



“Se ti addivene di trattare delle acque,
consulta prima l'esperienza e poi la ragione”
(Leonardo Da Vinci)



Sea-Land S.R.L. dal 1990 si impegna a studiare, realizzare, industrializzare elettropompe.

L'intero processo produttivo, tutt'oggi condotto interamente presso il nostro stabilimento di Torreglia - Italia, garantisce l'autenticità del Made in Italy.

Tecnici altamente qualificati, costantemente aggiornati, e con l'ausilio di moderni sistemi di progettazione e collaudo, sono in grado di sviluppare prodotti estremamente innovativi, performanti, e soprattutto affidabili nel tempo.

Con soluzioni per applicazioni domestiche, civili, industriali e per l'irrigazione, Sea Land cerca da sempre di soddisfare le esigenze dei propri clienti, proponendo un'ampia gamma di pompe con capacità che vanno da 2 m³/h a 1800m³/h.

Innovazione, soddisfazione del cliente e affidabilità rimangono aspetti primari per la nostra crescita e quella dei nostri partner.



Sea-Land S.R.L., depuis 1990, s'est spécialisée dans l'étude, l'industrialisation et la production de pompes électriques.

L'ensemble du processus de production, toujours entièrement réalisé dans notre établissement de Torreglia - Italie, garantit l'autenticité du Made in Italy.

Techniciens hautement qualifiés, constamment mis à jour et utilisant des systèmes modernes de conception et de test, sont en mesure de développer des produits extrêmement innovants, performants et surtout fiables dans le temps.

Avec des solutions pour les applications domestiques, civiles, industrielles et d'irrigation, Sea Land a toujours essayé de répondre aux besoins de ses clients en proposant une large gamme de pompes d'une capacité allant de 2 m³/h à 1 800 m³/h. L'innovation, la satisfaction du client et la fiabilité restent des aspects essentiels de notre croissance et de celle de nos partenaires.



Since 1990 Sea-Land S.R.L. specialized in developing, manufacturing and industrialize electrical water pump.

The entire production process is still leaded entirely at our factory in Torreglia - Italy ,granting a genuine Made in Italy product.

Advanced technical features and manufacturing process guarantee high performance and reliability of the Sea-Land pumps.

Nowadays Sea Land offers a professional range of pumps with performances from 2 m³/h up to 1800 m³/h. suitable for domestic, civil, industrial and irrigation applications, with the main goal to meet its customers' needs.

Innovation, customer satisfaction and reliability are primary aspects for our growth, and our partners' growth.



Sea-Land S.R.L. está ocupada desde el 1990 estudiando, realizando, produciendo e industrializando bombas eléctricas

El entero proceso productivo es realizado en nuestro establecimiento en Torreglia (Italia) garantizando de esa manera la autenticidad del Made in Italy.

Técnicos altamente calificados y constantemente informados tienen la capacidad de desarrollar, con la ayuda de sistemas de proyectos y prueba, productos, innovadores, eficaces y sobre todo fiables a lo largo tiempo.

Con soluciones para el uso doméstico, civil, industrial y para plantas de riego, Sea Land trata siempre de satisfacer a todas las exigencias de sus propios clientes, ofreciendo una amplia gama de bombas con caudales de bombas que van desde 2 m³/h hasta 1800 m³/h.

La innovación, la satisfacción del cliente y la fiabilidad siguen siendo los aspectos principales de nuestro crecimiento y el de nuestros socios.



SEA-LAND QR-CODE SYSTEM



Una piattaforma interattiva che consente all'utente di accedere a tutte le informazioni del prodotto, all'elenco degli accessori e alla guida all'installazione. Il cliente può ottenere la miglior esperienza di sempre direttamente nel punto vendita.

Une plate-forme interactive qui permet à l'utilisateur d'accéder à toutes les informations sur le produit, à la liste des accessoires et au guide d'installation. Le client peut obtenir la meilleure expérience jamais directement dans le magasin.

An interactive platform which allows clients to have access to all products information, list of accessories and manual of Installation. The customer can get the best experience ever directly in the store.

Una plataforma interactiva que permite al usuario de acceder a todas las informaciones sobre el producto, lista de accesorios y a la guía de instalación. El cliente puede obtener la mejor experiencia directamente en la tienda.

THE SEA-LAND PUMP SELECTOR

www.pumpselection.eu



ORA DISPONIBILE IN DUE VERSIONI

Pump selection, disponibile ora anche in versione app, è una piattaforma sviluppata per permettere al cliente di avere accesso a tutte le informazioni tecniche e di essere aiutato nel processo di selezione del prodotto.

MAINTENANT DISPONIBLE EN DEUX VERSIONS

Pump Selection, disponible aussi en version app, est une plate-forme développée pour permettre au client d'avoir accès à toutes les informations techniques et d'être aidé dans le processus de sélection des produits.

NOW AVAILABLE IN TWO VERSIONS

Pump Selection, available also on mobile app version, is a platform developed to allow clients to have access to all technical information and help them with the product selection process.

DISPONIBLE EN DOS VERSIONES

Pump Selection, es disponible ahora también la aplicación móvil, es una plataforma desarrollada para permitir al cliente de tener acceso a todas las informaciones técnicas y ayudarlo en el proceso de selección del producto.

DIGITAL COMMUNICATION MATERIALS

www.sea-land.it

- **Mappa interattiva** dove visualizzare le varie soluzioni suddivise tra le macro-categorie: Civile, Industriale e Irrigazione.
- **Navigazione** per prodotti e applicazioni che consente all'utente di identificare la soluzione più adeguata alla propria esigenza.
- **Responsive design** per una perfetta navigazione da mobile e tablet.



- **Carte interactive** où vous pouvez voir les différentes solutions réparties entre les macro-catégories: Civil, industriel et d'irrigation.
- **Navigation** pour les produits et applications permettant à l'utilisateur d'identifier la solution la plus adaptée à ses besoins.
- **Responsive design** pour une navigation parfaite depuis le mobile et la tablette.

- **Interactive map** with macro-categories: Civil, Industrial and Irrigation.
- **Products identification** by applications or performance allows users to identify the solution more suitable to his needs.
- **Responsive design** for a great web experience either from mobile or tablet.

- **Mapa interactivo** donde se visualizan las varias soluciones divididas entre las macro categorías: Civil, industrial, y plantas de riego
- **Navegación por productos**, instalaciones y prestaciones que permite al usuario de identificar la solución mas adecuada a su propias exigencias
- **Responsive design** para una perfecta navegación desde el móvil y tableta.

OUR SOCIAL SPACE



Sea Land Srl

La nostra pagina Facebook

Il modo più facile per accedere alle nostre news.

Our Facebook Page

The easiest way to have access to all our news

Notre page facebook

Le moyen le plus simple d'accéder à nos nouvelles.

Nuestra pagina Facebook

La manera más fácil para acceder a nuestra novedades.

Sea-Land S.R.L.



LINKEDIN

Il network professionale per condividere informazioni e approfondimenti della nostra azienda.

LINKEDIN

The professional network to share information and insights about our company.

LINKEDIN

Le réseau professionnel pour partager des informations et des idées sur notre société.

LINKEDIN

La red profesional para compartir informaciones y profundizaciones de nuestra empresa



IE 5

motori elettrici



Sea-Land offre una nuova gamma di elettropompe dotate di motori IE5 che oltre a rispettare l'ambiente, garantiscono il massimo delle prestazioni e la massima efficienza. I motori IE5 hanno efficienze superiori al 92% e sono molto più performanti rispetto ai tradizionali motori asincroni.

VANTAGGI

- L'efficienza è aumentata fino al 5% rispetto al motore asincrono tradizionale;
- Fino al 50% in meno di perdite di energia e consumi energetici significativamente inferiori rispetto ai motori IE2 tradizionali;
- Aumento dell'efficienza durante i riavvii grazie alla regolazione della velocità / inverter;
- Controllo accurato della velocità e della coppia;
- Sistema eco-sostenibile e rispetto dell'ambiente per assenza di utilizzo di "terre rare";
- Nessun avviamento diretto (DOL) quindi nessuna perdita di potenza nello start;
- Bassa temperatura di esercizio, quindi maggior durata in particolare per i cuscinetti;
- Elevata silenziosità di esercizio, quindi migliori condizioni nell'ambiente di lavoro.

Garantiamo le prestazioni indicate solo con l'uso del motore ABB IE 5 combinato con il nostro quadro elettrico INVENTA TEK UE.

Sea-Land propose une nouvelle gamme de pompes électriques équipées de moteurs IE5 qui, en plus de respecter l'environnement, garantissent performances et efficacité maximales. Les moteurs IE5 ont des rendements supérieurs à 92% et sont beaucoup plus performants que les moteurs asynchrones traditionnels.

AVANTAGES

- L'efficacité est augmentée jusqu'à 5% par rapport au moteur asynchrone traditionnel;
- Jusqu'à 50% de pertes d'énergie en moins et une consommation d'énergie nettement inférieure à celle des moteurs IE2 traditionnels;
- Augmentation de l'efficacité lors des redémarrages grâce au réglage de la vitesse / inverter;
- Contrôle précis de la vitesse et du couple;
- Système écologique et respect de l'environnement grâce à l'absence d'utilisation de «terres rares»;
- Pas de démarrage direct (DOL) donc pas de perte de puissance au start;
- Basse température de fonctionnement, donc durée de vie plus longue en particulier pour les roulements;
- Fonctionnement très silencieux, donc meilleures conditions d'environnement de travail.

Nous garantissons les performances indiquées uniquement avec l'utilisation du moteur ABB IE 5 associé à notre coffret électrique INVENTA TEK UE.

Sea-Land proposes a new range of electric pumps equipped with IE5 motors that besides respecting the environment, guarantee maximum performance and maximum efficiency. IE5 motors have efficiencies above 92% and they are much more performing than traditional asynchronous motors.

BENEFITS

- Efficiency increased up to 5% compared to traditional asynchronous motor;
- Offer up to 50% less energy loss and significantly lower energy consumption than traditional IE2 motors;
- Efficiency increased during the restarts thanks to the speed/inverter regulation;
- Accurate control of speed and engine torque;
- Environmental sustainability due to the absence of "rare-earth metals" use;
- No direct start therefore no power losses during the start (DOL);
- Low operating temperature therefore longer life especially for bearings;
- Low running noise, therefore better working environment conditions.

We guarantee the performances indicated only with the use of the ABB IE 5 motor combined with our electrical panel INVENTA TEK UE.

Sea-Land ofrece una nueva gama de electrobombas equipadas con motores IE5 que, además de respetar el medio ambiente, garantizan el máximo rendimiento y la máxima eficiencia. Los motores IE5 tienen eficiencias superiores al 92% y tienen un rendimiento mayor que los motores asíncronos tradicionales.

VENTAJAS

- La eficiencia ha aumentado hasta un 5% en comparación con el motor asíncrono tradicional;
- Hasta un 50% menos de pérdidas de energía y un consumo de energía significativamente menor que los motores IE2 tradicionales;
- Mayor eficiencia durante los reinicios gracias al ajuste de velocidad / inverter;
- Control preciso de velocidad y par;
- Sistema eco-sostenible y respeto por el medio ambiente debido a la ausencia del uso de "tierras raras";
- Sin arranque directo (DOL), por lo que no hay pérdida de potencia en el arranque;
- Baja temperatura de funcionamiento, por lo tanto, mayor vida útil en particular para los rodamientos;
- Funcionamiento muy silencioso, por lo tanto, mejores condiciones ambientales de trabajo.

Garantizamos los rendimientos indicados únicamente con el uso del motor ABB IE 5 combinado con nuestro cuadro eléctrico INVENTA TEK UE.

Output KW	IE5 Motor efficiency with supply VSD	IE3 Motor efficiency with supply VSD	IE1 Motor efficiency
5.5	92.8	87.8	84.7
7.5	93.1	88.8	86
11	94	90	87.6
15	94.1	90.8	88.7
18.5	94.6	91.4	89.3
22	94.8	91.7	89.9

NOTA®



NOTA® è un sensore intelligente per pompe e motori che monitora la loro salute, ottimizza l'efficienza e migliora l'affidabilità e la sicurezza. Aiuta a ridurre i rischi legati al funzionamento e alla manutenzione della pompa e del motore identificando le inefficienze nel sistema. Fornisce informazioni che possono essere utilizzate da un esperto per pianificare la manutenzione in base alle effettive esigenze piuttosto che in base a programmi generici.

BENEFICI

- Identifica le inefficienze nel sistema
- Riduce i rischi relativi al funzionamento e alla manutenzione
- Previene tempi di inattività imprevisti
- Maggior durata dell'attrezzatura
- Monitora continuamente l'efficienza

NOTA® est un capteur intelligent pour pompes et moteurs qui surveille leur santé, optimise l'efficacité et améliore la fiabilité et la sécurité. Il aide à réduire les risques associés au fonctionnement et à la maintenance de la pompe et du moteur en identifiant les inefficacités du système. Il fournit des informations qui peuvent être utilisées par un expert pour planifier la maintenance en fonction des besoins réels plutôt que des programmes génériques.

AVANTAGES

- Identifier les inefficacités du système
- Réduit les risques liés au fonctionnement et à la maintenance
- Empêche les temps d'arrêt inattendus
- Durée de vie plus longue de l'équipement
- Surveiller en permanence l'efficacité

NOTA® is an intelligent sensor for pumps and motors that monitors the health of them, optimize efficiency, and improve reliability and safety. It helps to reduce risks related to pump and motor operation and maintenance by identifying inefficiencies in the system. It provides information that can be utilized by an expert to plan maintenance according to actual needs rather than based on generic schedules.

BENEFITS

- Identify inefficiencies within the system
- Reduce risks related to operation and maintenance
- Prevent unexpected downtime
- Extend equipment lifetime
- Continuous efficiency monitoring

NOTA® es un sensor inteligente para bombas y motores que monitorea su salud, optimiza la eficiencia y mejora la confiabilidad y seguridad. Ayuda a reducir los riesgos asociados con la operación y el mantenimiento de bombas y motores al identificar ineficiencias en el sistema. Proporciona información que puede ser utilizada por un experto para planificar el mantenimiento según las necesidades reales en lugar de programas genéricos.

BENEFICIOS:

- Identificar ineficiencias en el sistema
- Reduce los riesgos relacionados con la operación y el mantenimiento.
- Evita el tiempo de inactividad inesperado
- Mayor vida útil del equipo
- Monitorear continuamente la eficiencia

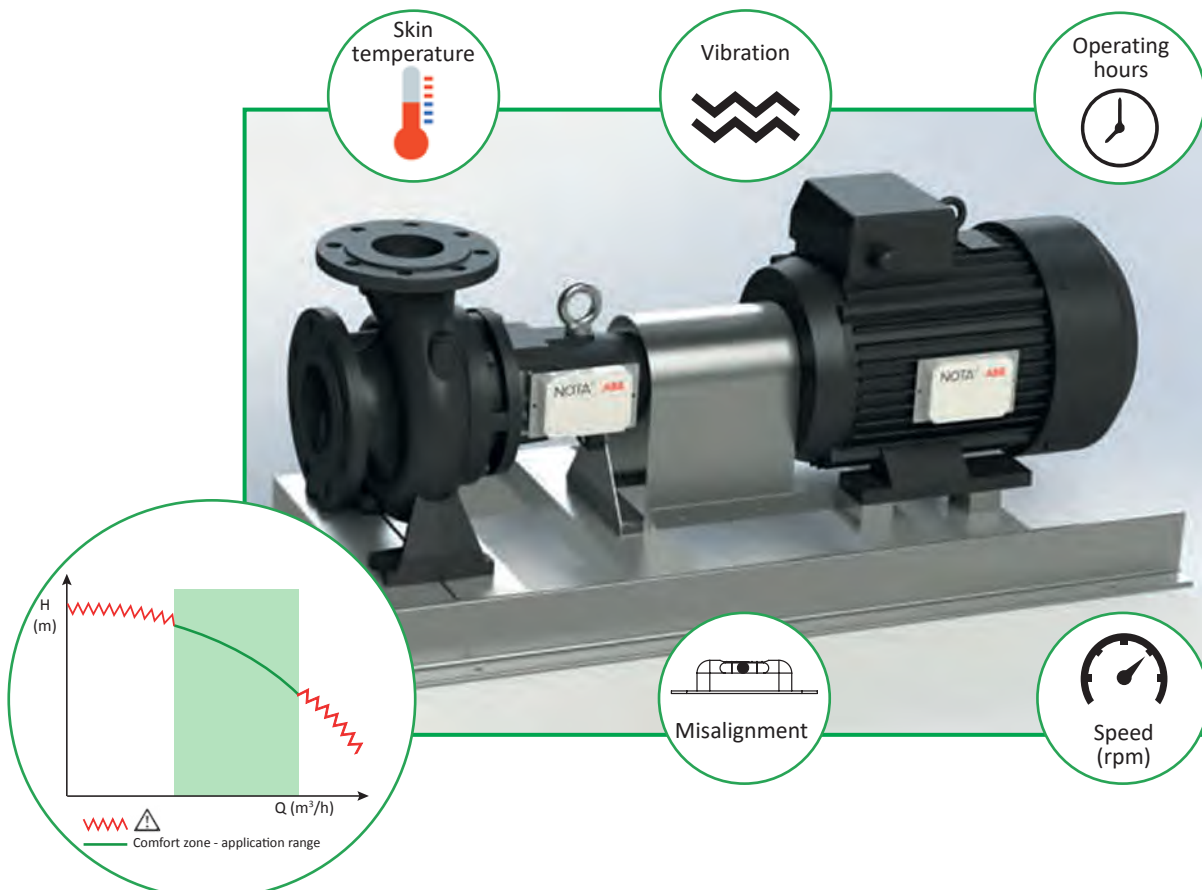

ENERGY EFFICIENCY

of pumps

■ L'APPROCCIO DI EUROPUMP

Europump promuove il miglioramento delle prestazioni energetiche di tutti i tipi di pompe mediante misure adeguate ai diversi livelli del sistema di pompaggio: vale a dire il prodotto, i livelli estesi di prodotto e di sistema. Europump mira a fornire ai responsabili politici il know-how tecnologico per facilitare una nuova legislazione efficace. Un esempio importante è il caso in questione è la revisione da parte della Commissione europea del regolamento (UE) n. 547/2012 della Commissione (lotto 11 - pompe per acqua), i 28 lotti di progettazione ecocompatibile (pompe per acque reflue) e i 29 (altre pompe per acqua pulita), in corso nel 2016. Per questo Europump raccomanda di adottare l' "Extended Product Approach".

COS'È IL "PRODUCT APPROACH"?

Nata da uno studio preparatorio per la direttiva sui prodotti che consumano energia (EuP) (2005/32 / CE), la "House of Efficiency" è un programma di passaggio o fallimento che tiene conto dei requisiti di progettazione e applicazione, nonché dell'efficienza minima della pompa in base alla capacità di flusso e in base ai parametri di progettazione geometrica. Stabilisce formule per calcolare l'efficienza energetica delle pompe dell'acqua.

■ L'APPROCHE EUROPUMP

Europump promeut l'amélioration de la performance énergétique de tous les types de pompes au moyen de mesures adaptées aux différents niveaux du système de pompe: c'est-à-dire le produit, les niveaux de produit et système étendus. Europump vise à fournir aux décideurs politiques « le know-how » technologique pour faciliter une nouvelle législation efficace. Un exemple important et l'affaire en question est la révision par la Commission européenne du règlement (UE) N. 547/2012 de la Commission (lot 11 - pompes à eau), les 28 lots de projet éco-compatible (pompes à eaux usées) et les 29 (autres pompes à eau propre), en cours en 2016. Pour cela, Europump recommande d'adopter le "Extended Product Approach".

QU'EST CE-QUE LE "PRODUCT APPROACH"?

Né d'une étude préparatoire à la directive sur les produits consommateurs d'énergie (EuP) (2005/32 / CE), la "House of Efficiency" est un programme de transition ou d'échec qui pris en considération les exigences de conception et d'application, ainsi que les efficacités minimales de la pompe basée sur la capacité de flux et les paramètres de conception géométrique. Il établit des formules pour calculer l'efficacité énergétique des pompes à eau.

■ THE EUROPUMP APPROACH

Europump promotes the improvement of the energy performance of all pump types by adequate measures at the different pump system levels: namely the product, extended product and system levels. Europump aims to provide policymakers with technological know-how to facilitate effective new legislation. A major example and case in point is the European Commission's review of Commission Regulation (EU) 547/2012 (lot 11 – water pumps), Ecodesign lots 28 (wastewater pumps), and 29 (other clean water pumps), taking place in 2016. For this Europump recommends adopting the 'Extended Product Approach'.

WHAT IS THE "PRODUCT APPROACH"?

Originating from a preparatory study for the Energy Using Products (EuP) Directive (2005/32/EC), the "House of Efficiency" is a pass or fail scheme that takes into account design and application requirements as well as pump minimum efficiency dependent on flow capacity and geometric design parameters. It sets out formulas to calculate energy efficiency of water pumps.

■ EL ENFOQUE DE EUROPUMP

Europump promueve la mejora del rendimiento energético de todos los tipos de bombas mediante medidas adecuadas en los diferentes niveles del sistema de bombeo: el producto, niveles extendidos del producto y del sistema. Europump tiene como objetivo proporcionar a los responsables políticos conocimientos tecnológicos para facilitar una nueva legislación eficaz. Un ejemplo importante es la revisión por parte de la Comisión Europea del Reglamento (UE) 547/2012 de la Comisión (lote 11 - bombas de agua), los lotes 28 de Ecodesign (bombas de aguas residuales) y 29 (otras bombas de agua limpia), que tuvo lugar en 2016. Para eso, Europump recomienda adoptar el "Enfoque de producto ampliado".

¿QUÉ ES EL "ENFOQUE DE PRODUCTO"?

A partir de un estudio preparatorio por la Directiva de productos que utilizan energía (EuP) (2005/32 / EC), la "Casa de la eficiencia" es un esquema de aprobación o falla que tiene en cuenta los requisitos de diseño y aplicación, así como la eficiencia mínima de la bomba que depende de la capacidad de flujo y los parámetros de diseño geométrico. Establece fórmulas para calcular la eficiencia energética de las bombas de agua.

COS'È L' "EXTENDED PRODUCT APPROACH"?

L'Extended Product Approach! è una metodologia progettata da Europump per concentrarsi sui diversi punti operativi all'interno di un'installazione.

Questo è un grande vantaggio in installazioni con un carico variabile elevato, ad es. Impianti di riscaldamento e condizionamento dell'aria. Calcola l'indice di efficienza energetica (EEI) di un prodotto esteso (EP), che incorpora profili di flusso e metodo di controllo.

Europump incoraggia il miglioramento continuo dell'approccio esteso sui prodotti, consentendo maggiori risparmi e lo sviluppo delle necessarie norme corrispondenti. Ciò riduce l'onere amministrativo per i produttori e le autorità di vigilanza del mercato.

QU'EST CE-QUE LE "EXTENDED PRODUCT APPROACH"?

Le « Extended Product Approach » est une méthodologie conçue par Europump pour se concentrer sur les différents points opérationnels d'une installation.

C'est un grand avantage dans les installations avec une charge variable élevée, par exemple les systèmes de chauffage et de climatisation. Il calcule l'indice d'efficacité énergétique (IEE) d'un produit étendu (EP), qui incorpore des profils de flux et une méthode de contrôle.

Europump encourage l'amélioration continue de l' "Extendend Product Approach", permettant de plus grandes économies et le développement des normes correspondantes nécessaires. Cela réduit la charge administrative des producteurs et des autorités de surveillance du marché.

WHAT IS THE "EXTENDED PRODUCT APPROACH"?

The Extended Product Approach is a methodology designed by Europump to focus on the different operation points inside an installation.

This is a major advantage in installations with a high variable load i.e. heating and air conditioning installations. It calculates the energy efficiency index (EEI) of an Extended Product (EP), which incorporates flow-time profiles and control method.

Europump encourages the continuous improvement of the Extended Product Approach, allowing for greater savings and the development of necessary corresponding standards. This reduces the administrative burden for manufacturers and market surveillance authorities.

¿QUÉ ES EL "ENFOQUE DE PRODUCTO AMPLIADO"?

El Enfoque de Producto Extendido es una metodología diseñada por Europump para enfocarse en los diferentes puntos de operación dentro de una instalación.

Esta es una gran ventaja en instalaciones con una carga variable alta, es decir, instalaciones de calefacción y aire acondicionado. Calcula el índice de eficiencia energética (IEE) de un producto extendido (EP), que incorpora perfiles de tiempo de flujo y método de control.

Europump fomenta la mejoría continua del Enfoque de producto ampliado, permitiendo mayores ahorros y el desarrollo de los estándares correspondientes necesarios. Esto reduce la carga administrativa para los fabricantes y las autoridades de vigilancia del mercado.

Figure 1. The Extended Product Approach

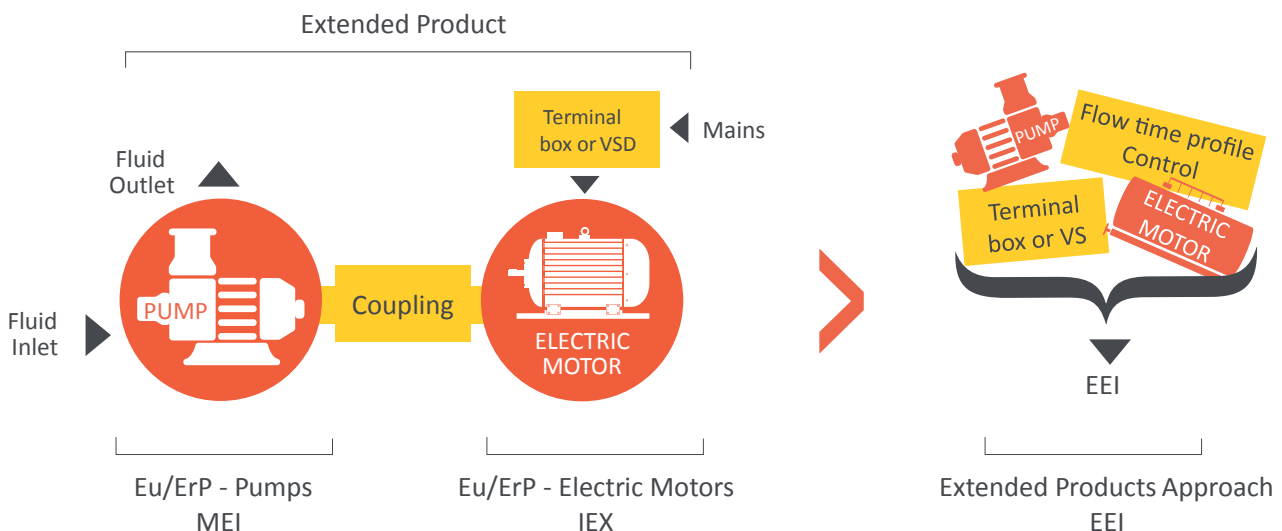

Applicazioni - Application - Applications - Aplicaciones



Riempimento per accumulo
Filling water storage tanks
Chargement des citernes et réservoirs
Carga de los tanques de almacenamiento



Distribuzione e riciclo di impianti domestici
Water distribution or circulation in domestic systems
Distribution et la circulation des systèmes domestique
Distribución y circulación en planta doméstica



Prosciugamento di ambienti allagati e pozzi di raccolta
For dewatering flooded areas & pits
Dainage des zones inondé et puits
Drenaje de zonas inundadas y cuencas de captura



Impianti di raffreddamento, condizionamento e circolazione
Cooling plant, air conditioning and circulating plants
Systèmes de refroidissement, de climatisation et de la circulation
Plantas de refrigeración, aire acondicionado y circulación



Riciclo d'acqua in impianti industriali
Water circulation into industrial plants
Recirculation de l'eau dans les installations industrielles
Recirculación de agua en las plantas industriales



Irrigazione agricola
Agricultural irrigation
Irrigation agricole
Riego Agrícolas



Fontane e giochi d'acqua
Fountains and water plays
Fontaines et jeux d'eau
Fuentes y juegos de agua



Montaggio in macchine industriali
Installation into industrial machines
Installation dans les machines industrielles
Instalación en maquinaria industrial



Piccola irrigazione
Small irrigation plants
Petite irrigation
Pequeños riegos



Impieghi in pozzi
Deep wells
Pompage en forages
Empleo en pozos profundos



Gruppi di pressurizzazione
Booster set
Groupes de surpression
Equipos de presión



Impianti di sollevamento acque nere e fosse biologiche
Wastewater plans and septic tank
Relevage des eaux usés et des fosses septiques
Equipos de elevación las aguas residuales y fosas sépticas



Svuotamento di vasche e piscine
Swimming pools and collecting tank dewatering
Vidange des réservoirs et des piscines
Vaciado de tanques y piscinas



Lavaggi con getto d'acqua
Water jet washing systems
Lavage au jet d'eau
Limpiar con jet de agua

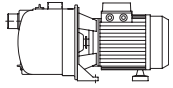
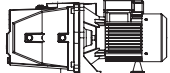
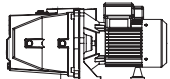

Rispetta il REGOLAMENTO (EU) N. 547/2012
Comply with REGULATION (EU) N. 547/2012
Conformer au RÈGLEMENT (UE) N. 547/2012
Cumple con REGLAMENTO (UE) N. 547/2012

AUTODESCANTI
SELF PRIMING
AUTOCEBANTES
AUTOAMORÇANTES

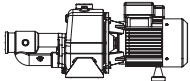
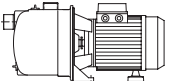
MJS pag. 14

JET pag. 17

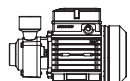
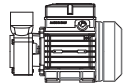
JET XL pag. 22

JEXI pag. 25

JB pag. 29

JAP pag. 32

PA pag. 36

PERIFERICHE
PERIPHERAL
PÉRIPHÉRIQUES
PERIFÉRICAS

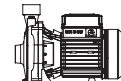
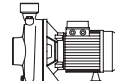
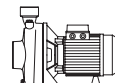
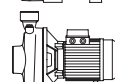
ONDINA-BASIC pag. 39

PL pag. 43

MONOGIRANTE
SINGLE IMPELLER
À UNE ROUE
MONOIMPULSOR

K pag. 46

KX 101 pag. 51

KA pag. 54

KC pag. 58

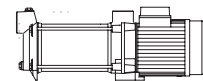
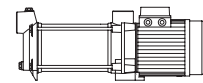
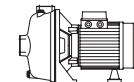
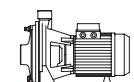
KP pag. 61

KF pag. 65

KL pag. 68

KXL pag. 71

CENTRIFUGHE MULTISTADIO
MULTISTAGE CENTRIFUGAL
CENTRIFUGES MULTICELLULAIRES
CENTRÍFUGAS MULTIETAPA

MCX pag. 74

MK pag. 77

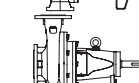
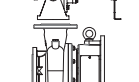
KD pag. 81

BK pag. 84

NORMALIZZATE
NORMALIZED
NORMALISÉES
NORMALIZADAS

CN pag. 90

CNG pag. 90

ING pag. 90

BSN pag. 90

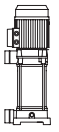
ILP pag. 122

MULTISTADIO AD ASSE VERTICALE
VERTICAL MULTISTAGE
MULTISTADIO À AXE VERTICALE
MULTIETAPA DE EJE VERTICAL

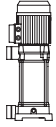

MKV pag. 136



MCXV pag. 142



MVX pag. 147

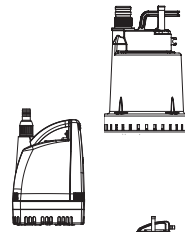

SKUBA pag. 188

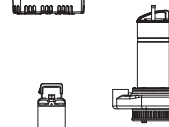

VENEZIA pag. 190

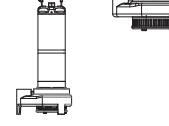

DA pag. 194

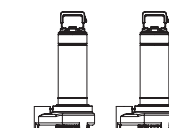

DAX pag. 197

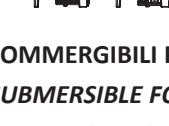

SPX - SFX pag. 200

ELETTROPOMPE DI CIRCOLAZIONE A ROTORE BAGNATO
CIRCULATING ELECTRIC PUMPS WITH WET ROTOR
ÉLECTROPOMPES DE CIRCULATION À ROTOR NOYÉ
ELECTROBOMBAS DE CIRCULACIÓN CON ROTOR HÚMEDO



CKR

SOMMERGIBILI PER ACQUE REFLUE
SUBMERSIBLE FOR WASTEWATER PUMPS
SUBMERSIBLES POUR EAUX USÉES
SUMERGIBLES PARA AGUAS RESIDUALES



GRUPPI DI PRESSURIZZAZIONE AUTOMATICI
AUTOMATIC PRESSURE SYSTEMS
GROUPES DE PRESSURISATION AUTOMATIQUES
GRUPOS DE PRESURIZACIÓN AUTOMÁTICO

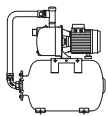

TEAM pag. 178



TEAM EXPORT - CONTROL TEAM pag. 183



INVENTApress pag. 185

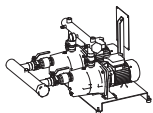

TEAM PRESS 2 pag. 187

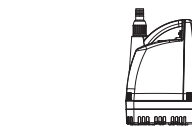

VENEZIA Vortex pag. 204



DVJ pag. 207

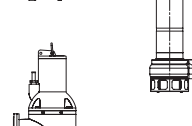

DVX pag. 211



DV 25-30-40 pag. 213

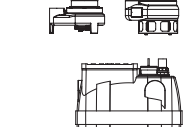

SGR - SVX pag. 220



GREEN BOX pag. 224

SOMMERGIBILI PER DRENAGGIO
SUBMERSIBLE DRAINING
SUBMERSIBLES POUR DRAINAGE
SUMERGIBLES PARA DRENAJE



MONOBLOCCO SOMMERGIBILI MULTISTADIO
SUBMERSIBLE MONOBLOC MULTISTAGE
MONOBLOC SUBMERSIBLES MULTISTADIO
MONOBLOQUE SUMERGIBLES MULTIETAPA



LESTA pag. 227



SOMMERSE PER POZZI PROFONDI
SUBMERSIBLE FOR DEEP WELL
IMMERGÉES POUR FORAGES
SUMERGIBLES PARA POZOS PROFUNDOS

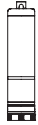

SL pag. 230

SL6 pag. 235

Q-B2S pag. 250

Q-BR - Q-BRT pag. 251

Q-B2X - Q-B2T pag. 253

Q-DA M pag. 255

O-BEL M - Q-BEL T pag. 256

MOTORI SOMMERSI
SUBMERSIBLE MOTORS
MOTEURS IMMERGES
MOTORES SUMERGIDOS



FORMULA MOTO 4 pag. 241

FORMULA MOTO 6 pag. 243

KIT DI PRESSURIZZAZIONE
PRESSURE SYSTEM KIT
KIT DE PRESSION
KIT DE PRESIÓN

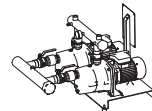

KIT PRESS pag. 257

SISTEMA ELETTRONICO A VELOCITA' VARIABILE
VARIABLE SPEED ELECTRONIC SYSTEM
SYSTÈME ÉLECTRONIQUE À VITESSE VARIABLE
SISTEMA ELECTRÓNICO A VELOCIDAD VARIABLE



ACCESSORI PER ELETTROPOMPE
PUMPS ACCESSORIES
ACCESSOIRES POUR ÉLECTROPOMPES
ACCESORIOS PARA ELECTROBOMBAS

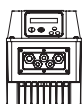

INVENTA pag. 243

pag. 258

QUADRI ELETTRICI DI CONTROLLO E COMANDO
ELECTRIC CONTROL PANEL
PANNEAU DE CONTRÔLE ÉLECTRIQUE
CUADRO ELÉCTRICO DE CONTROL



APPENDICE TECNICA
TECHNICAL APPENDIX
ANNEXE TECHNIQUE
APÉNDICE TÉCNICO



Q-BX 05/300 - Q-BT pag. 247

Q-BX pag. 248

Q-BS pag. 249

pag. 260



APPLICATIONS

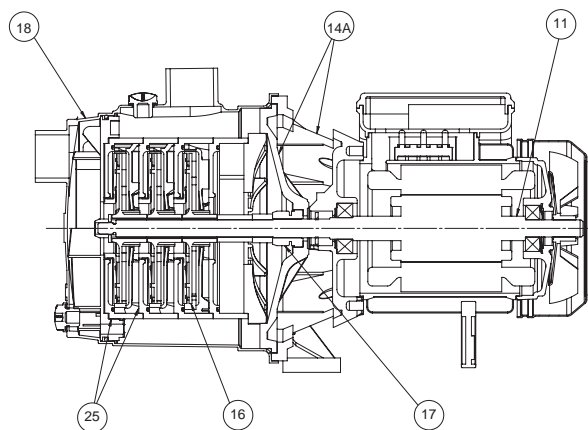

NOMENCLATURA PARTI DI RICAMBIO SPARE PARTS LIST NOMENCLATURE PIÈCES DE RECHANGE NOMENCLATURA REPUESTOS

Albero con rotore – Pump shaft + rotor Arbre + rotor – Eje rotor	11
Kit supporto – Motor bracket kit Kit support – Kit soporte	14A
Girante – Impeller Turbine – Impulsor	16
Tenuta meccanica – Mechanical seal Garniture mécanique – Cierre mecánico	17
Corpo pompa – Pump body Corp de pompe – Cuerpo bomba	18
Diffusore – Diffuser Diffuseur – Difusor	25

ELETTROPOMPE CENTRIFUGHE AUTOADESCANTI MULTISTADIO INOX

Estremamente silenziose ed affidabili le elettropompe centrifughe multistadio della serie MJS sono state progettate per pompare da pozzi, serbatoi o vasche di raccolta, liquidi puliti, senza parti abrasive, senza corpi solidi in sospensione, non esplosivi o aggressivi per i materiali della pompa.

- Aspirazione fino a 5 m di profondità
- Temperatura max. del liquido fino a 35 °C per uso domestico (CEI EN 60335-2-41) o 90 °C per altri usi e temperatura ambiente fino a 40 °C
- Portate fino a 5 m³/h
- Prevalenze fino a 45 m.

CARATTERISTICHE COSTRUTTIVE

- Corpo pompa: acciaio inox AISI 304
- Supporto motore: alluminio pressofuso UNI 5076
- Diffusori: tecnopolimero
- Giranti: acciaio inox AISI 304
- Albero pompa: acciaio inox AISI 420F
- Tenuta meccanica: carbone - ceramica.

MOTORE

I motori di comando sono del tipo asincrono a gabbia di scoiattolo chiusi, a ventilazione esterna.

- Motoprotettore incorporato e condensatore permanentemente inserito per i tipi monofasi
- La protezione del motore nella versione trifase è a cura del cliente e si raccomandano apparecchiature in accordo con le norme vigenti.
- Isolamento classe F
- Servizio S1
- Grado di protezione IP 44
- Protezione morsettiera IP 54.

ÉLECTROPOMPES CENTRIFUGES AUTOAMORÇANTES MULTICELLULAIRES INOX

Extrêmement silencieuses et fiables les électropompes centrifuges multicellulaire de la série MJS ont été conçues pour pomper de puits, de réservoirs ou de cuves, des liquides propres, sans parties abrasives, sans corps liquides en suspension, non explosifs ou agressifs pour les matériaux de la pompe.

- Aspiration jusqu'à 5 m de profondeur
- Température max. du liquide jusqu'à 35 °C pour utilisation domestique (CEI EN 60335-2-41) ou 90 °C pour d'autres utilisations et température ambiante jusqu'à 40 °C
- Plage d'utilisation jusqu'à 5 m³/h
- Hauteur manométrique jusqu'à 45 m.

CARACTERISTIQUES DE CONSTRUCTION

- Corps de pompe: acier inox AISI 304
- Lanterne: fonderie d'aluminium sous pression UNI 5076
- Diffuseurs: technopolymère
- Turbine: acier inox AISI 304
- Arbre de pompe: acier inox AISI 420F
- Garniture mécanique: carbone - céramique

MOTEUR

Les moteurs sont asynchrones à cage d'écurieuil fermés à ventilation extérieure.

- Pour les modèles monophasés sont avec protection thermique et condensateur connecté en permanence
- Pour les modèles triphasés, la protection est à la charge de l'utilisateur. A recommandé l'équipement conformément à la réglementation
- Classe d'isolation F
- Service S1
- Protection IP44
- Protection IP54 dans le terminal

SELF-PRIMING CENTRIFUGAL STAINLESS STEEL MULTISTAGE ELECTRIC PUMPS

Extremely noiseless and reliable the centrifugal multistage self priming electric pumps series MJS have been designed to pump from wells, basins or storage tanks, clean liquids, non-explosive or aggressive for the pump's materials, without abrasives and suspended solids.

- Maximum suction up to 5 m
- Liquid temperature not higher than 35 °C for domestic use (CEI EN 60335-2-41) or 90 °C for other use, while the ambient temperature must not be higher than 40 °C
- Flow rate up to 5 m³/h
- Heads up to 45 m.

TECHNICAL FEATURES

- Pump body: stainless steel AISI 304
- Motor bracket: die casting aluminium UNI 5076
- Diffusers: techno-polymer
- Impellers: stainless steel AISI 304
- Pump shaft: stainless steel Aisi 420F
- Mechanical seal: carbon - ceramics.

MOTOR

The control motors are asynchronous, squirrel cage-type, closed, with external ventilation.

- Incorporated motor protection and capacitor always on, for single-phase models
- The motor protection for three-phase models must be installed by the customer. Equipment compliant with current standards should be used.
- Class of insulation F
- Service S1
- Degree of protection IP 44
- Terminal board protection IP 54.

ELECTROBOMBAS CENTRÍFUGAS AUTOCEBADAS MULTIETAPA INOX

Extremadamente silenciosas y fiables las electrobombas centrifugas multietapa de la serie MJS han sido proyectadas para bombear desde pozos, depósitos o tanques de recogida, líquidos limpios sin partes abrasivas, sin cuerpos sólidos en suspensión, que no sean explosivos ni agresivos para los materiales de la bomba.

- Aspiración hasta 5 m de profundidad
- Temperatura max. del líquido hasta 35 °C para uso doméstico (CEI EN 60335-2-41) o 90 °C para otros usos y temperatura ambiente hasta 40 °C
- Caudal hasta 5 m³/h
- Alturas hasta 45 m.

CARACTERÍSTICAS DE CONSTRUCCIÓN

- Corps de pompe: acero Inox AISI 304
- Soporte: fundición de aluminio UNI 5076
- Difusores: tecnopolímero
- Rodetes: acero Inox AISI 304
- Eje de la bomba: acero Inox AISI 420F
- Cierre mecánico: cerámica - grafito

MOTOR

Los motores de accionamiento son asíncrono de jaula de ardilla cerrados, ventilados externamente.

- Para los modelos monofásicos, protección térmica y condensador incorporado
- Para los modelos trifásicos se encarga el usuario de la protección del motor y se recomienda un equipo de acuerdo con las normas vigentes
- Aislamiento de Clase F
- Funcionamiento S1
- Protección IP44
- Protección IP54 para el terminal

50 Hz - min⁻¹ ~ 2900

TIPO TYPE		Potenza nominale Nominal power		Potenza assorbita Input power [W]		Condensatore Capacitor 450 V max	Corrente assorbita Input current [A]			Portata - Capacity							
										Q [m ³ /h]	0	0,6	1,2	2,4	3,6	4,8	
										Q [l/1']	0	10	20	40	60	80	
a	b	kW	HP	a	b	[μF]	1~ 230 V	3~ 230 V	3~ 400 V	Prevalenza (m C.A.) - Total head (m W.C.)							
MJS 82 M	-	0,59	0,8	770	-	20	3,7	-	-	H	m	33,3	31,5	29,3	23,5	15,7	
										Efficiency	%	0	7,5	15	21,2	20,2	
										P1	Kw	0,6	0,6	0,7	0,7	0,8	
										Npsh	m			1,2	1,6	3,4	
MJS 102 M	MJS 102 T	0,74	1	940	1040	20	4,4	3,5	2	H	m	42	39,5	37	29	19,5	
										Efficiency	%	0	7,7	15,3	21,9	20,4	
										P1	Kw	0,7	0,7	0,8	0,9	0,9	
										Npsh	m			1,2	1,6	3,4	
MJS 105 M	MJS 105 T	0,74	1	1180	1220	20	4,6	3,8	2,2	H	m	45	42	41	36	30	21,5
										Efficiency	%	0	8,1	16,2	24,4	26,8	24,5
										P1	Kw	0,7	0,8	0,8	1	1,1	1,2
										Npsh	m			1,5	1	1,5	2,3

a) ~ Monofase 230 V

b) ~ Trifase 230/400 V

60 Hz - min⁻¹ ~ 3400

TIPO TYPE		Potenza nominale Nominal power		Potenza assorbita Input power [W]		Condensatore Capacitor 450 V max	Corrente assorbita Input current [A]			Portata - Capacity							
										Q [m ³ /h]	0	1,2	2,4	3,6	4,8	5,4	
										Q [l/1']	0	20	40	60	80	90	
a	b	kW	HP	a	b	[μF]	1~ 220 V	3~ 220 V	3~ 380 V	Prevalenza (m C.A.) - Total head (m W.C.)							
MJS 82 M		0,59	0,8	860	800	20	4,1			H	m	31,8	29,1	25	19,2	11,9	7,7
										Efficiency	%	0	23,8	33,6	36,6	33,9	31,8
										P1	Kw	0,5	0,7	0,8	0,8	0,9	0,9
										NPSH	m			2,5	3	3,8	4,9
MJS 102 M	MJS 102 T	0,74	1	1200	1000	25	5	3,5	1,75	H	m	44,5	38,8	33,5	25	16,1	9,5
										Efficiency	%	0	23,8	33,6	36,6	33,9	31,8
										P1	Kw	0,7	0,8	0,9	1	1,1	1,2
										NPSH	m			2,5	2,8	3,8	4,9

a) ~ Monofase 220 V

b) ~ Trifase 220/380 V

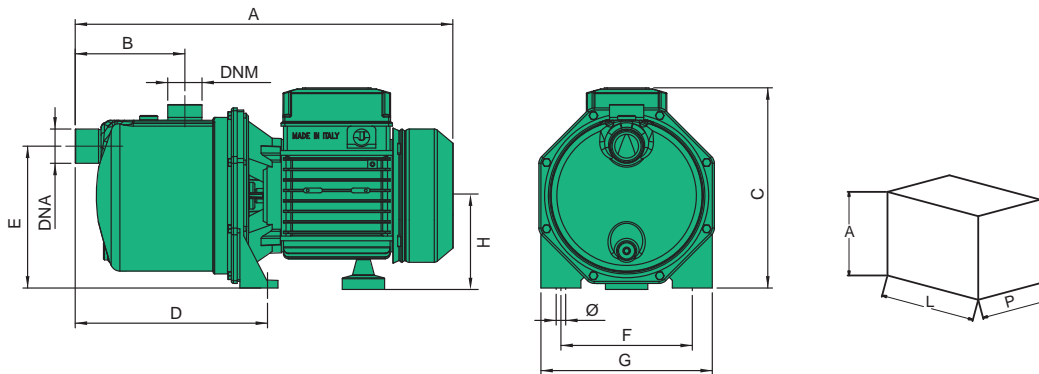

TIPO TYPE	DIMENSIONI [mm] DIMENSIONS [mm]											IMBALLO [mm] PACKING [mm]			PESO WEIGHT [kg]
	A	B	C	D	E	F	G	∅	H	DNA	DNM	A	L	P	
MJS 82	408	127	200	218	149	140	180	9	97	1"	1"	225	190	430	11
MJS 102	408	127	200	218	149	140	180	9	97	1"	1"	225	190	430	11,2
MJS 105	408	127	200	218	149	140	180	9	97	1"	1"	225	190	430	11,6



APPLICATIONS



NOMENCLATURA PARTI DI RICAMBIO SPARE PARTS LIST NOMENCLATURE PIÈCES DE RECHANGE NOMENCLATURA REPUESTOS

Albero con rotore – Pump shaft + rotor Arbre + rotor – Eje rotor	11
Kit supporto – Motor bracket kit Kit support – Kit soporte	14A
Girante – Impeller Turbine – Impulsor	16
Tenuta meccanica – Mechanical seal Garniture mécanique – Cierre mecánico	17
Corpo pompa – Pump body Corp de pompe – Cuerpo bomba	18
Ugello, venturi e diffusore – Diffuser, Nozze and Venturi Gicleur, venturi et diffuseur – Tobera, venturi y difusor	24A

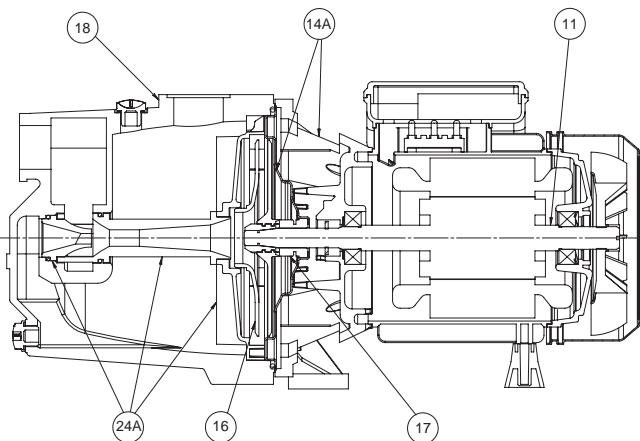

ELETTROPOMPE CENTRIFUGHE AUTOADESCANTI

Le elettropompe centrifughe autoadescenti serie JET sono state progettate per aspirare acque pulite da pozzi anche se miscelate a gas.

- Aspirazione fino a 8-9 m di profondità
- Temperatura del liquido fino a 35 °C per uso domestico (CEI EN 60335-2-41) o 60 °C per altri usi e temperatura ambiente fino a 40 °C
- Portate fino a 9.5 m³/h
- Prevalenze fino a 60 m

CARATTERISTICHE COSTRUTTIVE

- Corpo pompa: ghisa G20 con trattamento anticorrosione
- Supporto motore: ghisa G20 con trattamento anticorrosione (alluminio pressofuso UNI 5076 per JET 53-63)
- Diffusore: tecnopolimero
- Corpo diffusore: tecnopolimero (ghisa G20 con trattamento anticorrosione JET 152, 202, 302)
- Ugello e Venturi: tecnopolimero
- Girante: tecnopolimero (ottone stampato UNI-EN 12165 per JET 152, 202, 302)
- Albero pompa: acciaio inox AISI 420F (AISI 304 per JET 152, 202, 302)
- Tenuta meccanica: carbone - ceramica

MOTORE

I motori di comando sono del tipo asincrono a gabbia di scoiattolo chiusi, a ventilazione esterna.

- Motoprotettore incorporato e condensatore permanentemente inserito per i tipi monofasi
- La protezione del motore nella versione trifase è a cura del cliente e si raccomandano apparecchiature in accordo con le norme vigenti
- Isolamento classe F
- Servizio S1
- Grado di protezione IP 44
- Protezione morsettiera IP 54

ÉLECTROPOMPES CENTRIFUGES AUTOAMORÇANTES

Les électropompes centrifuges autoamorçantes série JET ont été conçues pour aspirer des eaux propres de puits même mélangées à du gaz.

- Aspiration jusqu'à 8-9 m de profondeur
- Température du liquide jusqu'à 35 °C pour utilisation domestique (CEI EN 60335-2-41) ou 60 °C pour d'autres utilisations et température ambiante jusqu'à 40 °C
- Plage d'utilisation jusqu'à 9.5 m³/h
- Hauteur manométrique jusqu'à 60 m.

CARACTERISTIQUES DE CONSTRUCTION

- Corps de pompe: fonte G20 avec traitement anti-corrosion
- Lanterne: fonte G20 avec traitement anti-corrosion (fonderie d'aluminium sous pression UNI 5076 pour JET 53-63)
- Diffuseur: technopolymère
- Corps de diffuseur: technopolymère (fonte G20 avec traitement anti-corrosion JET 152, 202, 302)
- Groupe venturi: technopolymère
- Turbine: technopolymère (laiton étampé UNI-EN 12165 pour JET 152, 202, 302)
- Arbre de pompe: acier inox AISI 420F (AISI 304 pour JET 152, 202, 302)
- Garniture mécanique: carbone - céramique

MOTEUR

Les moteurs sont asynchrones à cage d'écurieil fermés à ventilation extérieure.

- Pour les modèles monophasés sont avec protection thermique et condensateur connecté en permanence
- Pour les modèles triphasés, la protection est à la charge de l'utilisateur. A recommandé l'équipement conformément à la réglementation
- Classe d'isolation F
- Service S1
- Protection IP44
- Protection IP54 dans le terminal.

SELF-PRIMING CENTRIFUGAL ELECTRIC PUMPS

The self-priming centrifugal electric pumps series JET have been designed to pump clean water from wells, even if mixed with gas.

- Maximum suction up to 8-9 m
- Liquid temperature not higher than 35 °C for domestic use (CEI EN 60335-2-41) or 60 °C for other use, while the ambient temperature must not be higher than 40 °C
- Flow rate up to 9.5 m³/h
- Heads up to 60 m

TECHNICAL FEATURES

- Pump body: cast iron G20 with anti-corrosive coating
- Motor bracket: cast iron G20 with anti-corrosive coating (die casting aluminium UNI 5076 for JET 53-63)
- Diffuser: techno-polymer
- Diffuser body: techno-polymer (cast iron G20 with anti-corrosive coating JET 152, 202, 302)
- Nozzle & Venturi tube : techno-polymer
- Impeller: techno-polymer (stamped brass UNI-EN 12165 JET 152, 202, 302)
- Pump shaft: stainless steel AISI 420F (AISI 304 for JET 152, 202, 302)
- Mechanical seal: carbon - ceramics

MOTOR

The control motors are asynchronous, squirrel cage-type, closed, with external ventilation.

- Incorporated motor protection and capacitor always on, for single-phase models
- The motor protection for three-phase models must be installed by the customer. Equipment compliant with current standards should be used
- Class of insulation F
- Service S1
- Degree of protection: IP 44
- Terminal board protection IP 54

ELECTROBOMBAS CENTRÍFUGAS AUTOCEBANTES

Las electrobombas centrífugas autocebantes serie JET han sido proyectadas para aspirar aguas limpias desde pozos aun en el caso de que éstas estén mezcladas con gas.

- Aspiración hasta 8-9 m de profundidad
- Temperatura del líquido hasta 35 °C para uso doméstico (CEI EN 60335-2-41) o 60 °C para otros usos y temperatura ambiente hasta 40 °C
- Caudal hasta 9.5 m³/h
- Alturas hasta 60 m.

CARACTERÍSTICAS DE CONSTRUCCIÓN

- Cuerpo de bomba: fundición gris G20 con tratamiento contra-corrosión
- Soporte: fundición gris G20 con tratamiento contracorrosión (fundición de aluminio UNI 5076 para las JET 53-63)
- Difusor: tecnopolímero
- Cuerpo difusor: tecnopolímero (fundición gris G20 con tratamiento contra-corrosión jet 152, 202, 302)
- Grupo venturi: tecnopolímero
- Rodete: tecnopolímero (De latón UNI-EN 12165 para las JET 152, 202, 302)
- Eje de la bomba: acero Inox AISI420F (AISI 304 para las JET 152, 202, 302)
- Cierre mecánico: cerámica - grafito

MOTOR

Los motores de accionamiento son asincrono de jaula de ardilla cerrados, ventilados externamente.

- Para los modelos monofásicos, protección térmica y condensador incorporado
- Para los modelos trifásicos se encarga el usuario de la protección del motor y se recomienda un equipo de acuerdo con las normas vigentes
- Aislamiento de Clase F
- Funcionamiento S1
- Protección IP44
- Protección IP54 para el terminal.

50 Hz - min⁻¹ ~ 2900

TIPO TYPE		Potenza nominale Nominal power		Potenza assorbita Input power [W]		Condensatore Capacitor 450 V max	Corrente assorbita Input current [A]			Portata - Capacity								
										Q [m ³ /h]	0	0,6	1,2	1,8	2,4	3	3,6	
										Q [l/1']								
										0 10 20 30 40 50 60								
a	b	kW	HP	a	b	[μF]	1~ 230 V	3~ 230 V	3~ 400 V	Prevalenza (m C.A.) - Total head (m W.C.)								
JET 61 M	-	0,44	0,6	600	-	12,5	2,6	-	-	H	m	35	28,6	22,3	18,9	13,8	4,7	
										Efficiency	%	0	8,4	13,6	16,1	17,1	6,6	
										P1	Kw	0,55	0,55	0,56	0,56	0,57	0,57	
JET 81 M	JET 81 T	0,59	0,8	660	610	14	3	2,2	1,4	H	m	37,2	30,6	24,6	20,6	16	6,6	
										Efficiency	%	0	9,2	14	16,8	17,8	6,1	
										P1	Kw	0,6	0,61	0,62	0,63	0,64	0,63	
JET 82 M	-	0,59	0,8	820	-	14	3,7	-	-	H	m	45	38	31	26	20	10	
										Efficiency	%	0	11,6	14,8	17,5	18,9	10,3	
										P1	Kw	0,73	0,74	0,76	0,77	0,78	0,78	
JET 101 M	JET 101 T	0,74	1	980	940	16	4,55	4,1	2,4	H	m	46,9	40,3	34,6	29,6	25,6	22,3	19,9
										Efficiency	%	0	8,2	13	16,2	18,5	20,1	20,5
										P1	Kw	0,86	0,86	0,88	0,9	0,92	0,94	0,96
JET 102 M	JET 102 T	0,74	1	1040	1050	20	4,8	4	2,3	H	m	49,5	43,4	37,9	33	28,9	25,4	22,6
										Efficiency	%	0	8,2	12,4	15,5	18	20,9	21,5
										P1	Kw	0,93	0,94	0,96	0,97	0,97	0,96	0,94
JET 122 M	JET 122 T	0,88	1,2	1130	1180	25	5,1	7,6	4,8	H	m	54	48,3	43,6	38,3	33,5	28,7	24,2
										Efficiency	%	0	8	14,6	18,2	20,51	22,2	23
										P1	Kw	1,06	1,06	1,06	1,07	1,08	1,1	1,12
JET 124 M	JET 124 T	0,88	1,2	1260	1280	25	5,7	5,5	3,2	H	m	49,7	46	42,4	39	35,7	32,5	29,4
										Efficiency	%	0	12	18,6	22,2	24,5	26,2	27
										P1	Kw	1,16	1,16	1,16	1,17	1,18	1,2	1,22

a) ~Monofase 230 V

b) ~Trifase 230/400 V

50 Hz - min⁻¹ ~ 2900

TIPO TYPE		Potenza nominale Nominal power		Potenza assorbita Input power [W]		Condensatore Capacitor 450 V max	Corrente assorbita Input current [A]			Portata - Capacity								
										Q [m ³ /h]	0	1,2	3	6	7,2	8,4	9,6	
										Q [l/1']								
										0 20 50 100 120 140 160								
a	b	kW	HP	a	b	[μF]	1~ 230 V	3~ 230 V	3~ 400 V	Prevalenza (m C.A.) - Total head (m W.C.)								
JET 152 M	JET 152 T	1,1	1,5	1890	1820	31,5	9	6	3,5	H	m	45	42	36	27	21	18	
										Efficiency	%	0	8	16,9	24,9	24,1	22,5	
										P1	Kw	1,69	1,72	1,75	1,77	1,8	1,83	
JET 202 M	JET 202 T	1,5	2	2380	2190	36	11	7,3	4,2	H	m	54	49,5	43	33	29,5	27	23
										Efficiency	%	0	7,6	16	24	25,2	26,3	25,1
										P1	Kw	2,09	2,14	2,19	2,24	2,3	2,35	2,4
JET 302 M	JET 302 T	2,2	3	2670	2660	50	12	8,7	5	H	m	60	55	48	38	34	29,5	27
										Efficiency	%	0	7,4	15,8	24,6	26	25,9	25
										P1	Kw	2,4	2,44	2,48	2,52	2,57	2,61	2,65

a) ~Monofase 230 V

b) ~Trifase 230/400 V

60 Hz - min⁻¹ ~ 3400

TIPO TYPE		Potenza nominale Nominal power		Potenza assorbita Input power [W]		Condensatore Capacitor 450 V max	Corrente assorbita Input current [A]				Portata - Capacity								
a	b	kW	HP	a	b	[μF]	1~ 115 V	1~ 220 V	3~ 220 V	3~ 380 V	Prevalenza (m C.A.) - Total head (m W.C.)								
											Q [m ³ /h]	0	0,6	1,2	1,8	2,4	3	3,6	
											Q [l/1']	0	10	20	30	40	50	60	
JET 61 M	-	0,44	0,6	620	-	14	6,4	3	-	-	H	m	33,3	27,2	21,2	18	13,1	4,5	
											Efficiency	%	0	8,4	13,4	16,3	16	6,7	
											P1	Kw	0,52	0,53	0,53	0,54	0,54	0,54	
JET 81 M	-	0,59	0,8	670	-	16	7	3,3	-	-	H	m	35,3	29,1	23,4	19,6	15,2	6,6	
											Efficiency	%	0	9,2	14	16,6	17,2	6,3	
											P1	Kw	0,57	0,58	0,59	0,6	0,61	0,6	
JET 82 M	-	0,59	0,8	835	-	16	8	4	-	-	H	m	42,8	36,1	29,5	24,7	19	9,5	
											Efficiency	%	0	8,4	13,3	16,6	16,8	10,8	
											P1	Kw	0,69	0,7	0,72	0,73	0,74	0,74	
JET 101 M	JET 101 T	0,74	1	1000	960	20	10,3	4,6	3	1,6	H	m	44,6	38,3	32,9	28,1	24,3	21,2	18,9
											Efficiency	%	0	7,7	12,9	16,1	18,2	19,4	20,4
											P1	Kw	0,81	0,82	0,84	0,86	0,87	0,89	0,91
JET 102 M	JET 102 T	0,74	1	1035	1060	20	11	5,5	3,9	2,2	H	m	47	41,2	36	31,4	27,5	24,1	21,5
											Efficiency	%	0	6,8	12	15,64	18,3	20,6	22
											P1	Kw	0,99	0,99	0,98	0,97	0,97	0,96	0,96
JET 122 M	JET 122 T	0,88	1,2	1150	1200	25	12	6	4,9	2,6	H	m	51,3	45,9	41,4	36,4	31,8	27,3	23
											Efficiency	%	0	8	15,7	19	21	22,2	22,5
											P1	Kw	1	1,01	1,01	1,02	1,03	1,04	1,07
JET 124 M	JET 124 T	0,88	1,2	1260	1380	25	-	7	3,6	2,1	H	m	50,4	47,2	43,5	40,4	35,1	30,4	29,2
											Efficiency	%	0	12	18,6	22,2	24,5	26,2	27
											P1	Kw	1,16	1,16	1,16	1,17	1,18	1,2	1,22

a) ~Monofase 115/220 V

b) ~Trifase 220/380 V

60 Hz - min⁻¹ ~ 3400

TIPO TYPE		Potenza nominale Nominal power		Potenza assorbita Input power [W]		Condensatore Capacitor 450 V max	Corrente assorbita Input current [A]				Portata - Capacity								
a	b	kW	HP	a	b	[μF]	1~ 115 V	1~ 220 V	3~ 220 V	3~ 380 V	Prevalenza (m C.A.) - Total head (m W.C.)								
											Q [m ³ /h]	0	1,2	3	6	7,2	8,4	9,6	
											Q [l/1']	0	20	50	100	120	140	160	
JET 152 M	JET 152 T	1,1	1,5	1950	1770	31,5	-	9,5	-	3,2	H	m	46,5	42,8	37,5	25,5	22,9	19,4	
											Efficiency	%	0	8,8	18,6	28,5	29,2	27,6	
											P1	Kw	1,56	1,6	1,63	1,67	1,7	1,74	
JET 202 M	JET 202 T	1,5	2	2290	2260	40	-	11,5	-	3,8	H	m	52	48,5	43	32	29	25	18
											Efficiency	%	0	7	15,4	25,7	25,7	24,8	20,5
											P1	Kw	2,28	2,28	2,29	2,29	2,29	2,3	2,3
JET 302 M	JET 302 T	2,2	3	2700	2590	50	-	12,5	-	4,5	H	m	60,5	57	50	39	35	31,5	20
											Efficiency	%	0	7,9	16	27,5	28,4	27	18,2
											P1	Kw	2,37	2,41	2,45	2,49	2,54	2,58	2,62

a) ~Monofase 115/220 V

b) ~Trifase 220/380 V

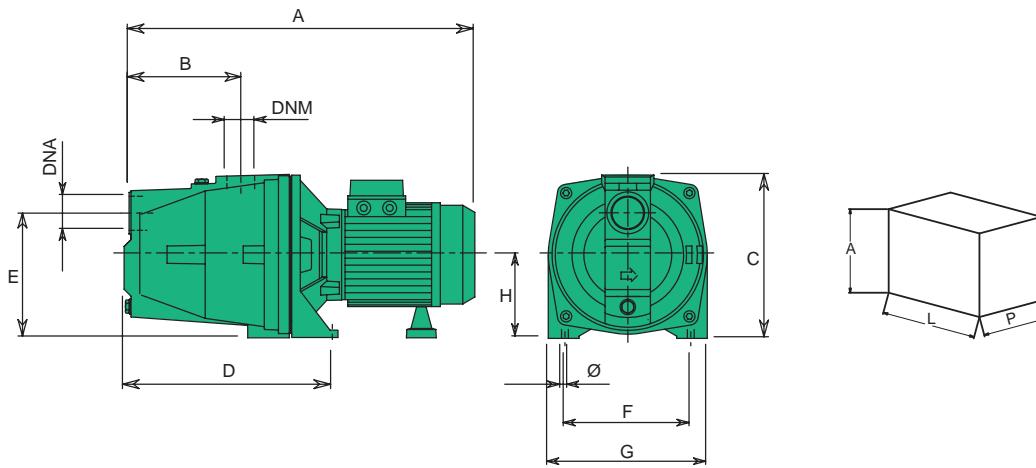
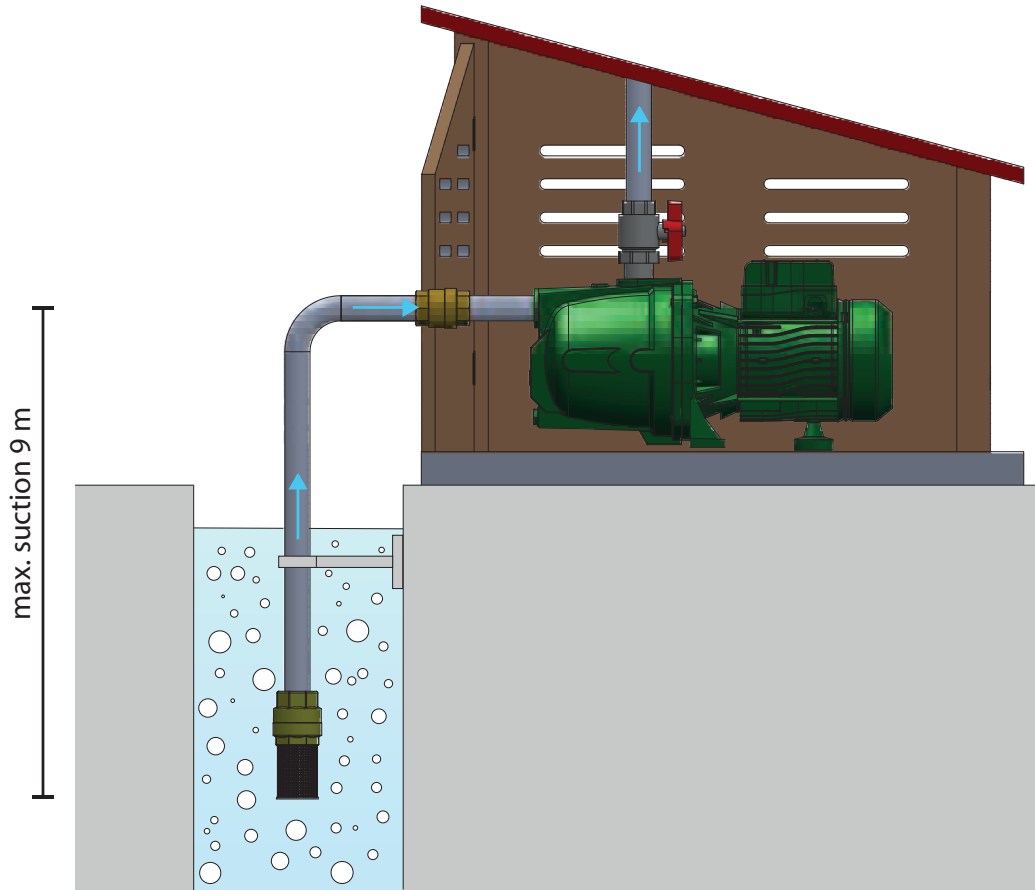

TIPO TYPE	DIMENSIONI [mm] DIMENSIONS [mm]											IMBALLO [mm] PACKING [mm]			PESO WEIGHT [kg]
	A	B	C	D	E	F	G	Ø	H	DNA	DNM	A	L	P	
JET 61	380	110	195	195	155	140	180	9	95	1"	1"	250	190	440	10
JET 81	380	110	195	195	155	140	180	9	95	1"	1"	250	190	440	10,2
JET 82	420	122	210	225	160	140	180	9	95	1"	1"	250	190	440	13
JET 101	410	110	210	195	155	140	180	9	95	1"	1"	250	190	440	14,7
JET 102	420	122	210	225	160	140	180	9	95	1"	1"	250	190	440	15,7
JET 122	420	122	210	225	160	140	180	9	95	1"	1"	250	190	440	16,1
JET 124	420	122	210	225	160	140	180	9	95	1"	1"	250	190	440	16,2
JET 152	520	160	235	285	180	180	230	11	120	1" 1/2 G	1" 1/4 G	280	250	600	29,4
JET 202	520	160	235	285	180	180	230	11	120	1" 1/2 G	1" 1/4 G	280	250	600	31,2
JET 302 M	567	160	235	285	180	180	230	11	120	1" 1/2 G	1" 1/4 G	280	250	600	36,1
JET 302 T	567	160	235	285	180	180	230	11	120	1" 1/2 G	1" 1/4 G	280	250	600	32,4

JET XL

autoadescante



APPLICATIONS

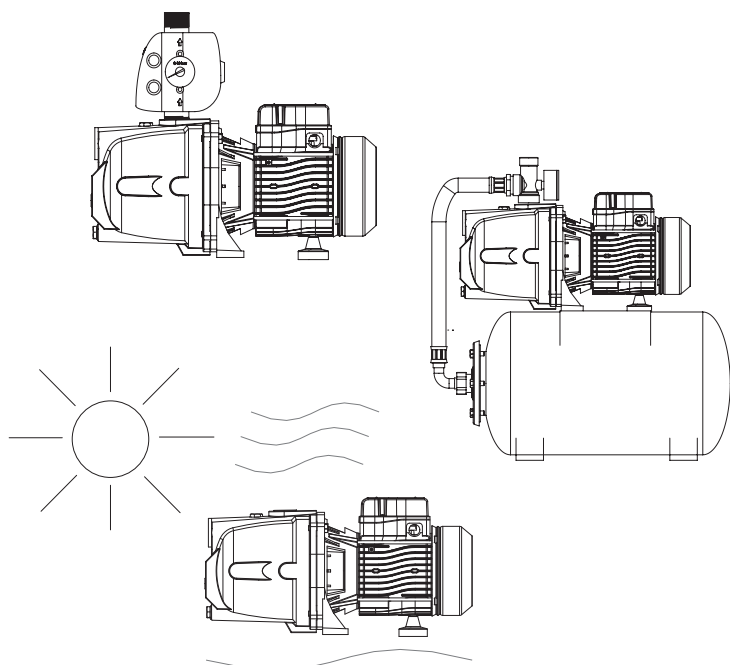

La miglior soluzione per:
applicazioni con flussostati -
autoclavi -
installazioni in ambienti caldi -

The best solution for:
flow control applications -
booster sets -
installations in hot environments -

La meilleure solution pour:
les applications avec flow-press -
groupe de suppression -
les installations dans des environnements chauds -

La mejor solución para:
aplicaciones on interruptores de control de flujo -
autoclaves -
instalaciones en caliente -

ELETTROPOMPE CENTRIFUGHE AUTOADESCANTI

Le elettropompe centrifughe autoadescenti serie JET XL sono state progettate per aspirare acque pulite da pozzi anche se miscelate a gas.

- Aspirazione fino a 8-9 m di profondità
- Temperatura del liquido fino a 35 °C per uso domestico (CEI EN 60335-2-41) o 60 °C per altri usi e temperatura ambiente fino a 40 °C
- Portate fino a 3.6 m³/h
- Prevalenze fino a 51 m

CARATTERISTICHE COSTRUTTIVE

- Corpo pompa: ghisa G20 con trattamento in cataforesi
- Supporto motore: ghisa G20 con trattamento in cataforesi
- Diffusore: ghisa G20 con trattamento in cataforesi
- Ugello e Venturi: tecnopolimero
- Giranti: acciaio inox AISI 304
- Albero pompa: acciaio inox AISI 304
- Tenuta meccanica: carbone - ceramica

MOTORE

I motori di comando sono del tipo asincrono a gabbia di scoiattolo chiusi, a ventilazione esterna.

- Motoprotettore incorporato e condensatore permanentemente inserito per i tipi monofasi
- La protezione del motore nella versione trifase è a cura del cliente e si raccomandano apparecchiature in accordo con le norme vigenti
- Isolamento classe F
- Servizio S1
- Grado di protezione IP 44
- Protezione morsettiera IP 54

ÉLECTROPOMPES CENTRIFUGES AUTOAMORÇANTES

Les électropompes centrifuges autoamorçantes série JET XL ont été conçues pour aspirer des eaux propres de puits même mélangées à du gaz.

- Aspiration jusqu'à 8-9 m de profondeur
- Température max. du liquide jusqu'à 35 °C pour utilisation domestique (CEI EN 60335-2-41) ou 60 °C pour d'autres utilisations et température ambiante jusqu'à 40 °C
- Plage d'utilisation jusqu'à 3.6 m³/h
- Hauteur manométrique jusqu'à 51 m.

CARACTERISTIQUES DE CONSTRUCTION

- Corps de pompe: fonte G20 avec traitement en cataphorèse
- Lanterne: fonte G20 avec traitement en cataphorèse
- Diffuseur: fonte G20 avec traitement en cataphorèse
- Groupe venturi: technopolymère
- Turbine: acier inox AISI 304
- Arbre de pompe: acier inox AISI 304
- Garniture mécanique: carbone - céramique

MOTEUR

Les moteurs sont asynchrones à cage d'écureuil fermés à ventilation extérieure.

- Pour les modèles monophasés sont avec protection thermique et condensateur connecté en permanence
- Pour les modèles triphasés, la protection est à la charge de l'utilisateur. A recommandé l'équipement conformément à la réglementation
- Classe d'isolation F
- Service S 1
- Protection IP44
- Protection IP54 dans le terminal

SELF-PRIMING CENTRIFUGAL ELECTRIC PUMPS

The self-priming centrifugal electric pumps series JET XL have been designed to pump clean water from wells, even if mixed with gas.

- Maximum suction up to 8-9 m
- Liquid temperature not higher than 35 °C for domestic use (CEI EN 60335-2-41) or 60 °C for other use, while the ambient temperature must not be higher than 40 °C
- Flow rate up to 3.6 m³/h
- Heads up to 51 m

TECHNICAL FEATURES

- Pump body: cast iron G20 with cataphoresis treatment
- Motor bracket: Cast iron G20 with cataphoresis treatment
- Diffuser: cast iron G20 with cataphoresis treatment
- Nozzle & Venturi tube: techno-polymer
- Impeller: stainless steel AISI 304
- Pump shaft: stainless steel AISI 304
- Mechanical seal: carbon - ceramics

MOTOR

The control motors are asynchronous, squirrel cage-type, closed, with external ventilation.

- Incorporated motor protection and capacitor always on, for single-phase models
- The motor protection for three-phase models must be installed by the customer. Equipment compliant with current standards should be used
- Class of insulation F
- Service S1
- Degree of protection IP 44
- Terminal board protection IP 54

ELECTROBOMBAS CENTRÍFUGAS AUTOCEBANTES

Las electrobombas centrifugas autocebantes serie JET XL han sido proyectadas para aspirar aguas limpias desde pozos aun en el caso de que éstas estén mezcladas con gas.

- Aspiración hasta 8-9 m de profundidad
- Temperatura max. del líquido hasta 35 °C para uso doméstico (CEI EN 60335-2-41) o 60 °C para otros usos y temperatura ambiente hasta 40 °C
- Caudal hasta 3.6 m³/h
- Alturas hasta 51 m.

CARACTERÍSTICAS DE CONSTRUCCIÓN

- Cuerpo de bomba: fundición gris G20 con tratamiento en cataphoresis
- Soporte: Fundición gris G20 con tratamiento Cataphoresis
- Difusores: fundición gris G20 con tratamiento en cataphoresis
- Grupo venturi: tecnopolimero
- Rodete: acero Inox AISI 304
- Eje de la bomba: acero Inox AISI 304
- Cierre mecánico: cerámica - grafito

MOTOR

Los motores de accionamiento son asincrono de jaula de ardilla cerrados, ventilados externamente.

- Para los modelos monofásicos, protección térmica y condensador incorporado
- Para los modelos trifásicos se encarga el usuario de la protección del motor y se recomienda un equipo de acuerdo con las normas vigentes
- Aislamiento de Clase F
- Funcionamiento S1
- Protección IP44
- Protección IP54 para el terminal

50 Hz - min⁻¹ ~ 2900

TIPO TYPE		Potenza nominale Nominal power		Potenza assorbita Input power [W]		Condensatore Capacitor 450 V max	Corrente assorbita Input current [A]			Portata - Capacity								
										Q [m ³ /h]	0	0,6	1,2	1,8	2,4	3	3,6	
										Q [l/1']	0	10	20	30	40	50	60	
a	b	kW	HP	a	b	[μF]	1~ 230 V	3~ 230 V	3~ 400 V	Prevalenza (m C.A.) - Total head (m W.C.)								
JET 102 M XL *3	JET 102 T XL *3	0,74	1	1000	1020	20	4,5	3,8	2,2	H	m	48,5	42,5	36,6	31,7	27,6	24,7	
										Efficiency	%	0	7,2	12,5	16,1	18,3	20,2	
										P1	kW	0,94	0,96	0,96	0,97	0,98	1	
JET 122 M XL *3	JET 122 T XL *3	0,88	1,2	1150	1200	25	5,1	7,6	4,6	H	m	51	45,5	40,8	35,7	31,6	28,4	25,7
										Efficiency	%	0	7	12,5	16,1	18,2	20,4	22,2
										P1	kW	1,06	1,07	1,07	1,09	1,13	1,14	1,14

a) ~Monofase 230 V

b) ~Trifase 230/400 V

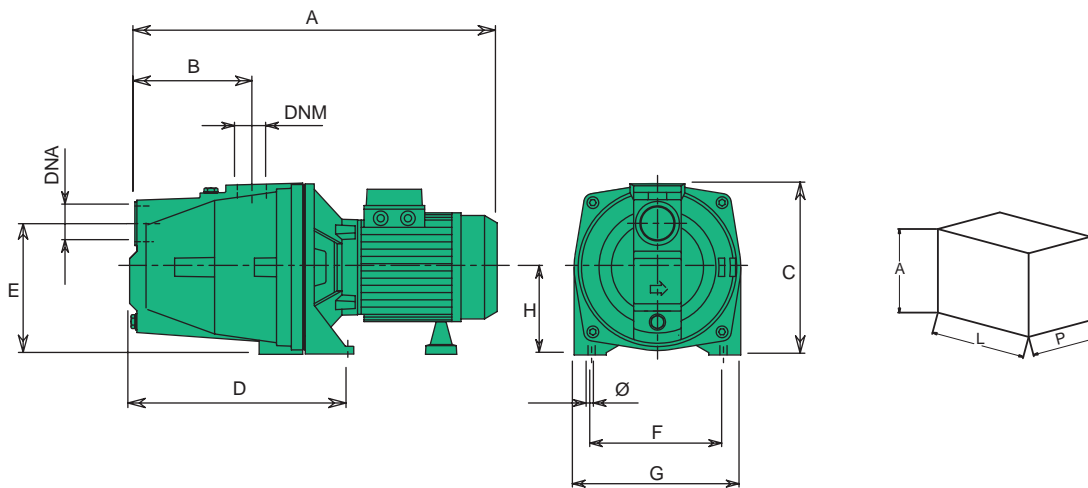

TIPO TYPE	DIMENSIONI [mm] DIMENSIONS [mm]											IMBALLO [mm] PACKING [mm]			PESO WEIGHT [kg]
	A	B	C	D	E	F	G	Ø	H	DNA	DNM	A	L	P	
JET 102M XL*3	420	122	210	225	160	140	180	9	95	1"	1"	250	190	440	16,9
JET 102T XL*3	420	122	210	225	160	140	180	9	95	1"	1"	250	190	440	16,3
JET 122M XL*3	420	122	210	225	160	140	180	9	95	1"	1"	250	190	440	17,2
JET 122T XL*3	420	122	210	225	160	140	180	9	95	1"	1"	250	190	440	17,7



APPLICATIONS



NOMENCLATURA PARTI DI RICAMBIO
SPARE PARTS LIST
NOMENCLATURE PIECES DE RECHANGE
NOMENCLATURA REPUESTOS

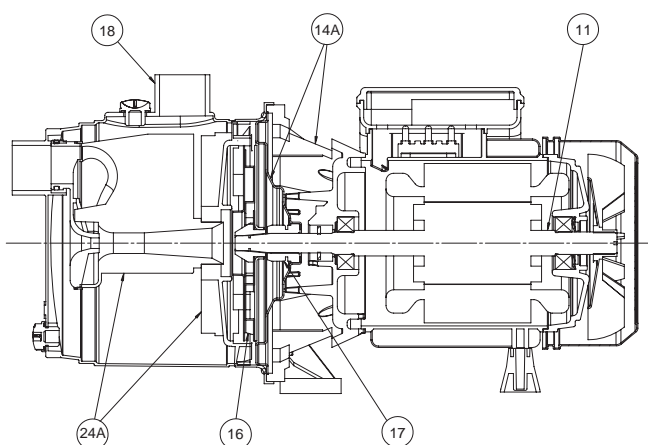

Albero con rotore – Pump shaft + rotor Arbre + rotor – Eje rotor	11
Kit supporto – Motor bracket kit Kit support – Kit soporte	14A
Girante – Impeller Turbine – Impulsor	16
Tenuta meccanica – Mechanical seal Garniture mécanique – Cierre mecánico	17
Corpo pompa – Pump body Corps de pompe – Cuerpo bomba	18
Ugello, venturi e diffusore Diffuser, Nozzle and Venturi Gicleur, venturi et diffuseur Tobera, venturi y difusor	24A

ELETTROPOMPE CENTRIFUGHE AUTODESCANTI INOX

Le elettropompe centrifughe autoadescanti serie JEXI sono state progettate per aspirare acque pulite da pozzi anche se miscelate a gas.

- Aspirazione fino a 8-9 m di profondità
- Temperatura del liquido fino a 35 °C per uso domestico (CEI EN 60335-2-41) o 60 °C per altri usi e temperatura ambiente fino a 40 °C
- Portate fino a 4 m³/h.
- Prevalenze fino a 50 m.

CARATTERISTICHE COSTRUTTIVE

- Corpo pompa: acciaio inox AISI 304
- Supporto motore: alluminio pressofuso UNI 5076
- Diffusore, ugello e venturi: tecnopolimero
- Girante: tecnopolimero JEXI 53-63-82-100
- Girante: acciaio inox AISI 304 JEXI 102-122-124
- Albero pompa: acciaio inox AISI 420F JEXI 53-63-82-100
- Albero pompa: acciaio inox AISI 304 JEXI 102-122-124
- Tenuta meccanica: carbone - ceramica

MOTORE

I motori di comando sono del tipo asincrono a gabbia di scoiattolo chiusi, a ventilazione esterna.

- Motoprotettore incorporato e condensatore permanentemente inserito per i tipi monofasi
- La protezione del motore nella versione trifase è a cura del cliente e si raccomandano apparecchiature in accordo con le norme vigenti
- Isolamento classe F
- Servizio S1
- Grado di protezione IP 44
- Protezione morsettiera IP 54

ÉLECTROPOMPES CENTRIFUGES AUTOAMORÇANTES INOX

Les électropompes centrifuges autoamorçantes série JEXI ont été conçues pour aspirer des eaux propres de puits même mélangées à du gaz.

- Aspiration jusqu'à 8-9 m de profondeur
- Température du liquide jusqu'à 35 °C pour utilisation domestique (CEI EN 60335-2-41) ou 60 °C pour d'autres utilisations et température ambiante jusqu'à 40 °C
- Plage d'utilisation jusqu'à 4 m³/h
- Hauteur manométrique jusqu'à 50 m.

CARACTERISTIQUES DE CONSTRUCTION

- Corps de pompe: acier inox AISI 304
- Lanterne: fonderie d'aluminium sous pression UNI 5076
- Diffuseur et groupe venturi : technopolymère
- Turbine: technopolymère JEXI 53-63-82-100
- Turbine: acier inox AISI 304 JEXI 102-122-124
- Arbre de pompe: acier inox AISI 420F JEXI 53-63-82-100
- Arbre de pompe: acier inox AISI 304 JEXI 102-122-124
- Garniture mécanique: carbone - céramique

MOTEUR

Les moteurs sont asynchrones à cage d'écureuil fermés à ventilation extérieure.

- Pour les modèles monophasés sont avec protection thermique et condensateur connecté en permanence
- Pour les modèles triphasés, la protection est à la charge de l'utilisateur. A recommandé l'équipement conformément à la réglementation
- Classe d'isolation F
- Service S 1
- Protection IP44
- Protection IP54 dans le terminal

STAINLESS STEEL SELF-PRIMING ELECTRIC PUMPS

The self-priming centrifugal electric pumps series JEXI have been designed to pump clean water from wells, even if mixed with gas.

- Maximum suction up to 8-9 m
- Liquid temperature not higher than 35 °C for domestic use (CEI EN 60335-2-41) or 60 °C for other use, while the ambient temperature must not be higher than 40 °C
- Flow rate up to 4 m³/h
- Heads up to 50 m.

TECHNICAL FEATURES

- Pump body: stainless steel AISI 304
- Motor bracket: die casting aluminium UNI 5076
- Diffuser, Nozzle & Venturi tube: techno-polymer
- Impeller: techno-polymer JEXI 53-63-82-100
- Impeller: stainless steel AISI 304 JEXI 102-122-124
- Pump shaft: stainless steel AISI 420F JEXI 53-63-82-100
- Pump shaft: stainless steel AISI 304 JEXI 102-122-124
- Mechanical seal: carbon - ceramics

MOTOR

The control motors are asynchronous, squirrel cage-type, closed, with external ventilation.

- Incorporated motor protection and capacitor always on, for single-phase models
- The motor protection for three-phase models must be installed by the customer. Equipment compliant with current standards should be used
- Class of insulation F
- Service S1
- Degree of protection: IP 44
- Terminal board protection IP 54

ELECTROBOMBAS CENTRÍFUGAS AUTOCEBANTES INOX

Las electrobombas centrifugas autocebantes serie JEXI han sido proyectadas para aspirar aguas limpias desde pozos aun en el caso de que estén mezcladas con gas.

- Aspiración hasta 8-9 m de profundidad
- Temperatura del líquido hasta 35 °C para uso doméstico (CEI EN 60335-2-41) o 60 °C para otros usos y temperatura ambiente hasta 40 °C
- Caudal hasta 4 m³/h
- Alturas hasta 50 m.

CARACTERÍSTICAS DE CONSTRUCCIÓN

- Cuerpo de bomba: acero Inox AISI 304
- Soporte: fundición de aluminio UNI 5076
- Difusores y el grupo venturi: tecnopolímero
- Rodete: tecnopolímero JEXI 53-63-82-100
- Rodete: acero Inox AISI 304 JEXI 102-122-124
- Eje de la bomba: acero Inox AISI 420F JEXI 53-63-82-100
- Eje de la bomba: acero Inox AISI 304 JEXI 102-122-124
- Cierre mecánico: cerámica - grafito

MOTOR

Los motores de accionamiento son asincrono de jaula de ardilla cerrados, ventilados externamente.

- Para los modelos monofásicos, protección térmica y condensador incorporado
- Para los modelos trifásicos se encarga el usuario de la protección del motor y se recomienda un equipo de acuerdo con las normas vigentes
- Aislamiento de Clase F
- Funcionamiento S1
- Protección IP44
- Protección IP54 para el terminal

50 Hz - min⁻¹ ~ 2900

TIPO TYPE		Potenza nominale Nominal power		Potenza assorbita Input power [W]		Condensatore Capacitor 450 V max	Corrente assorbita Input current [A]			Portata - Capacity									
										Q [m ³ /h]	0	0,6	1,2	1,8	2,4	3	3,6		
										Q [l/1']	0	10	20	30	40	50	60		
a	b	kW	HP	a	b	[μF]	1~ 230 V	3~ 230 V	3~ 400 V	Prevalenza (m C.A.) - Total head (m W.C.)									
JEXI 53 M	-	0,37	0,5	510	-	10	1,75	-	-	H	m	32,1	25,5	18,6	13,8	5,5			
										Efficiency	%	0	8,5	12,2	13,4	4,5			
										P1	kW	0,5	0,5	0,5	0,51	0,48			
JEXI 63 M	JEXI 63 T	0,44	0,6	560	590	14	2,6	2,2	1,4	H	m	34,7	26,8	20,3	16,5	13,9	8		
										Efficiency	%	0	8,8	13,1	15,5	17	12,1		
										P1	kW	0,51	0,52	0,53	0,53	0,55	0,56		
JEXI 82 M	-	0,59	0,8	740	-	14	3,5	-	-	H	m	42,2	36,8	30,5	25,8	22,3			
										Efficiency	%	0	8,9	14,3	17,8	19,7			
										P1	kW	0,66	0,68	0,7	0,71	0,74			
JEXI 100 M	JEXI 100 T	0,74	1	990	1050	16	4,5	3,6	2,3	H	m	48,9	43,7	39,2	34,3	31,2	27,4		
										Efficiency	%	0	7,7	13,6	17,6	20,9	22,7		
										P1	kW	0,93	0,93	0,95	0,96	0,98	0,99		
JEXI 102 M	JEXI 102 T	0,74	1	1020	1100	20	4,6	3,6	2,3	H	m	47,7	41,8	35,7	30,3	25,9	22,9	19,2	
										Efficiency	%	0	7,1	12	15,3	17,4	18,9	18,6	
										P1	kW	0,95	0,96	0,97	0,97	0,98	1	1,01	
JEXI 122 M	JEXI 122 T	0,88	1,2	1130	1040	25	5,3	4,7	2,7	H	m	54,5	43,5	38,7	33	28,9	25,7	21,2	
										Efficiency	%	0	6	12	16,5	18	20,5	20	
										P1	kW	1,23	1,27	1,31	1,33	1,35	1,35	1,34	
JEXI 124 M	JEXI 124 T	0,88	1,2	1110	1060-	25	6	4,7-	2,8	H	m	50,8	44,5	39,5	37,2	32,7	27,7	22	
										Efficiency	%	0	7,1	12,3	16,1	18,6	20,4	21,8	
										P1	kW	1,05	1,06	1,06	1,07	1,09	1,09	1,11	

a) ~Monofase 230 V b) ~Trifase 230/400 V

60 Hz - min⁻¹ ~ 3400

TIPO TYPE		Potenza nominale Nominal power		Potenza assorbita Input power [W]		Condensatore Capacitor 450 V max	Corrente assorbita Input current [A]				Portata - Capacity								
											Q [m ³ /h]	0	0,6	1,2	1,8	2,4	3	3,6	
											Q [l/1']	0	10	20	30	40	50	60	
a	b	kW	HP	a	b	[μF]	1~ 115 V	1~ 220 V	3~ 220 V	3~ 380 V	Prevalenza (m C.A.) - Total head (m W.C.)								
JEXI 53 M	-	0,37	0,5	490	-	12,5	4,3	2,1	-	-	H	m	32,1	25,5	18,6	13,8	5,5		
											Efficiency	%	0	9,6	13,9	16,4	17,2		
											P1	kW	0,43	0,43	0,44	0,45	0,47		
JEXI 100 M	JEXI 100 T	0,74	1	1230	700	20	11,7	5,5	2,9	1,6	H	m	47,7	41,8	35,7	30,3	25,9	22,9	19,2
											Efficiency	%	0	4	8,6	11,2	13	14,3	13,8
											P1	kW	1	1,01	1,03	1,04	1,06	1,07	1,08

a) ~Monofase 115/220 V b) ~Trifase 220/380 V

JEXI 53-63

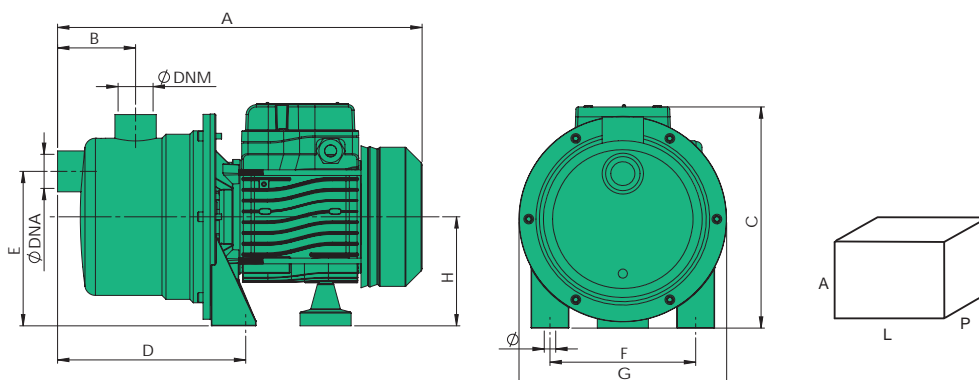

JEXI 82-100-102-122-124

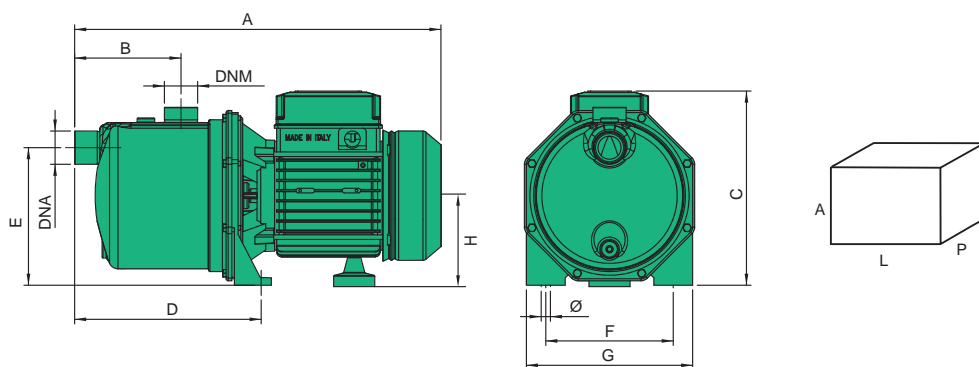

TIPO TYPE	DIMENSIONI [mm] DIMENSIONS [mm]											IMBALLO [mm] PACKING [mm]			PESO WEIGHT [kg]
	A	B	C	D	E	F	G	Ø	H	DNA	DNM	A	L	P	
JEXI 53	320	70	200	160	135	130	180	10	96	1"	1"	250	190	400	5,2
JEXI 63	320	70	200	160	135	130	180	10	96	1"	1"	250	190	400	
JEXI 82	400	105	215	206	150	140	180	9	96	1"	1"	250	190	440	8,4
JEXI 100	400	105	215	206	150	140	180	9	96	1"	1"	250	190	440	9
JEXI 102	400	105	215	206	150	140	180	9	96	1"	1"	250	190	440	9,8
JEXI 122	400	105	215	206	150	140	180	9	96	1"	1"	250	190	440	10,5
JEXI 122	400	105	215	206	150	140	180	9	96	1"	1"	250	190	440	11
JEXI 124	400	105	215	206	150	140	180	9	96	1"	1"	250	190	440	11



APPLICATIONS



NOMENCLATURA PARTI DI RICAMBIO SPARE PARTS LIST NOMENCLATURE PIECES DE RECHANGE NOMENCLATURA REPUESTOS

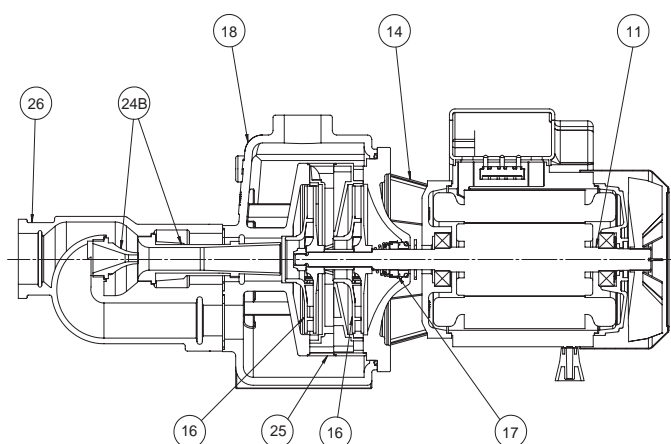

Albero con rotore – Pump shaft + rotor Arbre + rotor – Eje rotor	11
Supporto mandata – Outlet bracket Support envoyée – Soporte entrega	14
Girante – Impeller Turbine – Impulsor	16
Tenuta meccanica – Mechanical seal Garniture mécanique – Cierre mecánico	17
Corpo pompa – Pump body Corp de pompe – Cuerpo bomba	18
Ugello e venturi – Nozze & venturi Gicleur et venturi – Tobera y venturi	24B
Diffusore – Diffuser Diffuseur – Difusor	25
Eiettore – Ejector Ejecteur – Ejector	26

ELETTROPOMPE AUTOADESCANTI BIGIRANTI

Le elettropompe centrifughe autoadescenti serie JB sono state progettate per aspirare acque pulite da pozzi anche se miscelate a gas.

- Aspirazione fino a 8-9 m di profondità
- Temperatura del liquido fino a 35 °C per uso domestico (CEI EN 60335-2-41) o 60 °C per altri usi e temperatura ambiente fino a 40 °C
- Portate fino a 9 m³/h
- Prevalenze fino a 60 m.

CARATTERISTICHE COSTRUTTIVE

- Corpo pompa: ghisa G20 con trattamento anticorrosione
- Supporto motore: ghisa G20 con trattamento anticorrosione
- Diffusori, ugello e venturi: tecnopolimero
- Girante: tecnopolimero (ottone stampato UNI-EN 12165 disponibile a richiesta)
- Albero pompa: acciaio inox AISI 304
- Tenuta meccanica: carbone - ceramica

MOTORE

I motori di comando sono del tipo asincrono a gabbia di scoiattolo chiusi, a ventilazione esterna.

- Motoprotettore incorporato e condensatore permanentemente inserito per i tipi monofasi
- La protezione del motore nella versione trifase è a cura del cliente e si raccomandano apparecchiature in accordo con le norme vigenti
- Isolamento classe F
- Servizio S1
- Grado di protezione IP 44
- Protezione morsettiera IP 54.

ÉLECTROPOMPES AUTOAMORÇANTES À DEUX ROUES

Les électropompes centrifuges autoamorçantes série JB ont été conçues pour aspirer des eaux propres de puits même mélangées à du gaz.

- Aspiration jusqu'à 8-9 m de profondeur
- Température du liquide jusqu'à 35 °C pour utilisation domestique (CEI EN 60335-2-41) o 60 °C pour d'autres utilisations e température ambiante jusqu'à 40 °C
- Plage d'utilisation jusqu'à 9 m³/h.
- Hauteur manométrique jusqu'à 60 m.

CARACTERISTIQUES DE CONSTRUCTION

- Corp de pompe: fonte G20 avec traitement anti-corrosion
- Lanterne: fonte G20 avec traitement anti-corrosion
- Diffuseurs et groupe venturi: technopolymère
- Turbine: technopolymère (laiton étampé UNI-EN 12165 sur demande)
- Arbre de pompe: acier inox AISI 304
- Garniture mécanique: carbone - céramique

MOTEUR

Les moteurs sont asynchrones à cage d'écureuil fermés à ventilation extérieure.

- Pour les modèles monophasés sont avec protection thermique et condensateur connecté en permanence
- Pour les modèles triphasés, la protection est à la charge de l'utilisateur. A recommandé l'équipement conformément à la réglementation
- Classe d'isolation F
- Service S1
- Protection IP44
- Protection IP54 dans le terminal.

SELF-PRIMING ELECTRIC PUMPS 2 IMPELLERS

The self-priming centrifugal electric pumps series JB have been designed to pump clean water from wells, even if mixed with gas.

- Maximum suction up to 8-9 m
- Liquid temperature not higher than 35 °C for domestic use (CEI EN 60335-2-41) or 60 °C for other use, while the ambient temperature must not be higher than 40 °C
- Flow rate up to 9 m³/h
- Heads up to 60 m.

TECHNICAL FEATURES

- Pump body: cast iron G20 with anti-corrosive coating
- Motor bracket cast iron G20 with anti-corrosive coating
- Diffusers, Nozzle & Venturi tube: techno-polymer
- Impeller: techno-polymer (stamped brass UNI-EN 12165 available on demand)
- Pump shaft: stainless steel AISI 304
- Mechanical seal: carbon - ceramics

MOTOR

The control motors are asynchronous, squirrel cage-type, closed, with external ventilation.

- Incorporated motor protection and capacitor always on, for single-phase models
- The motor protection for three-phase models must be installed by the customer. Equipment compliant with current standards should be used
- Class of insulation F
- Service S1
- Degree of protection IP 44
- Terminal board protection IP 54.

ELECTROBOMBAS AUTOCEBANTES CON DOBLE IMPULSOR

Las electrobombas centrifugas autocebantes serie JB han sido proyectadas para aspirar aguas limpias desde pozos aun en el caso de que éstas estén mezcladas con gas.

- Aspiración hasta 8-9 m de profundidad
- Temperatura max. del líquido hasta 35 °C para uso doméstico (CEI EN 60335-2-41) o 60 °C para otros usos y temperatura ambiente hasta 40 °C
- Caudal hasta 9 m³/h.
- Alturas hasta 60 m.

CARACTERISTICAS DE CONSTRUCCIÓN

- Cuerpo de bomba: fundición gris G20 con tratamiento contra-corrosión
- Soporte: fundición gris G20 con tratamiento contra-corrosión
- Difusores y el grupo venturi: tecnopolimero
- Rodetes: tecnopolimero (De latón UNI-EN12165 bajo petición)
- Eje de la bomba: acero inox AISI 304
- Cierre mecánico: cerámica - grafito

MOTOR

Los motores de accionamiento son asíncrono de jaula de ardilla cerrados, ventilados externamente.

- Para los modelos monofásicos, protección térmica y condensador incorporado
- Para los modelos trifásicos se encarga el usuario de la protección del motor y se recomienda un equipo de acuerdo con las normas vigentes
- Aislamiento de Clase F
- Funcionamiento S1
- Protección IP44
- Protección IP54 para el terminal.

50 Hz - min⁻¹ ~ 2900

TIPO TYPE		Potenza nominale Nominal power		Potenza assorbita Input power [W]		Condensatore Capacitor 450 V max	Corrente assorbita Input current [A]			Portata - Capacity																										
a	b	kW	HP	a	b	[μF]	1~ 230 V	3~ 230 V	3~ 400 V	Q [m ³ /h]	0	1,2	2,4	3	3,6	4,2	4,8	5,4	6	6,6	7,2	7,8	8,4	9												
										Q [l/1']	0	20	40	50	60	70	80	90	100	110	120	130	140	150												
										Prevalenza (m C.A.) - Total head (m W.C.)																										
										H	m	64	60,4	53,3	48,5	42,8	36,2	28,7																		
										Efficiency	%	0	10,8	17,9	20,1	21,6	22,2	22,5																		
										P1	Kw	1,4	1,6	1,7	1,7	1,8	1,8	1,9																		
JB 150 M	JB 150 T	1,1	1,5	1830	1960	31,5	8,3	7,1	4,2	H	m	60,9	58,7	55,4	53,3	51,0	48,4	45,3	42,3	38,9	35,7	31,3														
										Efficiency	%	0	13,5	21,7	25,9	28	29,7	31,4	31,5	31,7	31,1	30,7														
										P1	Kw	1,27	1,41	1,55	1,6	1,68	1,78	1,81	1,85	1,98	2,02	2,06														
JB 200 M	JB 200 T	1,47	2	2200	2200	36	9,8	6,9	4	H	m	58,8	56,5	54,7	53	51,6	49,5	47,3	45	42,5	40	37,3	34,8	31,9	29,1											
										Efficiency	%	0	10,3	19,4	24,3	25,8	28,1	29,4	31,4	31,5	32,1	32,3	31,7	30	29,1											
										P1	Kw	1,44	1,62	1,82	1,88	2,08	2,08	2,11	2,25	2,26	2,4	2,48	2,56	2,64	2,7											
JB 300 M	JB 300 T	2,2	3	2500	2580	55	12,0	9,3	5,4	H	m	59,7	56,6	52,7	50,5	48,0	45,4	42,5	39,5	36,2	32,8	29,1														
										Efficiency	%	0	11,7	20,1	23,4	26	27,6	28,7	28,8	28,6	27,4	25,6														
										P1	Kw	1,47	1,62	1,75	1,82	1,89	1,95	2,01	2,07	2,13	2,19	2,24														

a) ~Monofase 230 V

b) ~Trifase 230/400 V

60 Hz - min⁻¹ ~ 3400

TIPO TYPE		Potenza nominale Nominal power		Potenza assorbita Input power [W]		Condensatore Capacitor 450 V max	Corrente assorbita Input current [A]			Portata - Capacity																																		
a	b	kW	HP	a	b	[μF]	1~ 220 V	3~ 220 V	3~ 380 V	Q [m ³ /h]	0	1,2	2,4	3	3,6	4,2	4,8	5,4	6	6,6	7,2																							
										Q [l/1']	0	20	40	50	60	70	80	90	100	110	120																							
										Prevalenza (m C.A.) - Total head (m W.C.)																																		
										H	m	64,2	62,8	58,3	54,8	50,5	45,4	39,5	32,9	25,4																								
										Efficiency	%	0	11,8	20,2	23	25,2	26	26,2	25,7	24																								
										P1	Kw	1,51	1,6	1,66	1,78	1,84	1,9	1,96	2,02	2,09																								
JB 150 M	JB 150 T	1,1	1,5	2010	1350	31,5	9,4	5,6	3,1	H	m	59,7	56,6	52,7	50,5	48,0	45,4	42,5	39,5	36,2	32,8	29,1																						
										Efficiency	%	0	11,7	20,1	23,4	26	27,6	28,7	28,8	28,6	27,4	25,6																						
										P1	Kw	1,47	1,62	1,75	1,82	1,89	1,95	2,01	2,07	2,13	2,19	2,24																						
JB 200 M	JB 200 T	1,47	2	2280	1550	40	10,5	6,4	3,6	H	m	59,7	56,6	52,7	50,5	48,0	45,4	42,5	39,5	36,2	32,8	29,1																						
										Efficiency	%	0	11,7	20,1	23,4	26	27,6	28,7	28,8	28,6	27,4	25,6																						
										P1	Kw	1,47	1,62	1,75	1,82	1,89	1,95	2,01	2,07	2,13	2,19	2,24																						

a) ~Monofase 220 V

b) ~Trifase 220/380 V

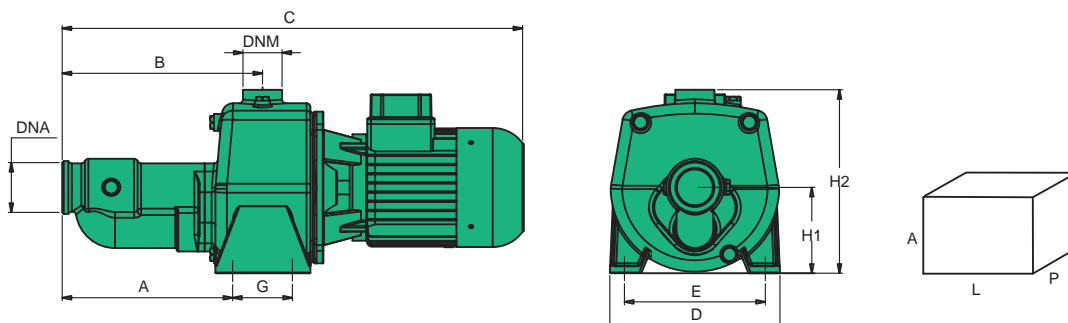

TIPO TYPE	DIMENSIONI [mm] DIMENSIONS [mm]										IMBALLO [mm] PACKING [mm]			PESO WEIGHT [kg]
	A	B	C	D	E	G	H1	H2	DNA	DNM	A	L	P	
JB 150	209	257	596	266	174	104	120	248	1"1/2	1"	290	610	250	28,8
JB 200	209	257	596	266	174	104	120	248	1"1/2	1"	290	610	250	31,3
JB 300	209	257	596	266	174	104	120	248	1"1/2	1"	290	610	250	32,5



APPLICATIONS



NOMENCLATURA PARTI DI RICAMBIO SPARE PARTS LIST NOMENCLATURE PIÈCES DE RECHANGE NOMENCLATURA REPUESTOS

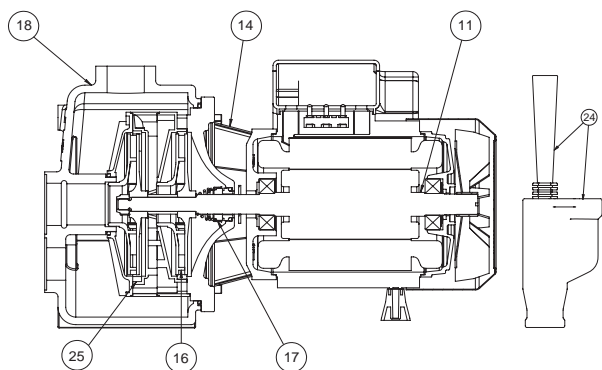
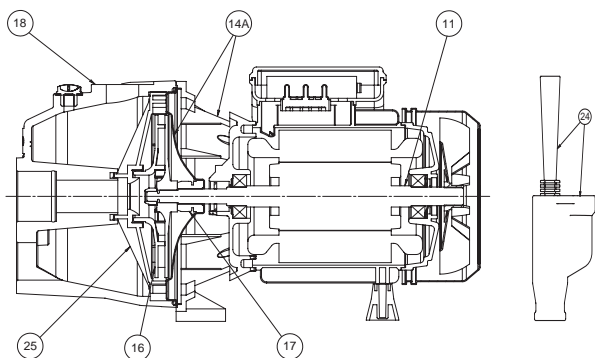

Albero con rotore – Pump shaft + rotor Arbre + rotor – Eje rotor	11
Supporto mandata – Outlet bracket Support envoyée – Soporte entrega	14
Kit supporto – Motor bracket kit Kit support – Kit soporte	14A
Girante – Impeller Turbine – Impulsor	16
Tenuta meccanica – Mechanical seal Garniture mécanique – Cierre mecánico	17
Corpo pompa – Pump body Corp de pompe – Cuerpo bomba	18
Eiettore completo – Complete ejector Ejectuer complet – Ejector completo	24
Diffusore – Diffuser Diffuseur – Difusor	25

ELETTROPOMPE PER PROFONDA ASPIRAZIONE

Le elettropompe centrifughe autoadescenti per aspirazione profonda serie JAP sono state progettate per pompare acque pulite da pozzi di almeno 4" quando il livello dell'acqua supera gli 8 m di profondità.

- Temperatura del liquido fino a 35 °C per uso domestico (CEI EN 60335-2-41) o 60 °C per altri usi e temperatura ambiente fino a 40 °C
- Portate fino a 3,6 m³/h
- Prevalenze fino a 50 m.

CARATTERISTICHE COSTRUTTIVE

- Corpo pompa: ghisa G20 con trattamento anticorrosione
- Supporto motore: ghisa G20 con trattamento anticorrosione
- Eiettore: ghisa G20 con trattamento anticorrosione
- Diffusori, ugello e venturi: tecnopolimero
- Giranti: tecnopolimero
- Albero pompa: acciaio inox AISI 304 (AISI 420 F per JAP 80-100)
- Tenuta meccanica: carbone - ceramica

MOTORE

I motori di comando sono del tipo asincrono a gabbia di scoiattolo chiusi, a ventilazione esterna.

- Motoprotettore incorporato e condensatore permanentemente inserito per i tipi monofasi
- La protezione del motore nella versione trifase è a cura del cliente e si raccomandano apparecchiature in accordo con le norme vigenti
- Isolamento classe F
- Servizio S1
- Grado di protezione IP 44
- Protezione morsettiera IP 54

ÉLECTROPOMPES POUR ASPIRATION EN PROFONDEUR

Les électropompes centrifuges autoamorçantes pour aspiration en profondeur série JAP ont été conçues pour pomper des eaux propres de puits d'au moins 4" quand le niveau de l'eau dépasse les 8 m de profondeur.

- Température max. du liquide jusqu'à 35 °C pour utilisation domestique (CEI EN 60335-2-41) ou 60 °C pour d'autres utilisations et température ambiante jusqu'à 40 °C
- Plage d'utilisation jusqu'à 3,6 m³/h
- Hauteur manométrique jusqu'à 50 m.

CARACTERISTIQUES DE CONSTRUCTION

- Corps de pompe: fonte G20 avec traitement anti-corrosion
- Lanterne: fonte G20 avec traitement anti-corrosion
- Ejecteur: fonte G20 avec traitement anti-corrosion
- Diffuseurs et groupe venturi: technopolymère
- Turbine: technopolymère
- Arbre de pompe: acier inox AISI 304 (AISI 420 F pour JAP 80-100)
- Garniture mécanique: carbone - céramique

MOTEUR

Les moteurs sont asynchrones à cage d'écureuil fermés à ventilation extérieure monofasiques.

- Pour les modèles monophasés sont avec protection thermique et condensateur connecté en permanence
- Pour les modèles triphasés, la protection est à la charge de l'utilisateur. A recommandé l'équipement conformément à la réglementation
- Classe d'isolation F
- Service S1
- Protection IP44
- Protection IP54 dans le terminal.

DEEP SUCTION ELECTRIC PUMPS

The self-priming centrifugal deep suction electric pumps series JAP have been designed to pump clean water from wells of at least 4" when the water level is more than 8 m deep.

- Liquid temperature not higher than 35 °C for domestic use (CEI EN 60335-2-41) or 60 °C for other use, while the ambient temperature must not be higher than 40 °C
- Flow rate up to 3,6 m³/h
- Heads up to 50 m.

TECHNICAL FEATURES

- Pump body: cast iron G20 with anti-corrosive coating
- Motor bracket: cast iron G20 with anti-corrosive coating
- Ejector: cast iron G20 with anti-corrosive coating
- Diffusers, Nozzle & Venturi tube : techno-polymer
- Impellers: techno-polymer
- Pump shaft: stainless steel AISI 304 (AISI 420 F for JAP 80-100)
- Mechanical seal: carbon - ceramics

MOTOR

The control motors are asynchronous, squirrel cage-type, closed, with external ventilation

- Incorporated motor protection and capacitor always on, for single-phase models
- The motor protection for three-phase models must be installed by the customer. Equipment compliant with current standards should be used
- Class of insulation F
- Service S1
- Degree of protection IP 44
- Terminal board protection: IP 54

ELECTROBOMBAS PARA ASPIRACIÓN PROFUNDA

Las electrobombas centrifugas autocebadas para aspiración profunda serie JAP han sido proyectadas para bombear aguas limpias desde pozos de al menos 4" cuando el nivel del agua supera los 8 m de profundidad.

- Temperatura max. del líquido hasta 35 °C para uso doméstico (CEI EN 60335-2-41) o 60 °C para otros usos y temperatura ambiente hasta 40 °C
- Caudal hasta 3,6 m³/h
- Alturas hasta 50 m.

CARACTERÍSTICAS DE CONSTRUCCIÓN

- Cuerpo de bomba: fundición gris G20 con tratamiento contra-corrosión
- Soporte: fundición gris G20 con tratamiento contracorrosión
- Inyector: fundición gris G20 con tratamiento contra-corrosión
- Difusores y el grupo venturi: tecnopolímero
- Rodetes: tecnopolímero
- Eje de la bomba: acero Inox AISI304 (AISI 420 F para las JAP 80-100)
- Cierre mecánico: Cerámica - Grafito

MOTOR

Los motores de accionamiento son asíncrono de jaula de ardilla cerrados, ventilados externamente.

- Para los modelos monofásicos, protección térmica y condensador incorporado
- Para los modelos trifásicos se encarga el usuario de la protección del motor y se recomienda un equipo de acuerdo con las normas vigentes
- Aislamiento de Clase F
- Funcionamiento S1
- Protección IP44
- Protección IP54 para el terminal

50 Hz - min⁻¹ ~ 2900

TIPO TYPE		Potenza nominale Nominal power		Potenza assorbita Input power [W]		Condensatore Capacitor 450 V max	Corrente assorbita Input current [A]			Tipo eiettore Ejector	Aspirazione Suction depth [m]	Portata - Capacity																				
a	b	kW	HP	a	b	[μF]	1~230 V	3~230 V	3~400 V			Q [m ³ /h]	0,2	0,4	0,6	0,9	1,2	1,5	1,8	2,1	3	3,6										
												Q [l/1']	3	6	10	15	20	25	30	35	50	60	Prevalenza (m C.A.) - Total head (m W.C.)									
JAP 80 M	JAP 80 T	0,59	0,8	870	890	14	3,9	2,6	1,5	E20	15	31	28	25	22	19	17	15														
											20	28	25	22	15																	
											25	30	27	18	8																	
											30	28	20	13																		
JAP 100 M	JAP 100 T	0,74	1	930	970	16	4,1	3,1	1,8	E20	15	40	38	36	31	28	24	20														
											20	38	36	32	26	21	17															
											25			40	32	15																
											30			38	30																	
JAP 150 M	JAP 150 T	1,1	1,5	1800	1910	31,5	7,9	6,1	3,5	E30	35			52	41	20																
											40			43	30																	
											50			49	40	15																
											15																					
JAP 200 M	JAP 200 T	1,47	2	2340	2100	36	10,3	6,6	3,8	E20	20											43	35									
											25																					
											35																					
											40																					
JAP 200 M	JAP 200 T	1,47	2	2340	2100	40	10,3	6,6	3,8	E30	35			50	35	15																
											40			49	42	19																
											50			47	30																	
											15																					

a) ~Monofase 230 V b) ~Trifase 230/400 V

60 Hz - min⁻¹ ~ 3400

TIPO TYPE		Potenza nominale Nominal power		Potenza assorbita Input power [W]		Condensatore Capacitor 450 V max	Corrente assorbita Input current [A]			Tipo eiettore Ejector	Aspirazione Suction depth [m]	Portata - Capacity																		
a	b	kW	HP	a	b	[μF]	1~220 V	3~220 V	3~380 V			Q [m ³ /h]	0,2	0,4	0,6	0,9	1,2	1,5	1,8	2,1	3	3,6								
												Q [l/1']	3	6	10	15	20	25	30	35	50	60	Prevalenza (m C.A.) - Total head (m W.C.)							
JAP 80 M	JAP 80 T	0,59	0,8	870	890	14	3,9	2,6	1,5	E20	15	31	28	25	22	19	17	15												
											20	28	25	22	15															
											25	30	27	18	8															
											30	28	20	13																
JAP 100 M	JAP 100 T	0,74	1	930	970	20	4,1	3,1	1,8	E20	15	40	38	36	31	28	24	20												
											20	38	36	32	26	21	17													
											25			40	32	15														
											30			38	30															
JAP 150 M	JAP 150 T	1,1	1,5	1800	1910	31,5	7,9	6,1	3,5	E30	35			52	41	20														
											40			43	30															
											50			49	40	15														
											15																			
JAP 200 M	JAP 200 T	1,47	2	2340	2100	40	10,3	6,6	3,8	E20	20												43	35						
											25																			
											35																			
											40																			
JAP 200 M	JAP 200 T	1,47	2	2340	2100	40	10,3	6,6	3,8	E30	35			50	35	15														
											40			49	42	19														
											50			47	30															
											15																			

a) ~Monofase 220 V b) ~Trifase 220/380 V

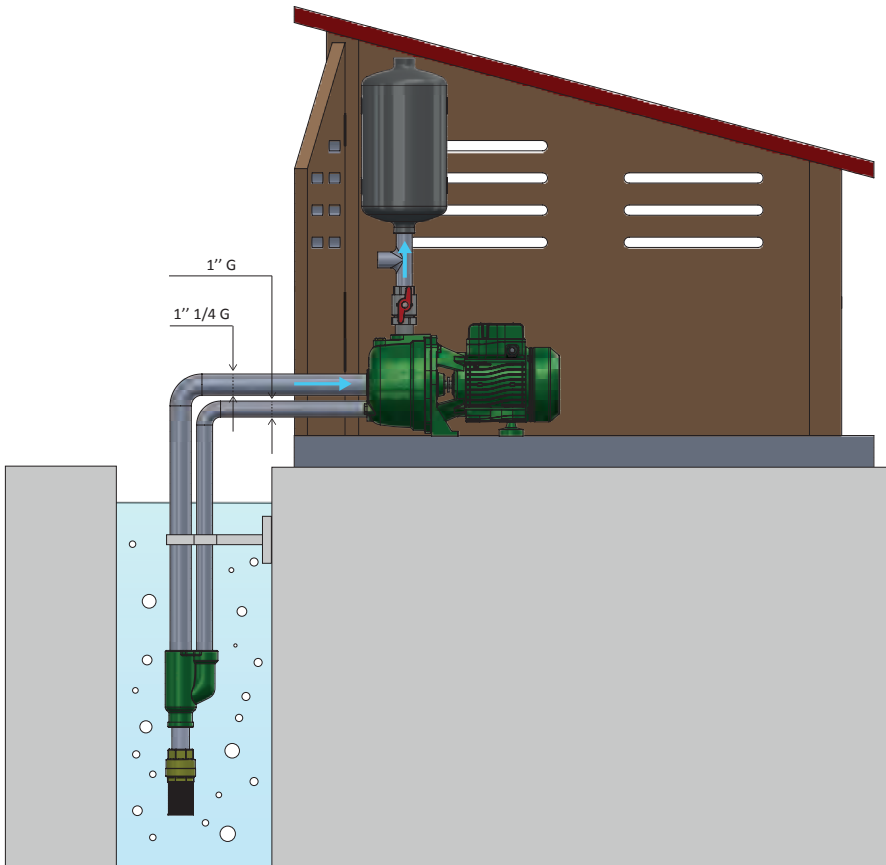

Prima dell'installazione controllare che i tubi (ferro, plastica o gomma) siano internamente puliti in modo da non intasare l'ugello dell'eiettore.

Al piede dell'eiettore deve essere montata una valvola di fondo o di ritegno.

A montaggio ultimato riempire completamente tubi e corpo pompa con acqua pulita. Per mantenere un'efficiente adescamento è necessario che nel circuito ci sia una certa pressione, per cui è consigliabile montare un serbatoio a membrana sulla mandata della pompa.

Before installing the pump verify that all the tubes (iron, plastic or rubber) are clean inside to avoid any obstruction of the ejector nozzle. A foot valve or a check valve must be installed at the foot of the ejector. After the pump is installed, fill tubes and pump body completely with clean water. To preserve an efficient priming a specific pressure in the circuit is necessary, therefore it is recommended to install a membrane tank at the delivery of the pump.

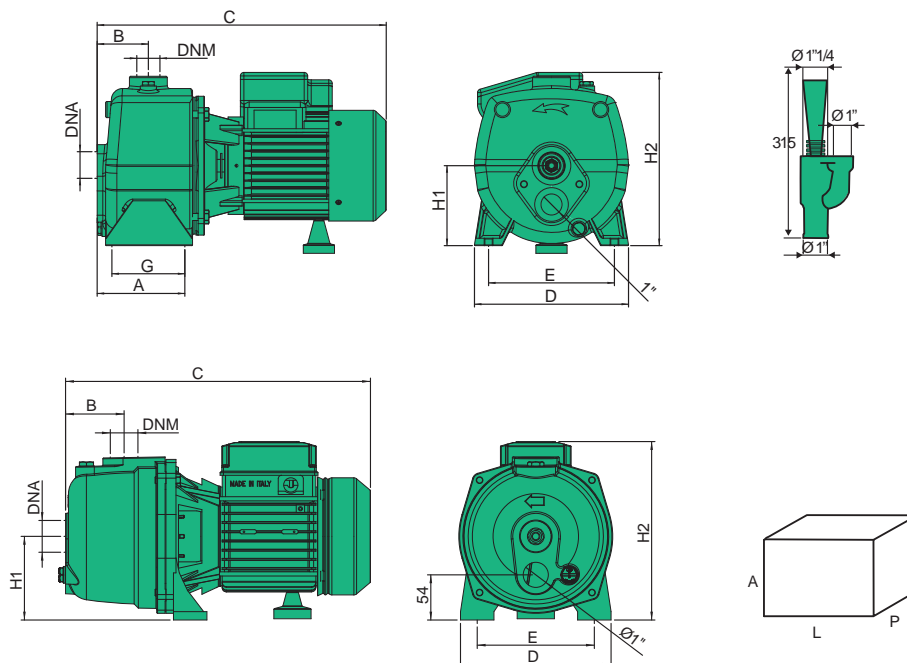

TIPO TYPE	DIMENSIONI [mm] DIMENSIONS [mm]										IMBALLO [mm] PACKING [mm]			PESO WEIGHT [kg]
	A	B	C	D	E	G	H1	H2	DNA	DNM	A	L	P	
JAP 80	160	85	370	180	140	-	100	188	1"1/4	1"	250	450	190	14,2
JAP 100	160	85	370	180	140	-	100	188	1"1/4	1"	250	450	190	16
JAP 150	125	74	415	226	174	104	120	248	1"1/4	1"	350	450	250	26,8
JAP 200	125	74	415	226	174	104	120	248	1"1/4	1"	350	450	250	29,2



APPLICATIONS



NOMENCLATURA PARTI DI RICAMBIO SPARE PARTS LIST NOMENCLATURE PIECES DE RECHANGE NOMENCLATURA REPUESTOS

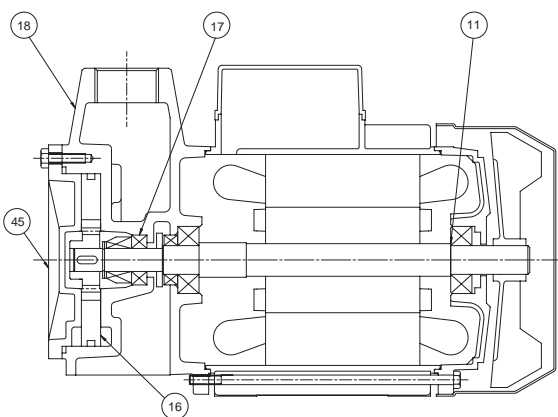

Albero con rotore – Pump shaft + rotor Arbre + rotor – Eje rotor	11
Girante – Impeller Turbine – Impulsor	16
Tenuta meccanica – Mechanical seal Garniture mécanique – Cierre mecánico	17
Corpo pompa – Pump body Corp de pompe – Cuerpo bomba	18
Coperchio corpo – Cover Couvercle corps – Tapa cuerpo	45

ELETTROPOMPE AUTOADESCANTI AD ANELLO LIQUIDO

Le elettropompe della serie PA sono autoadescenti ad anello liquido laterale e girante stellare, sono state progettate per pompare liquidi puliti senza parti abrasive, senza corpi solidi in sospensione, non esplosivi o aggressivi per i materiali della pompa.

- Temperatura del liquido fino a 35 °C per uso domestico (CEI EN 60335-2-41) o 90 °C per altri usi e temperatura ambiente fino a 40 °C
- Portate fino a 2.5 m³/h
- Prevalenze fino a 45 m.

CARATTERISTICHE COSTRUTTIVE

- Corpo pompa: ghisa G20 con trattamento anticorrosione
- Coperchio pompa: ottone stampato UNI-EN 12165
- Girante: ottone stampato UNI-EN 12165
- Albero pompa: acciaio inox AISI 420F
- Tenuta meccanica: carbone - ceramica

MOTORE

I motori di comando sono del tipo asincrono a gabbia di scoiattolo chiusi, a ventilazione esterna.

- Motoprotettore incorporato e condensatore permanentemente inserito per i tipi monofasi
- La protezione del motore nella versione trifase è a cura del cliente e si raccomandano apparecchiature in accordo con le norme vigenti
- Isolamento classe F
- Servizio S1
- Grado di protezione IP 44
- Protezione morsettiera IP 54.

ÉLECTROPOMPES AUTOAMORÇANTES À ANNEAU LIQUIDE

Les électropompes de la série PA sont autoamorçantes à anneau liquide latéral et roue en étoile, ont été conçues pour pomper des liquides propres sans parties abrasives, sans corps liquides en suspension, non explosifs ou agressifs pour les matériaux de la pompe.

- Température du liquide jusqu'à 35 °C pour utilisation domestique (CEI EN 60335-2-41) ou 90 °C pour d'autres utilisations et température ambiante jusqu'à 40 °C.
- Plage d'utilisation jusqu'à 2.5 m³/h
- Hauteur manométrique jusqu'à 45 m.

CARACTERISTIQUES DE CONSTRUCTION

- Corp de pompe: fonte G20 avec traitement anti-corrosion
- Couvercle de pompe: laiton étampé UNI-EN 12165
- Turbine: laiton étampé UNI-EN 12165
- Arbre de pompe: acier inox AISI 420F
- Garniture mécanique: carbone - céramique

MOTEUR

Les moteurs sont asynchrones à cage d'écureuil fermés à ventilation extérieure.

- Pour les modèles monophasés sont avec protection thermique et condensateur connecté en permanence
- Pour les modèles triphasés, la protection est à la charge de l'utilisateur. A recommandé l'équipement conformément à la réglementation
- Classe d'isolation F
- Service S 1
- Protection IP44
- Protection IP54 dans le terminal.

LIQUID RING SELF-PRIMING ELECTRIC PUMPS

This series PA of motor-driven pumps consists of self priming pumps with side liquid rings and stellar impeller, have been designed to pump clean liquids, without abrasives and suspended solids, non-explosive or aggressive for the pump's materials.

- Liquid temperature not higher than 35 °C for domestic use (CEI EN 60335-2-41) or 90 °C for other use, while the ambient temperature must not be higher than 40 °C
- Flow rate up to 2.5 m³/h
- Heads up to 45 m.

TECHNICAL FEATURES

- Pump body: cast iron G20 with anti-corrosive coating
- Casing cover: stamped brass UNI- EN 12165
- Impeller: stamped brass UNI- EN 12165
- Pump shaft: stainless steel AISI 420F
- Mechanical seal: carbon - ceramics

MOTOR

The control motors are asynchronous, squirrel cage-type, closed, with external ventilation.

- Incorporated motor protection and capacitor always on, for single-phase models
- The motor protection for three-phase models must be installed by the customer. Equipment compliant with current standards should be used
- Class of insulation F
- Service S1
- Degree of protection IP 44
- Terminal board protection IP 54.

ELECTROBOMBAS AUTOCEBANTES DE ANILLO LÍQUIDO

Las electrobombas de la serie PA, autocebantes de anillo líquido lateral e impulsor estelar, han sido proyectadas para bombear líquidos limpios sin partes abrasivas, sin cuerpos sólidos en suspensión, que no sean explosivos ni agresivos para los materiales de la bomba.

- Temperatura del líquido hasta 35 °C para uso doméstico (CEI EN 60335-2-41) o 90 °C para otros usos y temperatura ambiente hasta 40 °C
- Caudal hasta 2.5 m³/h
- Alturas hasta 45 m.

CARACTERÍSTICAS DE CONSTRUCCIÓN

- Cuerpo de bomba: fundición gris G20 con tratamiento contra-corrosión
- Tapa delantera: latón UNI-EN 12165
- Rodete: latón UNI-EN 12165
- Eje de la bomba: acero Inox AISI 420 F
- Cierre mecánico: cerámica - grafito

MOTOR

Los motores de accionamiento son asíncrono de jaula de ardilla cerrados, ventilados externamente.

- Para los modelos monofásicos, protección térmica y condensador incorporado
- Para los modelos trifásicos se encarga el usuario de la protección del motor y se recomienda un equipo de acuerdo con las normas vigentes
- Aislamiento de Clase F
- Funcionamiento S1
- Protección IP44
- Protección IP54 para el terminal.

50 Hz - min⁻¹ ~ 2900

TIPO TYPE		Potenza nominale Nominal power		Potenza assorbita Input power [W]		Condensatore Capacitor 450 V max	Corrente assorbita Input current [A]			Portata - Capacity								
a	b	kW	HP	a	b	[μF]	1~ 230 V	3~ 230 V	3~ 400 V	Q [m ³ /h]	0	0,6	1,2	1,8	2,1	2,4	2,7	
										Q [l/1']	0	10	20	30	35	40	45	
PA 80 M	PA 80 T	0,59	0,8	980	990	14	4,5	3,2	1,8	Prevalenza (m C.A.) - Total head (m W.C.)								
										H	m	40	35	29	21	16	10	
										Efficiency	%	0	15	25,5	27	25,5	23	
										P1	Kw	1	0,9	0,8	0,7	0,7	0,6	
										NPSH	m	1,8	2,1	3,5	4,2	5,5		
PA 100 M	PA 100 T	0,74	1	1160	1100	20	5,4	4,2	2,4	H	m	46	42	35	29	25	21	16
										Efficiency	%	0	15	25,5	27	25,5	23	19,5
										P1	Kw	1,3	1,2	1,1	1	0,9	0,9	0,9
										NPSH	m	2	2,1	3,5	4,2	5,5	6,6	

a) ~ Monofase 230 V

b) ~ Trifase 230/400 V

60 Hz - min⁻¹ ~ 3400

TIPO TYPE		Potenza nominale Nominal power		Potenza assorbita Input power [W]	Condensatore Capacitor 450 V max	Corrente assorbita Input current [A]		Portata - Capacity								
a		kW	HP	a	[μF]	1~ 115 V	1~ 220 V	Q [m ³ /h]	0	0,6	1,2	1,8	2,1	2,4	2,7	
								Q [l/1']	0	10	20	30	35	40	45	
PA 100 M		0,74	1	1400	25	12,5	6	Prevalenza (m C.A.) - Total head (m W.C.)								
	H							m	50,3	42,3	33,4	23,9	18,9	13,6	8,2	
	Efficiency							%	0	23	32	35	33	30	28	
	P1							Kw	1,4	1,3	1,1	0,9	0,9	0,8	0,8	
								NPSH	m		2,1	3,5	4,2	5,5		

a) ~ Monofase 115/220 V

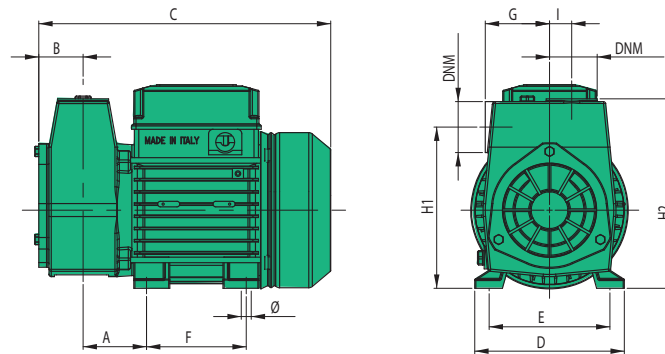

TIPO TYPE	DIMENSIONI [mm] DIMENSIONS [mm]														IMBALLO [mm] PACKING [mm]			PESO WEIGHT [kg]
	A	B	C	D	E	F	G	Ø	H1	H2	I	DNA	DNM	A	L	P		
PA 80	57	40,5	263	135	113	90	79	7	146	171	23	1"	1"	310	170	200	11,4	
PA 100	57	40,5	263	135	113	90	79	7	146	171	23	1"	1"	310	170	200	11,8	

Ondina - Basic

periferica



Ondina



Basic



APPLICATIONS



NOMENCLATURA PARTI DI RICAMBIO SPARE PARTS LIST NOMENCLATURE PIECES DE RECHANGE NOMENCLATURA REPUESTOS

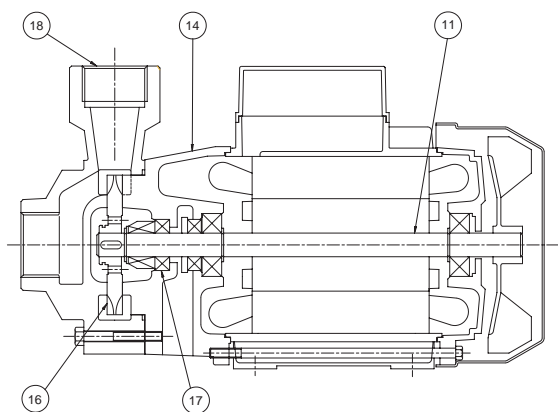

Albero con rotore – Pump shaft + rotor Arbre + rotor – Eje rotor	11
Supporto mandata – Outlet bracket Support envoyée – Soporte entrega	14
Girante – Impeller Turbine – Impulsor	16
Tenuta meccanica – Mechanical seal Garniture mécanique – Cierre mecánico	17
Corpo pompa – Pump body Corp de pompe – Cuerpo bomba	18

Sistema antibloccaggio "ABS" in acciaio inox AISI 304 brevetto internazionale
"ABS" Anti-blocking system in AISI 304 stainless steel international Patent
Système antiblocage "ABS" en acier inox AISI 304 brevet international
Sistema antibloqueo "ABS" de acero inox AISI 304 patente internacional

ELETTROPOMPE MONOBLOCCO PERIFERICHE

Le elettropompe monoblocco con girante periferica della serie ONDINA & BASIC sono state progettate per pompare liquidi puliti senza parti abrasive, senza corpi solidi in sospensione, non esplosivi o aggressivi per i materiali della pompa.

- Temperatura max. del liquido fino a 35 °C per uso domestico (CEI EN 60335-2-41) o 90 °C per altri usi e temperatura ambiente fino a 40 °C
- Portate fino a 3 m³/h
- Prevalenze fino a 80 m.

CARATTERISTICHE COSTRUTTIVE

- Corpo pompa: ghisa G20 con trattamento in cataforesi
- Supporto motore: ghisa G20 con trattamento in cataforesi
- Girante: ottone stampato UNI-EN 12165
- Albero pompa: acciaio inox AISI 420F
- Tenuta meccanica: carbone - ceramica

Sistema antibloccaggio "ABS" in acciaio inox AISI 304 (solo ONDINA 50 e 60) brevetto internazionale N°IT1315401

MOTORE

I motori di comando sono del tipo asincrono a gabbia di scoiattolo chiusi, a ventilazione esterna.

- Motoprotettore incorporato e condensatore permanentemente inserito per i tipi monofasi
- La protezione del motore nella versione trifase è a cura del cliente e si raccomandano apparecchiature in accordo con le norme vigenti
- Isolamento classe F (Classe B per Basic 50)
- Servizio S1
- Grado di protezione IP 44
- Protezione morsettiera IP 54.

ÉLECTROPOMPES MONOBLOC PÉRIPHÉRIQUES

Les électropompes monobloc à roue périphérique de la série ONDINA & BASIC ont été conçues pour pomper des liquides propres sans parties abrasives, sans corps solides en suspension, non explosifs ou agressifs pour les matériaux de la pompe.

- Température du liquide jusqu'à 35 °C pour utilisation domestique (CEI EN 60335-2-41) ou 90 °C pour d'autres utilisations et température ambiante jusqu'à 40 °C
- Plage d'utilisation jusqu'à 3 m³/h
- Hauteur manométrique jusqu'à 80 m.

CARACTERISTIQUES DE CONSTRUCTION

- Corp de pompe: fonte G20 avec traitement en cathaphorèse
- Lanterne: fonte G20 avec traitement en cathaphorèse
- Turbine: laiton étampé UNI-EN 12165
- Arbre de pompe: acier inox AISI 420F
- Garniture mécanique: carbone - céramique

Système antibloqueo "ABS" en acier AISI 304 (seulement ONDINA 50 et 60) International Patent No. IT1315401

MOTEUR

Les moteurs sont asynchrones à cage d'écurieil fermés à ventilation extérieure.

- Pour les modèles monophasés sont avec protection thermique et condensateur connecté en permanence
- Pour les modèles triphasés, la protection est à la charge de l'utilisateur. A recommandé l'équipement conformément à la réglementation
- Classe d'isolation F
- Service S 1
- Protection IP44
- Protection IP54 dans le terminal.

CLOSE COUPLED PERIPHERAL PUMPS

The close-coupled pumps with peripheral impeller series ONDINA & BASIC have been designed to pump clean liquids, without abrasives and suspended solids, non-explosive or aggressive for the pump's materials.

- Liquid temperature not higher than 35 °C for domestic use (CEI EN 60335-2-41) or 90 °C for other use, while the ambient temperature must not be higher than 40 °C
- Flow rate up to 3 m³/h
- Heads up to 80 m.

TECHNICAL FEATURES

- Pump body: cast iron G20 with cathaphoretic treatment
 - Motor bracket: cast iron G20 with cathaphoretic treatment
 - Impeller: stamped brass UNI- EN 12165
 - Pump shaft: stainless steel AISI 420F
 - Mechanical seal: carbon - ceramic
- "ABS" Anti-blocking system in AISI 304 stainless steel (only ONDINA 50 and 60) international Patent N° IT1315401

MOTOR

The control motors are asynchronous, squirrel cage-type, closed, with external ventilation.

- Incorporated motor protection and capacitor always on, for single-phase models
- The motor protection for three-phase models must be installed by the customer. Equipment compliant with current standards should be used
- Class of insulation: F (Class B per Basic 50)
- Service: S1
- Degree of protection IP 44
- Terminal board protection IP 54.

ELECTROBOMBAS MONOBLOQUE PERIFÉRICAS

Las electrobombas monobloque con impulsor periférico de la serie ONDINA & BASIC han sido proyectadas para bombear líquidos limpios sin partes abrasivas, sin cuerpos sólidos en suspensión, que no sean explosivos ni agresivos para los materiales de la bomba.

- Temperatura max. del líquido hasta 35 °C para uso doméstico (CEI EN 60335-2-41) o 90 °C para otros usos y temperatura ambiente hasta 40 °C
- Caudal hasta 3 m³/h
- Alturas hasta 80 m.

CARACTERÍSTICAS DE CONSTRUCCIÓN

- Cuerpo de bomba: fundición gris G20 con tratamiento en cataforesis
- Soporte: fundición gris G20 con tratamiento en cataforesis
- Rodete: latón UNI-EN 12165
- Eje de la bomba: acero Inox AISI420F
- Cierre mecánico: cerámica - grafito

Sistema de antibloqueo "ABS" de acero Inox AISI 304 (sólo ONDINA 50 y 60) International Patent No. IT1315401

MOTOR

Los motores de accionamiento son asíncrono de jaula de ardilla cerrados, ventilados externamente.

- Para los modelos monofásicos, protección térmica y condensador incorporado
- Para los modelos trifásicos de la protección se encarga el usuario. y el equipo recomendado de acuerdo con las normas
- Aislamiento de Clase F
- Funcionamiento S1
- Protección IP44
- Protección IP54 para el terminal.

50 Hz - min⁻¹ ~ 2900

TIPO TYPE		Potenza nominale Nominal power		Potenza assorbita Input power [W]		Condensatore Capacitor 450 V max	Corrente assorbita Input current [A]			Portata - Capacity												
										Q [m ³ /h]												
										Q [l/1']												
a	b	kW	HP	a	b	[μF]	1~ 230 V	3~ 230 V	3~ 400 V	Prevalenza (m C.A.) - Total head (m W.C.)												
ONDINA 50 M	ONDINA 50 T	0,37	0,5	560	490	10	2,5	2,1	1	H	m	37,0	33,4	29,4	25,2	20,7	15,8	10,7	5,3			
										Efficiency	%	0	6,3	11,9	14,9	15	14,2	12,9	10,4			
										P1	Kw	0,6	0,6	0,5	0,5	0,4	0,4	0,4	0,4			
ONDINA 100 M	ONDINA 100 T	0,74	1	1200	1230	20	5,7	4,1	2,4	H	m	66,4	58,8	51,5	44,6	38,1	31,8	25,9	20,3	15,1	10,2	5,6
										Efficiency	%	0	6	11,1	14,7	16,5	17,8	18,7	18,7	17,1	14,1	10,4
										P1	Kw	1,1	1,1	1	0,9	0,8	0,8	0,7	0,6	0,6	0,5	0,5

a) ~Monofase 230 V

b) ~Trifase 230/400 V

50 Hz - min⁻¹ ~ 2900

TIPO TYPE		Potenza nominale Nominal power		Potenza assorbita Input power [W]	Condensatore Capacitor 450 V max	Corrente assorbita Input current [A]			Portata - Capacity										
									Q [m ³ /h]										
									Q [l/1']										
a		kW	HP	a	[μF]	1~ 230 V			Prevalenza (m C.A.) - Total head (m W.C.)										
BASIC 50 M		0,37	0,5	550	10	2,4			H	m	35	33	29	20	11	8,5			
	Efficiency								%	0	5	10	17	18	17,2				
	P1								Kw	0,6	0,5	0,5	0,4	0,4	0,3				

a) ~Monofase 230 V

60 Hz - min⁻¹ ~ 3400

TIPO TYPE		Potenza nominale Nominal power		Potenza assorbita Input power [W]		Condensatore Capacitor 450 V max	Corrente assorbita Input current [A]				Portata - Capacity												
											Prevalenza (m C.A.) - Total head (m W.C.)												
						[μF]	1~ 115 V	1~ 220 V	3~ 220 V	3~ 380 V													
a	b	kW	HP	a	b						Q [m ³ /h]	0	0,3	0,6	0,9	1,2	1,5	1,8	2,1	2,4	2,7	3	
											Q [l/1']	0	5	10	15	20	25	30	35	40	45	50	
ONDINA 50 M	ONDINA 50 T	0,37	0,5	722	260	12,5	6,7	3,2	1,6	0,6	H	m	35,5	32,9	29,9	26,5	22,8	18,6	14,6	11,4			
											Efficiency	%	0	6,3	11,9	14,9	15	14,2	12,9	10,4			
											P1	Kw	0,6	0,6	0,5	0,5	0,4	0,4	0,4	0,3			
ONDINA 100 M	ONDINA 100 T	0,74	1	2040	1180	20	18,6	8,7	4,8	2,7	H	m	80,6	74,2	67,8	61,7	55,6	49,8	44,1	38,5	33,1	27,8	22,7
											Efficiency	%	0	6	11,1	14,7	16,5	17,8	18,7	18,7	17,1	14,1	10,4
											P1	Kw	1,1	1,1	1	0,9	0,8	0,8	0,7	0,6	0,6	0,5	0,5

a) ~Monofase 115/220 V

b) ~Trifase 220/380 V

60 Hz - min⁻¹ ~ 3400

TIPO TYPE		Potenza nominale Nominal power		Potenza assorbita Input power [W]	Condensatore Capacitor 450 V max	Corrente assorbita Input current [A]		Portata - Capacity									
								Prevalenza (m C.A.) - Total head (m W.C.)									
		kW	HP	a	[μF]	1~ 115 V	1~ 220 V										
a								Q [m ³ /h]	0	0,3	0,6	1,2	1,8	2,4			
								Q [l/1']	0	5	10	20	30	40			
BASIC 50 M		0,37	0,5	700	16	6,6	2,9	H	m	37	35	32	25	18	10		
	Efficiency							%	0	6,8	13,06	24,8	28,8	25,6			
	P1							Kw	0,6	0,5	0,4	0,4	0,3	0,28			

a) ~Monofase 115/220 V

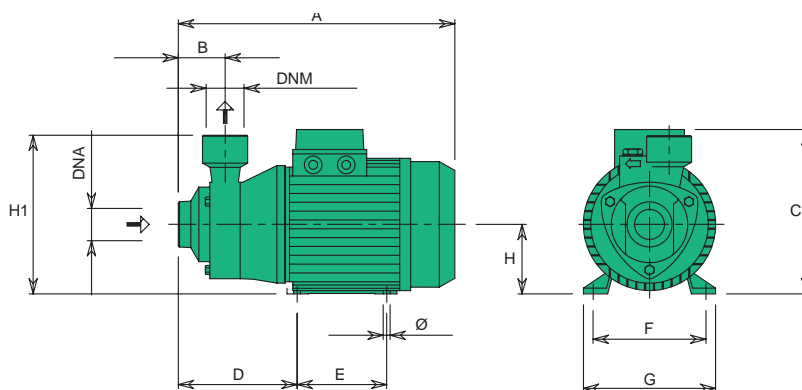

TIPO TYPE	DIMENSIONI [mm] DIMENSIONS [mm]											IMBALLO [mm] PACKING [mm]			PESO WEIGHT [kg]	
	A	B	C	D	E	F	G	Ø	H1	H2	DNA	DNM	A	L		P
ONDINA 50	250	50	165	110	80	100	120	7	63	145	1"	1"	180	280	250	5,9
ONDINA 100	288	50	180	110	90	112	135	7	71	160	1"	1"	190	320	160	9,9
BASIC 50	262	45	154	115	80	100	120	7	63	148	1"	1"	180	150	280	5,6



APPLICATIONS



NOMENCLATURA PARTI DI RICAMBIO
SPARE PARTS LIST
NOMENCLATURE PIECES DE RECHANGE
NOMENCLATURA REPUESTOS

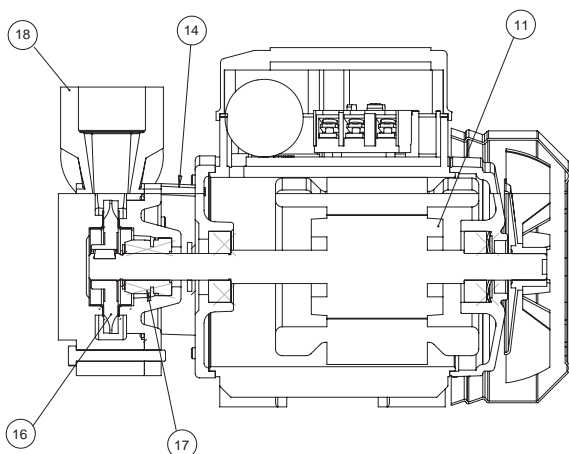

Albero con rotore – Pump shaft + rotor Arbre + rotor – Eje rotor	11
Supporto mandata – Outlet bracket Support envoyée – Soporte entrega	14
Girante – Impeller Turbine – Impulsor	16
Tenuta meccanica – Mechanical seal Garniture mécanique – Cierre mecánico	17
Corpo pompa – Pump body Corp de pompe – Cuerpo bomba	18

Sistema antibloccaggio "ABS" in acciaio inox AISI 304 brevetto internazionale
"ABS" Anti-blocking system in AISI 304 stainless steel international Patent
Système antiblocage "ABS" en acier inox AISI 304 brevet international
Sistema antibloqueo "ABS" de acero inox AISI 304 patente internacional

ELETTROPOMPE MONOBLOCCO PERIFERICHE

Le elettropompe monoblocco con girante periferica della serie PL sono state progettate per pompare liquidi puliti senza parti abrasive, senza corpi solidi in sospensione, non esplosivi o aggressivi per i materiali della pompa.

- Temperatura del liquido fino a 35 °C per uso domestico (CEI EN 60335-2-41) o 90 °C per altri usi e temperatura ambiente fino a 40 °C
- Portate fino a 2 m³/h
- Prevalenze fino a 37 m.

CARATTERISTICHE COSTRUTTIVE

- Corpo pompa: ghisa G20 con trattamento in cataforesi
- Supporto motore: ghisa G20 con trattamento in cataforesi
- Giranti: ottone stampato UNI-EN 12165
- Albero pompa: acciaio inox AISI 420F
- Tenuta meccanica: carbone - ceramica

Sistema antibloccaggio "ABS" in acciaio inox AISI 304 brevetto internazionale N°IT1315401

MOTORE

I motori di comando sono del tipo asincrono a gabbia di scoiattolo chiusi, a ventilazione esterna.

- Motoprotettore incorporato e condensatore permanentemente inserito per i tipi monofasi
- La protezione del motore nella versione trifase è a cura del cliente e si raccomandano apparecchiature in accordo con le norme vigenti
- Isolamento classe B
- Servizio S1
- Grado di protezione IP 44
- Protezione morsettiera IP 54.

ÉLECTROPOMPES MONOBLOC PÉRIPHÉRIQUES

Les électropompes monobloc à roue périphérique de la série PL ont été conçues pour pomper des liquides propres sans parties abrasives, sans corps solides en suspension, non explosifs ou agressifs pour les matériaux de la pompe.

- Température du liquide jusqu'à 35 °C pour utilisation domestique (CEI EN 60335-2-41) ou 90 °C pour d'autres utilisations et température ambiante jusqu'à 40 °C
- Plage d'utilisation jusqu'à 2 m³/h
- Hauteur manométrique jusqu'à 37 m.

CARACTERISTIQUES DE CONSTRUCTION

- Corp de pompe: fonte G20 avec traitement en cathaphorèse
- Lanterne: fonte G20 avec traitement en cathaphorèse
- Turbine: laiton étampé UNI-EN 12165
- Arbre de pompe: acier inox AISI 420F
- Garniture mécanique: carbone - céramique

Système antibloccage "ABS" en acier AISI 304 International Patent No. IT1315401

MOTEUR

Les moteurs sont asynchrones à cage d'écurieil fermés à ventilation extérieure.

- Pour les modèles monophasés sont avec protection thermique et condensateur connecté en permanence
- Pour les modèles triphasés, la protection est à la charge de l'utilisateur. A recommandé l'équipement conformément à la réglementation
- Classe d'isolation F
- Service S 1
- Protection IP44
- Protection IP54 dans le terminal.

CLOSE COUPLED PERIPHERAL PUMPS

The close-coupled pumps with peripheral impeller series PL have been designed to pump clean liquids, without abrasives and suspended solids, non-explosive or aggressive for the pump's materials.

- Liquid temperature not higher than 35 °C for domestic use (CEI EN 60335-2-41) or 90 °C for other use, while the ambient temperature must not be higher than 40 °C
- Flow rate up to 2 m³/h
- Heads up to 37 m

TECHNICAL FEATURES

- Pump body: cast iron G20 with cathaphoretic treatment
 - Motor bracket: cast iron G20 with cathaphoretic treatment
 - Impeller: stamped brass UNI- EN 12165
 - Pump shaft: stainless steel AISI 420F
 - Mechanical seal: carbon - ceramics
- "ABS" Anti-blocking system in AISI 304 stainless steel international Patent N° IT1315401

MOTOR

The control motors are asynchronous, squirrel cage-type, closed, with external ventilation.

- Incorporated motor protection and capacitor always on, for single-phase models
- The motor protection for three-phase models must be installed by the customer. Equipment compliant with current standards should be used
- Class of insulation B
- Service S1
- Degree of protection IP 44
- Terminal board protection IP 54.

ELECTROBOMBAS MONOBLOQUE PERIFÉRICAS

Las electrobombas monobloque con impulsor periférico de la serie PL han sido proyectadas para bombear líquidos limpios sin partes abrasivas, sin cuerpos sólidos en suspensión, que no sean explosivos ni agresivos para los materiales de la bomba.

- Temperatura del líquido hasta 35 °C para uso doméstico (CEI EN 60335-2-41) o 90 °C para otros usos y temperatura ambiente hasta 40 °C
- Caudal hasta 2 m³/h
- Alturas hasta 37 m.

CARACTERÍSTICAS DE CONSTRUCCIÓN

- Cuerpo de bomba: fundición gris G20 con tratamiento en cataforesis
- Soporte: fundición gris G20 con tratamiento en cataforesis
- Rodete: latón UNI-EN 12165
- Eje de la bomba: acero Inox AISI420F
- Cierre mecánico: cerámica - grafito

Sistema de antibloqueo "ABS" de acero Inox AISI 304 International Patent No. IT1315401

MOTOR

Los motores de accionamiento son asíncrono de jaula de ardilla cerrados, ventilados externamente.

- Para los modelos monofásicos, protección térmica y condensador incorporado
- Para los modelos trifásicos se encarga el usuario de la protección del motor y se recomienda un equipo de acuerdo con las normas vigentes
- Aislamiento de Clase F
- Funcionamiento S1
- Protección IP44
- Protección IP54 para el terminal.

50 Hz - min⁻¹ ~ 2900

TIPO TYPE		Potenza nominale Nominal power		Potenza assorbita Input power [W]		Condensatore Capacitor 450 V max	Corrente assorbita Input current [A]			Portata - Capacity								
										Q [m ³ /h]	0	0,3	0,6	0,9	1,2	1,5	1,8	
a	b	kW	HP	a	b	[μF]	1~ 230 V	3~ 230 V	3~ 400 V	Prevalenza (m C.A.) - Total head (m W.C.)								
PL 50 M	PL 50 T	0,37	0,5	560	490	10	2,4	2,1	1	H	m	36,8	33,7	29,5	24,6	19,3	13,9	8,8
										Efficiency	%	0	5	10	13,5	17	18,5	18
										P1	Kw	0,58	0,52	0,46	0,43	0,4	0,38	0,36

a) ~Monofase 230 V

b) ~Trifase 230/400 V

60 Hz - min⁻¹ ~ 3400

TIPO TYPE		Potenza nominale Nominal power		Potenza assorbita Input power [W]		Condensatore Capacitor 450 V max	Corrente assorbita Input current [A]				Portata - Capacity							
											Q [m ³ /h]	0	0,3	0,6	0,9	1,2	1,5	
a	b	kW	HP	a	b	[μF]	1~ 115 V	1~ 220 V	3~ 220 V	3~ 380 V	Prevalenza (m C.A.) - Total head (m W.C.)							
PL 50 M	PL 50 T	0,37	0,5	722	460	12,5	6,7	3,2	1,8	0,9	H	m	35,5	32,9	29,9	26,5	22,8	18,6
											Efficiency	%	0	6	11	14	18	19,5
											P1	Kw	0,55	0,49	0,44	0,41	0,38	0,36

a) ~Monofase 115/220 V

b) ~Trifase 220/380 V

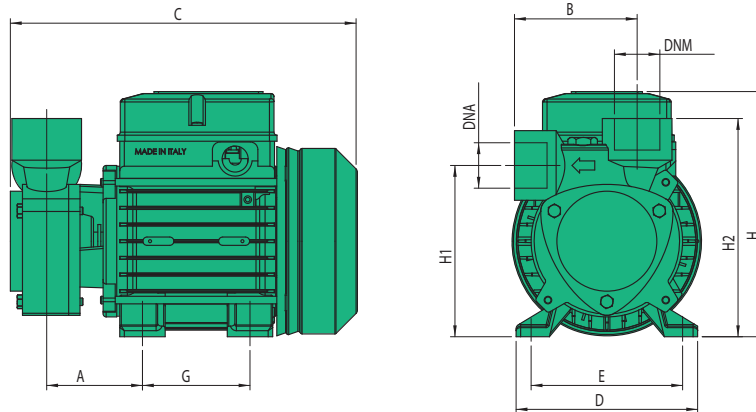

TIPO TYPE	DIMENSIONI [mm] DIMENSIONS [mm]											IMBALLO [mm] PACKING [mm]			PESO WEIGHT [kg]
	A	B	C	D	E	G	H	H1	H2	DNA	DNM	A	L	P	
PL 50	60	80	230	120	100	80	165	117	149	1"	1"	180	280	250	6,1



APPLICATIONS



NOMENCLATURA PARTI DI RICAMBIO
SPARE PARTS LIST
NOMENCLATURE PIÈCES DE RECHANGE
NOMENCLATURA REPUESTOS

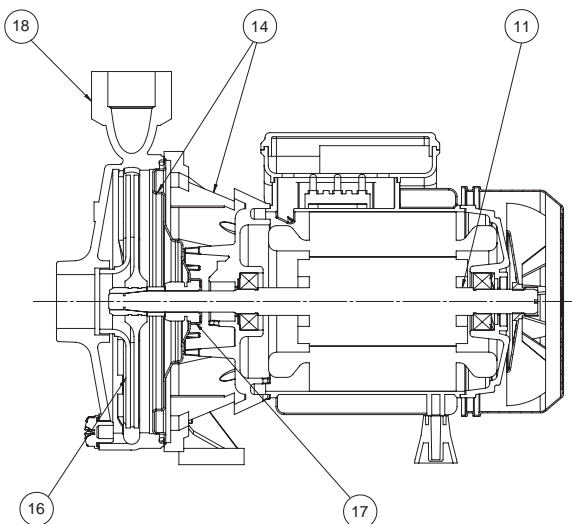

Albero con rotore – Pump shaft + rotor Arbre + rotor – Eje rotor	11
Supporto mandata – Outlet bracket Support envoyée – Soporte entrega	14
Girante – Impeller Turbine – Impulsor	16
Tenuta meccanica – Mechanical seal Garniture mécanique – Cierre mecánico	17
Corpo pompa – Pump body Corp de pompe – Cuerpo bomba	18

ELETTROPOMPE CENTRIFUGHE MONOGIRANTE

Le elettropompe centrifughe monogiranti della serie K, sono state progettate per pompare liquidi, senza parti abrasive, senza corpi solidi in sospensione, non esplosivi o aggressivi per i materiali della pompa.

- Temperatura del liquido fino a 35 °C per uso domestico (CEI EN 60335-2-41) o 90 °C per altri usi e temperatura ambiente fino a 40 °C
- Portate fino a 18 m³/h
- Prevalenze fino a 60 m.

CARATTERISTICHE COSTRUTTIVE

- Corpo pompa: ghisa G20 con trattamento anticorrosione
- Supporto motore: ghisa G20 con trattamento anticorrosione
- Girante: ottone stampato UNI- EN 12165 per K 150-550 (tecnopolimero K 50)
- Albero pompa: acciaio inox AISI 304 (AISI 420 F per K 50-100)
- Tenuta meccanica: carbone - ceramica

MOTORE

I motori di comando sono del tipo asincrono a gabbia di scoiattolo chiusi, a ventilazione esterna.

- Motoprotettore incorporato e condensatore permanentemente inserito per i tipi monofasi
- La protezione del motore nella versione trifase è a cura del cliente e si raccomandano apparecchiature in accordo con le norme vigenti
- Isolamento classe F
- Servizio S1
- Grado di protezione: IP 44; K 400-550 IP 44 monofase (IP 55 a richiesta) e IP 55 trifase
- Protezione morsettiera: IP 44; K 400-550 IP 44 monofase (IP 55 a richiesta) e IP 55 trifase.

ÉLECTROPOMPES CENTRIFUGES À UNE ROUE

Les électropompes centrifuges à une roue de la série K, ont été conçues pour pomper des liquides, sans parties abrasives, sans corps liquides en suspension, non explosifs ou agressifs pour les matériaux de la pompe.

- Température max. du liquide jusqu'à 35 °C pour utilisation domestique (CEI EN 60335-2-41) ou 90 °C pour d'autres utilisations et température ambiante jusqu'à 40 °C
- Plage d'utilisation jusqu'à 18 m³/h
- Hauteur manométrique jusqu'à 60 m.

CARACTERISTIQUES DE CONSTRUCTION

- Corps de pompe: fonte G20 avec traitement anti-corrosion
- Lanterne: fonte G20 avec traitement anti-corrosion
- Turbine: laiton étampé UNI- EN 12165 pour K 150-550 (technopolymère K 50)
- Arbre de pompe: acier inox AISI 304 (AISI 420 F pour K 50-100)
- Garniture mécanique: carbone - céramique

MOTEUR

Les moteurs sont asynchrones à cage d'écuriel fermés à ventilation extérieure.

- Pour les modèles monophasés sont avec protection thermique et condensateur connecté en permanence
- Pour les modèles triphasés, la protection est à la charge de l'utilisateur. A recommandé l'équipement conformément à la réglementation
- Classe d'isolation F
- Service S 1
- Protection: IP 44; K 400-550 IP 44 monophasé (IP 55 sur demande) et IP 55 triphasé
- Protection dans le terminal: IP 44; K 400-550 IP 44 monophasé (IP 55 sur demande) et IP 55 triphasé.

CENTRIFUGAL ELECTRIC PUMPS ONE IMPELLER

The close-coupled centrifugal electric pumps with one impeller series K have been designed to pump clear liquids, without abrasives and suspended solids, non-explosive or aggressive for the pump's materials.

- Liquid temperature not higher than 35 °C for domestic use (CEI EN 60335-2-41) or 90 °C for other use, while the ambient temperature must not be higher than 40 °C
- Flow rate up to 18 m³/h
- Heads up to 60 m.

TECHNICAL FEATURES

- Pump body: cast iron G20 with anti-corrosive coating
- Motor bracket: cast iron G20 with anti-corrosive coating
- Impeller: stamped brass UNI- EN 12165 for K 150-550 (techno-polymer K 50)
- Pump shaft: stainless steel AISI 304 (AISI 420 F for K 50-100)
- Mechanical seal: carbon - ceramics

MOTOR

The control motors are asynchronous, squirrel cage-type, closed, with external ventilation.

- Incorporated motor protection and capacitor always on, for single-phase models
- The motor protection for three-phase models must be installed by the customer. Equipment compliant with current standards should be used
- Class of insulation F
- Service S1
- Degree of protection: IP 44; K 400-550 IP 44 single-phase (IP 55 on demand) and IP 55 three-phase
- Terminal board protection: IP 44; K 400-550 IP 44 single-phase (IP 55 on demand) and IP 55 three-phase.

ELECTROBOMBAS CENTRÍFUGAS MONOIMPULSOR

Las electrobombas centrífugas con monoimpulsor de la serie K, han sido proyectadas para bombear líquidos, sin partes abrasivas, sin cuerpos sólidos en suspensión, que no sean explosivos ni agresivos para los materiales de la bomba.

- Temperatura max. del líquido hasta 35 °C para uso doméstico (CEI EN 60335-2-41) o 90 °C para otros usos y temperatura ambiente hasta 40 °C
- Caudal hasta 18 m³/h
- Alturas hasta 60 m.

CARACTERÍSTICAS DE CONSTRUCCIÓN

- Cuerpo de bomba: fundición gris G20 con tratamiento contra-corrosión
- Soporte: fundición gris G20 con tratamiento contracorrosión
- Rodete: De latón UNI- EN 12165 para las K 150-550 (tecnopolímero K 50)
- Eje de la bomba: acero Inox AISI 304 (AISI 420 F para las K 50÷100)
- Cierre mecánico: cerámica - grafito

MOTOR

Los motores de accionamiento son asíncrono de jaula de ardilla cerrados, ventilados externamente.

- Para los modelos monofásicos, protección térmica y condensador incorporado
- Para los modelos trifásicos se encarga el usuario de la protección del motor y se recomienda un equipo de acuerdo con las normas vigentes
- Aislamiento de Clase F
- Funcionamiento S1
- Protección: IP 44; K 400-550 IP 44 monofásica (IP 55 bajo demanda) y IP 55 trifásica
- Protección para el terminal: IP 44; K 400-550 IP 44 monofásica (IP 55 bajo demanda) y IP 55 trifásica.

50 Hz - min⁻¹ ~ 2900

TIPO TYPE		Potenza nominale Nominal power		Potenza assorbita Input power [W]		Condensatore Capacitor 450 V max	Corrente assorbita Input current [A]			Portata - Capacity							
										Q [m ³ /h]	0	1,2	2,4	3,6	4,8	6	7,8
										Q [l/1']	0	20	40	60	80	100	130
a	b	kW	HP	a	b	[μF]	1~ 230 V	3~ 230 V	3~ 400 V	Prevalenza (m C.A.) - Total head (m W.C.)							
K 50 M	K 50 T	0,37	0,5	680	710	12,5	2,6	1,9	1,1	H	m	20	19,5	18	16	12,5	8,5
										Efficiency	%	0	25	42	48	43	30
										P1	Kw	0,5	0,5	0,6	0,6	0,7	0,7
										NPSH	m		3,5	2,9	3	4	6

50 Hz - min⁻¹ ~ 2900

TIPO TYPE		Potenza nominale Nominal power		Potenza assorbita Input power [W]		Condensatore Capacitor 450 V max	Corrente assorbita Input current [A]			Portata - Capacity								
										Q [m ³ /h]	0	2,4	4,8	7,2	9	10,2	10,8	
										Q [l/1']	0	40	80	120	150	170	180	
a	b	kW	HP	a	b	[μF]	1~ 230 V	3~ 230 V	3~ 400 V	Prevalenza (m C.A.) - Total head (m W.C.)								
K 151 M	K 151 T	1,1	1,5	1980	1990	31,5	9	6	3,5	H	m	41	40	36,8	30	20		
										Efficiency	%	0	20	36	42	35		
										P1	Kw	1	1,3	1,5	1,8	2,1		
										NPSH	m		2,5	2,5	3	4		
K 200 M	K 200 T	1,5	2	2730	2630	36	12	8,3	4,8	H	m	47,4	45,9	41,3	33,7	24,2	16,1	10
										Efficiency	%	0	28,2	34,9	37,8	35	26,1	17,4
										P1	Kw	1,6	2	2,2	2,5	2,7	2,7	2,7
										NPSH	m		1,8	2,5	3,8	4,7		
K 300 M	K 300 T	2,2	3	3100	2970	55	13,6	8,9	5,1	H	m	52,9	51,5	47,2	40,1	32,8	24	19,5
										Efficiency	%	0	29,2	33,6	40,6	40,8	30,1	23,9
										P1	Kw	1,8	2,2	2,5	2,8	3	3,2	3,2
										NPSH	m		1,8	2,5	3,8	4,7		

a) ~Monofase 230 V

b) ~Trifase 230/400 V

50 Hz - min⁻¹ ~ 2900

TIPO TYPE		Potenza nominale Nominal power		Potenza assorbita Input power [W]		Condensatore Capacitor 450 V max	Corrente assorbita Input current [A]			Portata - Capacity								
										Q [m ³ /h]	0	3	6	9	12	15	18	
										Q [l/1']	0	50	100	150	200	250	300	
a	b	kW	HP	a	b	[μF]	1~ 230 V	3~ 230 V	3~ 400 V	Prevalenza (m C.A.) - Total head (m W.C.)								
K 400 M	K 400 T	3	4	4180	4470	70	18	13,5	7,8	H	m	48,5	48	48	46	42	38	32
										Efficiency	%	0	18	31	40,5	48,5	49,5	45
										P1	Kw	2,2	2,6	2,9	3,2	3,5	3,9	4,2
										NPSH	m		2,3	2	1,8	2,1	3,2	5,5
-	K 550 T	4	5,5	-	5860	-	-	19	10,2	H	m	61	61	60	59	57	54	49,5
										Efficiency	%	0	15,1	31	41	49,2	54	55
										P1	Kw	2,8	3,2	3,6	4,1	4,5	5	5,4
										NPSH	m		2,3	2	1,8	2,1	3,2	5,5

a) ~Monofase 230 V

b) ~Trifase 230/400 V

60 Hz - min⁻¹ ~ 3400

TIPO TYPE		Potenza nominale Nominal power		Potenza assorbita Input power [W]		Condensatore Capacitor 450 V max	Corrente assorbita Input current [A]				Portata - Capacity							
a	b	kW	HP	a	b	[μF]	1~ 115 V	1~ 220 V	3~ 220 V	3~ 380 V	Q [m ³ /h]	0	1,2	2,4	3,6	4,8	6	7,8
											Q [l/1']	0	20	40	60	80	100	130
K 50 M	K 50 T	0,37	0,5	720	760	16	6,6	2,2	2,1	1,3	Prevalenza (m C.A.) - Total head (m W.C.)							
											H	m	21,5	20,6	19	16,9	13,6	10,3
											Efficiency	%	0	29,3	47,1	54,4	51,2	39,3
											P1	Kw	0,4	0,5	0,5	0,6	0,6	0,7
											NPSH	m		3,5	2,9	3	4	6

60 Hz - min⁻¹ ~ 3400

TIPO TYPE		Potenza nominale Nominal power		Potenza assorbita Input power [W]		Condensatore Capacitor 450 V max	Corrente assorbita Input current [A]			Portata - Capacity								
a	b	kW	HP	a	b	[μF]	1~ 220 V	3~ 220 V	3~ 380 V	Q [m ³ /h]	0	2,4	4,8	7,2	9	10,2	10,8	
											Q [l/1']	0	40	80	120	150	170	180
K 151 M	K 151 T	1,1	1,5	1990	2120	31,5	6	6,9	3,5	Prevalenza (m C.A.) - Total head (m W.C.)								
										H	m	38	37,8	35	26	12,5		
										Efficiency	%	0	19,9	36,3	38,9	23,6		
										P1	Kw	1	1,2	1,5	1,7	2		
										NPSH	m		2,5	2,5	3	4		

K 201 M	K 201 T	1,5	2	2500	2630	45	11,5	7,3	4,2	H	m	47,6	47	44,3	33,8	23,6	10
										Efficiency	%	0	19,2	26	31,9	29,9	26,1
										P1	Kw	1,4	1,7	2	2,4	2,6	2,7
										NPSH	m		1,8	2,5	3,8	4,7	

-	K 300 T	2,2	3	-	3120	-	-	9,8	5,3	H	m	51,6	50	46,8	41,4	34,8	24,1	16,4
										Efficiency	%	0	30,7	41,8	46,5	46,3	42,5	32,2
										P1	Kw	1,2	1,4	1,6	1,7	1,9	1,9	2
										NPSH	m		1,8	2,5	3,8	4,7		

a) ~Monofase 220 V

b) ~Trifase 220/380 V

60 Hz - min⁻¹ ~ 3400

TIPO TYPE		Potenza nominale Nominal power		Potenza assorbita Input power [W]		Condensatore Capacitor 450 V max	Corrente assorbita Input current [A]			Portata - Capacity								
a	b	kW	HP	a	b	[μF]	1~ 220 V	3~ 220 V	3~ 380 V	Q [m ³ /h]	0	3	6	9	12	15	18	
											Q [l/1']	0	50	100	150	200	250	300
-	K 400 T	3	4	4530	4530	-	-	14	6,8	Prevalenza (m C.A.) - Total head (m W.C.)								
										H	m	49,5	48	47	44,5	42	38,7	34
										Efficiency	%	0	19,1	32,2	41,6	50,9	53	50,9
										P1	Kw	2,1	2,4	2,7	3,1	3,4	3,7	4
										NPSH	m			2	1,8	2,1	3,2	5,5

K 550 M	K 550 T	4	5,5	5400	5700	60	26,2	17	8	H	m	57	56	54	51,5	49	45	41
										Efficiency	%	0	18,3	29,6	38	45	47,9	48,5
										P1	Kw	2,6	3	3,5	3,9	4,3	4,7	5,1
										NPSH	m			2	1,8	2,1	3,2	5,5

a) ~Monofase 220 V

b) ~Trifase 220/380 V

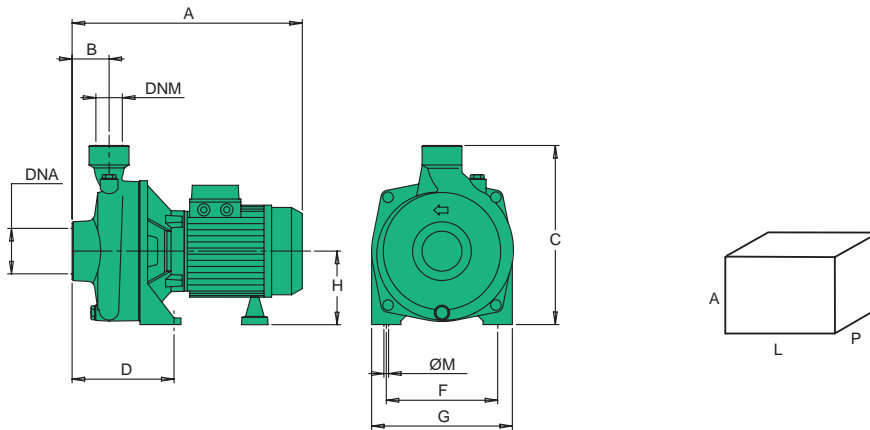
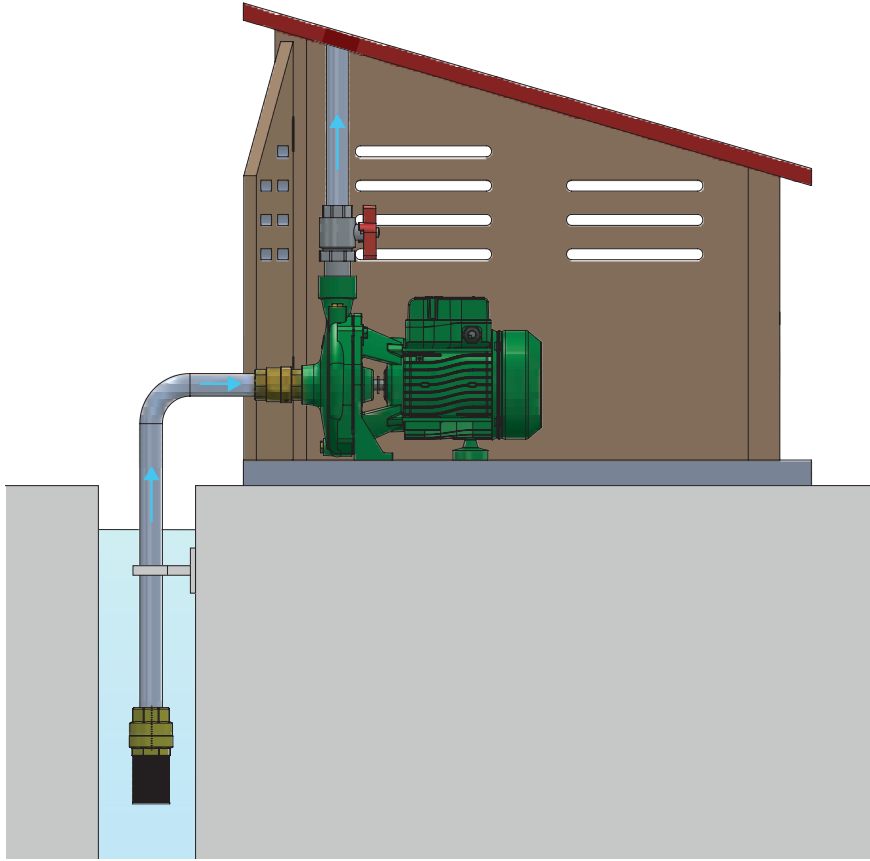

TIPO TYPE	DIMENSIONI [mm] DIMENSIONS [mm]								IMBALLO [mm] PACKING [mm]			PESO WEIGHT [kg]		
	A	B	C	D	F	G	Ø	H	DNA	DNM	A		L	P
K 50	265	45	206	103	124	164	9	85	1"	1"	170	300	250	7,5
K 151	344	47	262	107	149	199	11	110	1" 1/4	1"	320	350	220	20,3
K 201	344	47	262	107	149	199	11	110	1" 1/4	1"	320	350	220	22,8
K 200	373	52	294	30	160	223	11	118	1" 1/4	1"	350	450	260	23,7
K 300	373	52	294	30	160	223	11	118	1" 1/4	1"	350	450	260	25
K 400	442	57	340	93	200	250	14	150	1" 1/2	1" 1/4	380	290	520	44,5
K 550	442	57	340	93	200	250	14	150	1" 1/2	1" 1/4	380	290	520	46,5

KX 101

monogirante



APPLICATIONS



NOMENCLATURA PARTI DI RICAMBIO SPARE PARTS LIST NOMENCLATURE PIECES DE RECHANGE NOMENCLATURA REPUESTOS

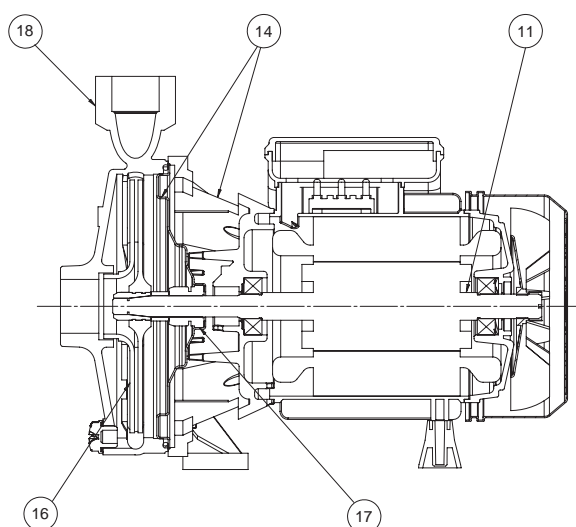

Albero con rotore – Pump shaft + rotor Arbre + rotor – Eje rotor	11
Supporto mandata – Outlet bracket Support envoyée – Soporte entrega	14
Girante – Impeller Turbine – Impulsor	16
Tenuta meccanica – Mechanical seal Garniture mécanique – Cierre mecánico	17
Corpo pompa – Pump body Corp de pompe – Cuerpo bomba	18

Marcia a secco a colpi d'ariete
Dry running and water hammer
Fonctionnement a sec et coup de bélier
Funcionamiento en seco y golpe de ariete

Girante in acciaio - Steel impeller
Turbine en acier - Rodete de acero

ELETTROPOMPE CENTRIFUGHE MONOGIRANTE

Le elettropompe centrifughe monogiranti della serie KX, sono state progettate per pompare liquidi, senza parti abrasive, senza corpi solidi in sospensione, non esplosivi o aggressivi per i materiali della pompa.

- Temperatura del liquido fino a 35 °C per uso domestico (CEI EN 60335-2-41) o 90 °C per altri usi e temperatura ambiente fino a 40 °C
- Portate fino a 7.2 m³/h
- Prevalenze fino a 34 m.

CARATTERISTICHE COSTRUTTIVE

- Corpo pompa: ghisa G20 con trattamento anticorrosione
- Supporto motore: ghisa G20 con trattamento anticorrosione
- Girante: acciaio inox AISI 304
- Albero pompa: acciaio inox AISI 304
- Tenuta meccanica: carbone - ceramica

MOTORE

I motori di comando sono del tipo asincrono a gabbia di scoiattolo chiusi, a ventilazione esterna.

- Motoprotettore incorporato e condensatore permanentemente inserito per i tipi monofasi
- La protezione del motore nella versione trifase è a cura del cliente e si raccomandano apparecchiature in accordo con le norme vigenti
- Isolamento classe F
- Servizio S1
- Grado di protezione IP 44
- Protezione morsettiera IP 54.

ÉLECTROPOMPES CENTRIFUGES À UNE ROUE

Les électropompes centrifuges à une roue de la série KX, ont été conçues pour pomper des liquides, sans parties abrasives, sans corps liquides en suspension, non explosifs ou agressifs pour les matériaux de la pompe.

- Température max. du liquide jusqu'à 35 °C pour utilisation domestique (CEI EN 60335-2-41) ou 90 °C pour d'autres utilisations et température ambiante jusqu'à 40 °C
- Plage d'utilisation jusqu'à 7.2 m³/h
- Hauteur manométrique jusqu'à 34 m.

CARACTERISTIQUES DE CONSTRUCTION

- Corp de pompe: fonte G20 avec traitement anti-corrosion
- Lanterne: fonte G20 avec traitement anti-corrosion
- Turbine: acier inox AISI 304
- Arbre de pompe: acier inox AISI 304
- Garniture mécanique: carbone - céramique

MOTEUR

Les moteurs sont asynchrones à cage d'écurieil fermés à ventilation extérieure.

- Pour les modèles monophasés sont avec protection thermique et condensateur connecté en permanence
- Pour les modèles triphasés, la protection est à la charge de l'utilisateur. A recommandé l'équipement conformément à la réglementation
- Classe d'isolation F
- Service S 1
- Protection IP44
- Protection IP54 dans le terminal.

CENTRIFUGAL ELECTRIC PUMPS ONE IMPELLER

The close-coupled centrifugal electric pumps with one impeller series KX have been designed to pump clear liquids, without abrasives and suspended solids, non-explosive or aggressive for the pump's materials.

- Liquid temperature not higher than 35 °C for domestic use (CEI EN 60335-2-41) or 90 °C for other use, while the ambient temperature must not be higher than 40 °C
- Flow rate up to 7.2 m³/h
- Heads up to 34 m.

TECHNICAL FEATURES

- Pump body: cast iron G20 with anti-corrosive coating
- Motor bracket: cast iron G20 with anti-corrosive coating
- Impeller: stainless steel AISI 304
- Pump shaft: stainless steel AISI 304
- Mechanical seal: carbon - ceramics

MOTOR

The control motors are asynchronous, squirrel cage-type, closed, with external ventilation.

- Incorporated motor protection and capacitor always on, for single-phase models
- The motor protection for three-phase models must be installed by the customer. Equipment compliant with current standards should be used
- Class of insulation F
- Service S1
- Degree of protection IP 44
- Terminal board protection IP 54.

ELECTROBOMBAS CENTRÍFUGAS MONOIMPULSOR

Las electrobombas centrífugas con monoimpulsor de la serie KX, han sido proyectadas para bombear líquidos, sin partes abrasivas, sin cuerpos sólidos en suspensión, que no sean explosivos ni agresivos para los materiales de la bomba.

- Temperatura max. del líquido hasta 35 °C para uso doméstico (CEI EN 60335-2-41) o 90 °C para otros usos y temperatura ambiente hasta 40 °C
- Caudal hasta 7.2 m³/h
- Alturas hasta 34 m.

CARACTERÍSTICAS DE CONSTRUCCIÓN

- Cuerpo de bomba: fundición gris G20 con tratamiento contra-corrosión
- Soporte: fundición gris G20 con tratamiento contra-corrosión
- Rodete: acero inox AISI 304
- Eje de la bomba: acero Inox AISI 304
- Cierre mecánico: cerámica - grafito

MOTOR

Los motores de accionamiento son asíncrono de jaula de ardilla cerrados, ventilados externamente.

- Para los modelos monofásicos, protección térmica y condensador incorporado
- Para los modelos trifásicos se encarga el usuario de la protección del motor y se recomienda un equipo de acuerdo con las normas vigentes
- Aislamiento de Clase F
- Funcionamiento S1
- Protección IP44
- Protección IP54 para el terminal.

50 Hz - min⁻¹ ~ 2900

TIPO TYPE		Potenza nominale Nominal power		Potenza assorbita Input power [W]		Condensatore Capacitor 450 V max	Corrente assorbita Input current [A]			Portata - Capacity									
										Prevalenza (m C.A.) - Total head (m W.C.)									
a	b	kW	HP	a	b	[μF]	1~ 230 V	3~ 230 V	3~ 400 V	Q [m ³ /h]	0	1,2	1,8	2,4	3,6	4,8	6	7,2	
										Q [l/1']	0	20	30	40	60	80	100	120	
KX 101 M	KX 101T	0,74	1	680	710	20	2,6	1,9	1,1	H	m	34	31,1	30	28,9	26,2	22	14,9	4
										Efficiency	%	0	17,6	24	29,5	37	38,8	33,8	20,7
										P1	Kw	0,5	0,57	0,61	0,64	0,7	0,74	0,75	0,72
										NPSH	m		1,9	1,8	2,3	4,5	7,3	9,3	9,4

a) ~Monofase 230 V

b) ~Trifase 230/400 V

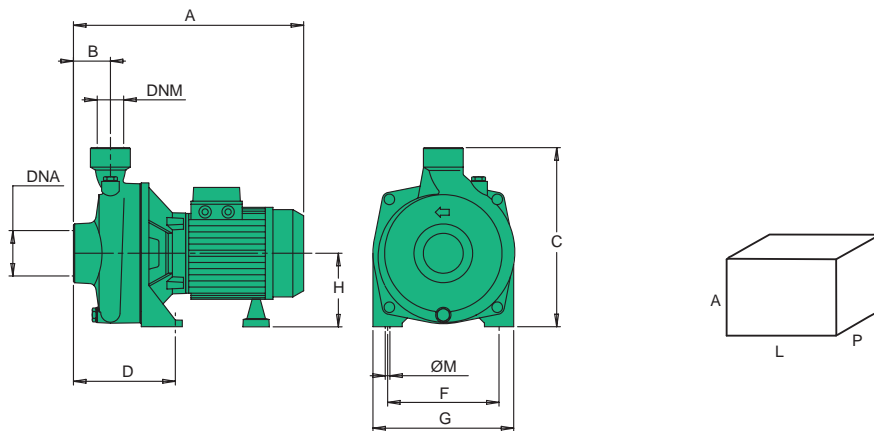

TIPO TYPE	DIMENSIONI [mm] DIMENSIONS [mm]										IMBALLO [mm] PACKING [mm]			PESO WEIGHT [kg]
	A	B	C	D	F	G	Ø	H	DNA	DNM	A	L	P	
KX 101	310	45	237	105	140	180	9	97	1"	1"	280	330	200	13,4



APPLICATIONS



NOMENCLATURA PARTI DI RICAMBIO
SPARE PARTS LIST
NOMENCLATURE PIECES DE RECHANGE
NOMENCLATURA REPUESTOS

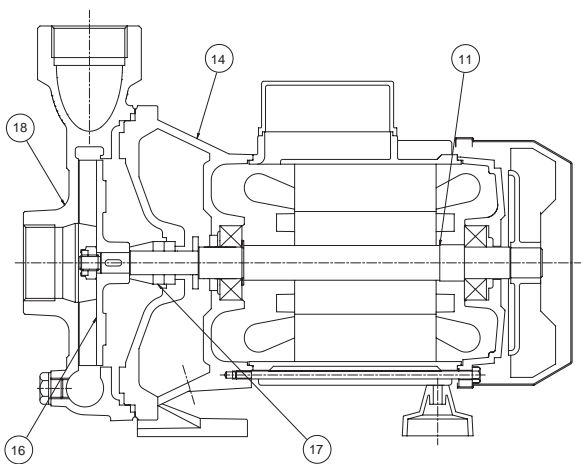

Albero con rotore – Pump shaft + rotor Arbre + rotor – Eje rotor	11
Supporto mandata – Outlet bracket Support envoyée – Soporte entrega	14
Girante – Impeller Turbine – Impulsor	16
Tenuta meccanica – Mechanical seal Garniture mécanique – Cierre mecánico	17
Corpo pompa – Pump body Corp de pompe – Cuerpo bomba	18

ELETTROPOMPE CENTRIFUGHE A GIRANTE APERTA 1"1/2

Le elettropompe centrifughe monogiranti della serie KA sono state progettate per pompare liquidi puliti senza parti abrasive, senza corpi solidi in sospensione, non esplosivi o aggressivi per i materiali della pompa.

- Temperatura del liquido fino a 35 °C per uso domestico (CEI EN 60335-2-41) o 90 °C per altri usi e temperatura ambiente fino a 40 °C
- Portate fino a 27 m³/h
- Prevalenze fino a 24 m.

CARATTERISTICHE COSTRUTTIVE

- Corpo pompa: ghisa G20 con trattamento anticorrosione
- Supporto motore: ghisa G20 con trattamento anticorrosione
- Girante: Ghisa G20 con trattamento in cataforesi (Tecnopolimero per KA 80-100)
- Albero pompa: acciaio inox AISI 304 (AISI 420 F per KA 80-100)
- Tenuta meccanica: carbone - ceramica

MOTORE

I motori di comando sono del tipo asincrono a gabbia di scoiattolo chiusi, a ventilazione esterna.

- Motoprotettore incorporato e condensatore permanentemente inserito per i tipi monofasi
- La protezione del motore nella versione trifase è a cura del cliente e si raccomandano apparecchiature in accordo con le norme vigenti
- Isolamento classe F
- Servizio S1
- Grado di protezione IP 44
- Protezione morsettiera IP 54.

ÉLECTROPOMPES CENTRIFUGES À ROUE OUVERTE 1"1/2

Les électropompes centrifuges à une roue de la série KA ont été conçues pour pomper des liquides propres sans parties abrasives, sans corps liquides en suspension, non explosifs ou agressifs pour les matériaux de la pompe.

- Température du liquide jusqu'à 35 °C pour utilisation domestique (CEI EN 60335-2-41) ou 90 °C pour d'autres utilisations et température ambiante jusqu'à 40 °C
- Plage d'utilisation jusqu'à 27 m³/h
- Hauteur manométrique jusqu'à 24 m.

CARACTERISTIQUES DE CONSTRUCTION

- Corps de pompe: Fonte G20 avec traitement anti-corrosion
- Lanterne: Fonte G20 avec traitement anti-corrosion
- Turbine: Fonte G20 avec traitement en cataphorèse (Technopolymère pour KA 80-100)
- Arbre de pompe: Acier inox AISI 304 (AISI 420 F pour KA 80-100)
- Garniture mécanique: Carbone - Céramique

MOTEUR

Les moteurs sont asynchrones à cage d'écureuil fermés à ventilation extérieure.

- Pour les modèles monophasés sont avec protection thermique et condensateur connecté en permanence
- Pour les modèles triphasés, la protection est à la charge de l'utilisateur. A recommandé l'équipement conformément à la réglementation
- Classe d'isolation F
- Service S1
- Protection IP44
- Protection IP54 dans le terminal.

CENTRIFUGAL ELECTRIC PUMPS WITH OPEN IMPELLER 1"1/2

The close-coupled centrifugal electric pumps with one impeller series KA have been designed to pump clear liquids, without abrasives and suspended solids, non-explosive or aggressive for the pump's materials.

- Liquid temperature not higher than 35 °C for domestic use (CEI EN 60335-2-41) or 90 °C for other use, while the ambient temperature must not be higher than 40 °C
- Flow rate up to 27 m³/h
- Heads up to 24 m.

TECHNICAL FEATURES

- Pump body: cast iron G20 with anti-corrosive coating
- Motor bracket: cast iron G20 with anti-corrosive coating
- Impeller: Cast iron G20 with cathaphoretic treatment (Techno-polymer for KA 80-100)
- Pump shaft: stainless steel AISI 304 (AISI 420 F for KA 80-100)
- Mechanical seal: carbon - ceramics

MOTOR

The control motors are asynchronous, squirrel cage-type, closed, with external ventilation.

- Incorporated motor protection and capacitor always on, for single-phase models
- The motor protection for three-phase models must be installed by the customer. Equipment compliant with current standards should be used
- Class of insulation F
- Service S1
- Degree of protection IP 44
- Terminal board protection IP 54.

ELECTROBOMBAS CENTRÍFUGAS A IMPULSOR ABIERTO 1"1/2

Las electrobombas centrifugas con monoimpulsor de la serie KA han sido proyectadas para bombear líquidos limpios sin partes abrasivas, sin cuerpos sólidos en suspensión, que no sean explosivos ni agresivos para los materiales de la bomba.

- Temperatura del líquido hasta 35 °C para uso doméstico (CEI EN 60335-2-41) o 90 °C para otros usos y temperatura ambiente hasta 40 °C
- Caudal hasta 27 m³/h
- Alturas hasta 24 m.

CARACTERÍSTICAS DE CONSTRUCCIÓN

- Cuerpo de bomba: Fundición gris G20 con tratamiento contra-corrosión
- Soporte: Fundición gris G20 con tratamiento contra-corrosión
- Rodete: Fundición gris G20 con tratamiento en cataforesis (Tecnopolímero para las KA 80-100)
- Eje de la bomba: Acero Inox AISI304 (AISI 420 F para las KA 80÷100)
- Cierre mecánico: Cerámica - Grafito

MOTOR

Los motores de accionamiento son asíncrono de jaula de ardilla cerrados, ventilados externamente.

- Para los modelos monofásicos, protección térmica y condensador incorporado
- Para los modelos trifásicos se encarga el usuario de la protección del motor y se recomienda un equipo de acuerdo con las normas vigentes
- Aislamiento de Clase F
- Funcionamiento S1
- Protección IP44
- Protección IP54 para el terminal.

50 Hz - min⁻¹ ~ 2900

TIPO TYPE		Potenza nominale Nominal power		Potenza assorbita Input power [W]		Condensatore Capacitor 450 V max	Corrente assorbita Input current [A]			Portata - Capacity									
a	b	kW	HP	a	b	[μF]	1~ 230 V	3~ 230 V	3~ 400 V	Q [m ³ /h]	0	3	6	9	12	16,5	18		
										Q [l/1']	0	50	100	150	200	275	300		
										Prevalenza (m C.A.) - Total head (m W.C.)									
KA 80 M	KA 80 T	0,59	0,8	890	790	16	4,2	2,8	1,6	H	m	17	16,3	14,5	13	11	6		
										Efficiency	%	0	32	52,5	60,5	59	31		
										P1	Kw	0,65	0,67	0,72	0,77	0,81	0,88		
										NPSH	m				1,6	1,8	4		
KA 100 M	KA 100 T	0,74	1	1130	1010	20	5,5	3,5	2	H	m	20	18,5	17	15,2	13	8,6	6	
										Efficiency	%	0	32	52,5	66	71	61	51	
										P1	Kw	0,93	0,97	11	15	1,1	1,16	1,18	
										NPSH	m				1,6	1,8	4		

a) ~Monofase 230 V

b) ~Trifase 230/400 V

50 Hz - min⁻¹ ~ 2900

TIPO TYPE		Potenza nominale Nominal power		Potenza assorbita Input power [W]		Condensatore Capacitor 450 V max	Corrente assorbita Input current [A]			Portata - Capacity								
a	b	Kw	HP	a	b	[μF]	1~ 230 V	3~ 230 V	3~ 400 V	Q [m ³ /h]	0	6	12	18	24	27		
										Q [l/1']	0	100	200	300	400	450		
										Prevalenza (m C.A.) - Total head (m W.C.)								
KA 150 M	KA 150 T	1,1	1,5	2060	2020	31,5	9	6	3,5	H	m	19	18,5	18	16,5	13,5	11	
										Efficiency	%	0	37,5	58	67	65,5	61	
										P1	Kw	1	1,19	1,38	1,57	1,76	1,85	
										NPSH	m		2,6	1,4	2	4,2	6	
KA 200 M	KA 200 T	1,5	2	2370	2350	40	11,5	7,2	4,2	H	m	20,5	21	20,5	19	16	14	
										Efficiency	%	0	37,5	58	67	65,5	61	
										P1	Kw	1,02	1,29	1,55	1,82	2,08	2,22	
										NPSH	m		2,6	1,4	2	4,2	6	

a) ~Monofase 230 V

b) ~Trifase 230/400 V

60 Hz - min⁻¹ ~ 3400

TIPO TYPE		Potenza nominale Nominal power		Potenza assorbita Input power [W]		Condensatore Capacitor 450 V max	Corrente assorbita Input current [A]				Portata - Capacity								
a	b	kW	HP	a	b	[µF]	1~ 115 V	1~ 220 V	3~ 220 V	3~ 380 V	Prevalenza (m C.A.) - Total head (m W.C.)								
											Q [m ³ /h]	0	3	6	9	12	16,5	18	
											Q [l/1']	0	50	100	150	200	275	300	
KA 80 M	KA 80 T	0,59	0,8	870	760	18	8,5	4,5	3	1,6	H	m	18	17	15,8	13,9	12	8,1	6,1
											Efficiency	%	0	36,3	61	69,8	71,8	47,3	21,5
											P1	Kw	0,62	0,64	0,68	0,73	0,77	0,83	0,86
											NPSH	m				1,6	1,8	4	
KA 100 M	KA 100 T	0,74	1	1110	980	20	10,5	5,8	4,1	2,3	H	m	22	21	19,8	18,4	16,5	13	11,9
											Efficiency	%	0	20,9	37,6	50,1	59,3	58,4	51,5
											P1	Kw	0,88	0,92	0,96	1	1,04	1,1	1,12
											NPSH	m				1,6	1,8	4	5,8

a) ~Monofase 115/220 V

b) ~Trifase 220/380 V

60 Hz - min⁻¹ ~ 3400

TIPO TYPE		Potenza nominale Nominal power		Potenza assorbita Input power [W]		Condensatore Capacitor 450 V max	Corrente assorbita Input current [A]			Portata - Capacity							
a	b	Kw	HP	a	b	[µF]	1~ 220 V	3~ 220 V	3~ 380 V	Prevalenza (m C.A.) - Total head (m W.C.)							
											Q [m ³ /h]	0	6	12	18	24	27
											Q [l/1']	0	100	200	300	400	450
KA 150 M	KA 150 T	1,1	1,5	2040	1990	36	9,5	5,7	3,2	H	m	21	20,8	19,9	17,5	13,7	11,3
										Efficiency	%	0	40	62	66,6	65,4	53,3
										P1	Kw	0,95	1,13	1,31	1,49	1,67	1,76
										NPSH	m		2,6	1,4	2	4,2	6
KA 200 M	KA 200 T	1,5	2	2330	2320	40	12,5	7,0	4,6	H	m	24,0	23,8	23	22	19	17
										Efficiency	%	0	34,7	55,5	67,2	66,8	64,9
										P1	Kw	0,97	1,22	1,47	1,73	1,98	2,11
										NPSH	m		2,6	1,4	2	4,2	6

a) ~Monofase 220 V

b) ~Trifase 220/380 V

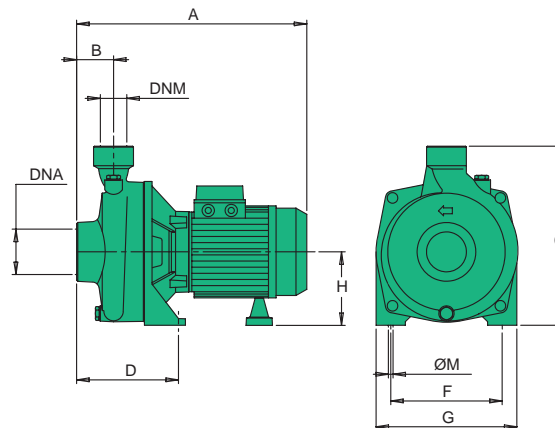

TIPO TYPE	DIMENSIONI [mm] DIMENSIONS [mm]									IMBALLO [mm] PACKING [mm]			PESO WEIGHT [kg]	
	A	B	C	D	F	G	Ø	H	DNA	DNM	A	L		P
KA 80	288	40	237	114	140	180	9	97	1" 1/2 G	1" 1/2 G	300	200	340	13,7
KA 100	288	40	237	114	140	180	9	97	1" 1/2 G	1" 1/2 G	300	200	340	14,3
KA 150	349	42	260	136	149	199	11	110	1" 1/2 G	1" 1/2 G	320	220	360	20,4
KA 200	349	42	260	136	149	199	11	110	1" 1/2 G	1" 1/2 G	320	220	360	22,2



APPLICATIONS



NOMENCLATURA PARTI DI RICAMBIO
SPARE PARTS LIST
NOMENCLATURE PIÈCES DE RECHANGE
NOMENCLATURA REPUESTOS

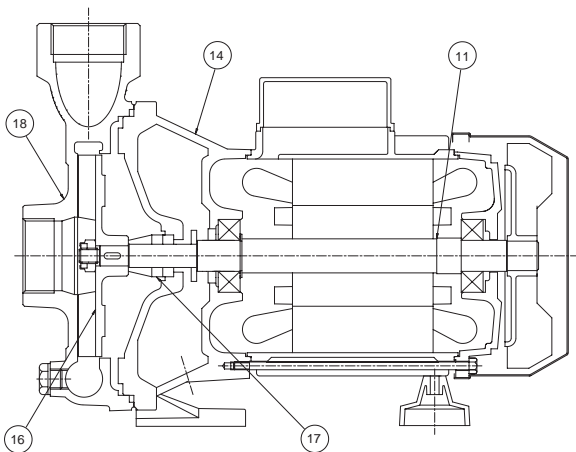

Albero con rotore – Pump shaft + rotor Arbre + rotor – Eje rotor	11
Supporto mandata – Outlet bracket Support envoyée – Soporte entrega	14
Girante – Impeller Turbine – Impulsor	16
Tenuta meccanica – Mechanical seal Garniture mécanique – Cierre mecánico	17
Corpo pompa – Pump body Corp de pompe – Cuerpo bomba	18

ELETTROPOMPE CENTRIFUGHE MONOGIRANTE 1"1/2

Le elettropompe centrifughe monogiranti della serie KC sono state progettate per pompare liquidi puliti senza parti abrasive, senza corpi solidi in sospensione, non esplosivi o aggressivi per i materiali della pompa.

- Temperatura del liquido fino a 35 °C per uso domestico (CEI EN 60335-2-41) o 90 °C per altri usi e temperatura ambiente fino a 40 °C
- Portate fino a 21 m³/h
- Prevalenze fino a 35 m.

CARATTERISTICHE COSTRUTTIVE

- Corpo pompa: Ghisa G20 con trattamento anticorrosione
- Supporto motore: Ghisa G20 con trattamento anticorrosione
- Girante: Ottone stampato UNI-EN 12165
- Albero pompa: Acciaio inox AISI 304
- Tenuta meccanica: Carbone - Ceramica

MOTORE

I motori di comando sono del tipo asincrono a gabbia di scoiattolo chiusi, a ventilazione esterna.

- Motoprotettore incorporato e condensatore permanentemente inserito per i tipi monofasi
- La protezione del motore nella versione trifase è a cura del cliente e si raccomandano apparecchiature in accordo con le norme vigenti
- Isolamento classe F
- Servizio S1
- Grado di protezione IP 44
- Protezione morsettiera IP 54.

ÉLECTROPOMPES CENTRIFUGES À UNE ROUE 1"1/2

Les électropompes centrifuges à une roue de la série KC ont été conçues pour pomper des liquides propres sans parties abrasives, sans corps liquides en suspension, non explosifs ou agressifs pour les matériaux de la pompe.

- Température du liquide jusqu'à 35 °C pour utilisation domestique (CEI EN 60335-2-41) ou 90 °C pour d'autres utilisations et température ambiante jusqu'à 40 °C
- Plage d'utilisation jusqu'à 21 m³/h
- Hauteur manométrique jusqu'à 35 m.

CARACTERISTIQUES DE CONSTRUCTION

- Corp de pompe: Fonte G20 avec traitement anti-corrosion
- Lanterne: Fonte G20 avec traitement anti-corrosion
- Turbine: Laiton étampé UNI-EN 12165
- Arbre de pompe: Acier inox AISI 304
- Garniture mécanique: Carbone - Céramique

MOTEUR

Les moteurs sont asynchrones à cage d'écuriel fermés à ventilation extérieure.

- Pour les modèles monophasés sont avec protection thermique et condensateur connecté en permanence
- Pour les modèles triphasés, la protection est à la charge de l'utilisateur. A recommandé l'équipement conformément à la réglementation
- Classe d'isolation F
- Service S1
- Protection IP44
- Protection IP54 dans le terminal.

CENTRIFUGAL ELECTRIC PUMPS ONE IMPELLER 1"1/2

The close-coupled centrifugal electric pumps with one impeller series KC have been designed to pump clear liquids, without abrasives and suspended solids, non-explosive or aggressive for the pump's materials.

- Liquid temperature not higher than 35 °C for domestic use (CEI EN 60335-2-41) or 90 °C for other use, while the ambient temperature must not be higher than 40 °C
- Flow rate up to 21 m³/h
- Heads up to 35 m

TECHNICAL FEATURES

- Pump body: Cast iron G20 with anti-corrosive coating
- Motor bracket: Cast iron G20 with anti-corrosive coating
- Impeller: Stamped brass UNI-EN 12165
- Pump shaft: Stainless steel AISI 304
- Mechanical seal: Carbon - Ceramics

MOTOR

The control motors are asynchronous, squirrel cage-type, closed, with external ventilation.

- Incorporated motor protection and capacitor always on, for single-phase models
- The motor protection for three-phase models must be installed by the customer. Equipment compliant with current standards should be used
- Class of insulation F
- Service S1
- Degree of protection IP 44
- Terminal board protection IP 54.

ELECTROBOMBAS CENTRÍFUGAS MONOIMPULSOR 1"1/2

Las electrobombas centrífugas con monoimpulsor de la serie KC han sido proyectadas para bombear líquidos limpios sin partes abrasivas, sin cuerpos sólidos en suspensión, que no sean explosivos ni agresivos para los materiales de la bomba.

- Temperatura max. del líquido hasta 35 °C para uso doméstico (CEI EN 60335-2-41) o 90 °C para otros usos y temperatura ambiente hasta 40 °C
- Caudal hasta 21 m³/h
- Alturas hasta 35 m.

CARACTERÍSTICAS DE CONSTRUCCIÓN

- Cuerpo de bomba: Fundición gris G20 con tratamiento contra-corrosión
- Soporte: Fundición gris G20 con tratamiento contra-corrosión
- Rodete: Latón UNI-EN 12165
- Eje de la bomba: Acero Inox AISI304
- Cierre mecánico: Cerámica - Grafito

MOTOR

Los motores de accionamiento son asíncrono de jaula de ardilla cerrados, ventilados externamente.

- Para los modelos monofásicos, protección térmica y condensador incorporado
- Para los modelos trifásicos se encarga el usuario de la protección del motor y se recomienda un equipo de acuerdo con las normas vigentes
- Aislamiento de Clase F
- Funcionamiento S1
- Protección IP44
- Protección IP54 para el terminal.

50 Hz - min⁻¹ ~ 2900

TIPO TYPE		Potenza nominale Nominal power		Potenza assorbita Input power [W]		Condensatore Capacitor 450 V max	Corrente assorbita Input current [A]			Portata - Capacity									
										Q [m ³ /h]	0	3	6	9	12	15	18	21	
										Q [l/1']	0	50	100	150	200	250	300	350	
a	b	Kw	HP	a	b	[μF]	1~ 230 V	3~ 230 V	3~ 400 V	Prevalenza (m C.A.) - Total head (m W.C.)									
KC 150 M	KC 150 T	1,1	1,5	1920	1850	31,5	8,5	6,4	3,7	H	m	24,5	24,3	23,7	22,8	21,5	19,8	17,7	15,2
										Efficiency	%	0	21,3	37,1	50,2	58,4	64,6	64,6	61,8
										P1	Kw	0,9	1,1	1,3	1,4	1,6	1,7	1,9	2
										NPSH	m		2,3	2,5	2,7	3,1	3,9	4,8	5,5
KC 200 M	KC 200 T	1,5	2	2670	2450	36	11,7	8,3	4,8	H	m	30,1	29,4	28,6	27,4	26,1	24,5	22,7	20,7
										Efficiency	%	0	20,6	37,8	50,8	59	63,9	63,9	61,1
										P1	Kw	1,1	1,3	1,6	1,8	2	2,2	2,4	2,5
										NPSH	m		2,3	2,5	2,7	3,1	3,9	4,8	5,5
-	KC 300 T	2,2	3	-	3030	-	-	8,9	5,1	H	m	35,5	34,4	33	31,4	29,6	27,5	25,3	22,8
										Efficiency	%	0	18	33,7	47,4	57,7	64,6	65,3	61,1
										P1	Kw	1,4	1,7	2	2,3	2,5	2,7	3	3,1
										NPSH	m		2,3	2,5	2,7	3,1	3,9	4,8	5,5

a) ~Monofase 230 V

b) ~Trifase 230/400 V

60 Hz - min⁻¹ ~ 3400

TIPO TYPE		Potenza nominale Nominal power		Potenza assorbita Input power [W]		Condensatore Capacitor 450 V max	Corrente assorbita Input current [A]			Portata - Capacity									
										Q [m ³ /h]	0	3	6	9	12	15	18	21	
										Q [l/1']	0	50	100	150	200	250	300	350	
a	b	Kw	HP	a	b	[μF]	1~ 220 V	3~ 220 V	3~ 380 V	Prevalenza (m C.A.) - Total head (m W.C.)									
KC 150 M	KC 150 T	1,1	1,5	2065	1250	36	9,6	5,9	3,3	H	m	23,3	23,2	23	22,5	21,6	20	18,3	16,2
										Efficiency	%	0	20,9	37,8	50,8	59,7	64,6	65,3	61,7
										P1	Kw	0,9	1,1	1,3	1,4	1,6	1,7	1,9	2
										NPSH	m		2,3	2,5	2,7	3,1	3,9	4,8	5,5
KC 200 M	KC 200 T	1,5	2	2870	1710	45	13	7,6	4,5	H	m	30,3	30	29,9	29,5	28,4	27,3	25,6	23,7
										Efficiency	%	0	20,9	37,8	50,8	59,5	64,6	65,3	61,7
										P1	Kw	1,2	1,4	1,6	1,9	2,1	2,3	2,5	2,7
										NPSH	m		2,3	2,5	2,7	3,1	3,9	4,8	5,5
-	KC 300 T	2,2	3	-	3250	-	-	9,1	5,5	H	m	34,6	34,3	34	33,4	32,1	30,7	29	26,9
										Efficiency	%	0	17,9	34,1	47,8	58,1	64,4	65,9	61,5
										P1	Kw	1,4	1,7	1,9	2,1	2,3	2,5	2,8	3
										NPSH	m		2,3	2,5	2,7	3,1	3,9	4,8	5,5

a) ~Monofase 220 V

b) ~Trifase 220/380 V

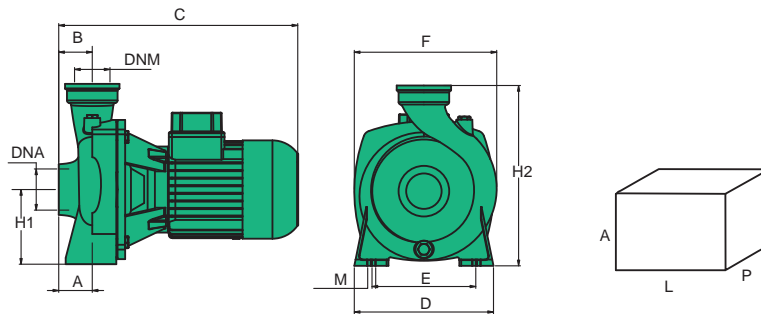

TIPO TYPE	DIMENSIONI [mm] DIMENSIONS [mm]											IMBALLO [mm] PACKING [mm]			PESO WEIGHT [kg]
	A	B	C	D	E	F	Ø M	H1	H2	DNA	DNM	A	L	P	
KC 150	33	54	370	223	160	230	11	118	292	1"1/2	1"1/2	350	430	240	22,6
KC 200	33	54	382	223	160	230	11	118	292	1"1/2	1"1/2	350	430	240	24,3
KC 300	33	54	382	223	160	230	11	118	292	1"1/2	1"1/2	350	440	260	27



APPLICATIONS



NOMENCLATURA PARTI DI RICAMBIO
SPARE PARTS LIST
NOMENCLATURE PIÈCES DE RECHANGE
NOMENCLATURA REPUESTOS

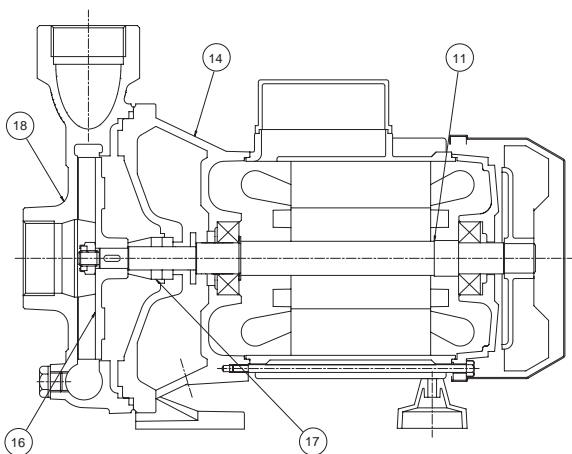

Albero con rotore – Pump shaft + rotor Arbre + rotor – Eje rotor	11
Supporto mandata – Outlet bracket Support envoyée – Soporte entrega	14
Girante – Impeller Turbine – Impulsor	16
Tenuta meccanica – Mechanical seal Garniture mécanique – Cierre mecánico	17
Corpo pompa – Pump body Corp de pompe – Cuerpo bomba	18

ELETTROPOMPE CENTRIFUGHE MONOGIRANTE 2"

Le elettropompe centrifughe monogiranti a media portata della serie KP sono state progettate per pompare liquidi puliti senza parti abrasive, senza corpi solidi in sospensione, non esplosivi o aggressivi per i materiali della pompa.

- Temperatura del liquido fino a 35 °C per uso domestico (CEI EN 60335-2-41) o 90 °C per altri usi e temperatura ambiente fino a 40 °C
- Portate fino a 33 m³/h
- Prevalenze fino a 28 m.

CARATTERISTICHE COSTRUTTIVE

- Corpo pompa: Ghisa G20 con trattamento anticorrosione
- Supporto motore: Ghisa G20 con trattamento anticorrosione
- Girante: Ottone stampato UNI-EN 12165 (Tecnopolimero per KP 80-100-120)
- Albero pompa: Acciaio inox AISI 304 (AISI 420 F per KP 80-100-120)
- Tenuta meccanica: Carbone - Ceramica

MOTORE

I motori di comando sono del tipo asincrono a gabbia di scoiattolo chiusi, a ventilazione esterna.

- Motoprotettore incorporato e condensatore permanentemente inserito per i tipi monofasi
- La protezione del motore nella versione trifase è a cura del cliente e si raccomandano apparecchiature in accordo con le norme vigenti
- Isolamento classe F
- Servizio S1
- Grado di protezione IP 44
- Protezione morsettiera IP 54.

ÉLECTROPOMPES CENTRIFUGES À UNE ROUE 2"

Les électropompes centrifuges à une roue à débit moyen de la série KP ont été conçues pour pomper des liquides propres sans parties abrasives, sans corps liquides en suspension, non explosifs ou agressifs pour les matériaux de la pompe.

- Température du liquide jusqu'à 35 °C pour utilisation domestique (CEI EN 60335-2-41) ou 90 °C pour d'autres utilisations et température ambiante jusqu'à 40 °C
- Plage d'utilisation jusqu'à 33 m³/h
- Hauteur manométrique jusqu'à 28 m.

CARACTERISTIQUES DE CONSTRUCTION

- Corp de pompe: Fonte G20 avec traitement anti-corrosion
- Lanterne: Fonte G20 avec traitement anti-corrosion
- Turbine: Laiton étampé UNI-EN 12165 (Technopolymère pour KP 80-100-120)
- Arbre de pompe: Acier inox AISI 304 (AISI 420 F pour KP 80-100-120)
- Garniture mécanique: Carbone - Céramique

MOTEUR

Les moteurs sont asynchrones à cage d'écureuil fermés à ventilation extérieure.

- Pour les modèles monophasés sont avec protection thermique et condensateur connecté en permanence
- Pour les modèles triphasés, la protection est à la charge de l'utilisateur. A recommandé l'équipement conformément à la réglementation
- Classe d'isolation F
- Service S1
- Protection IP44
- Protection IP54 dans le terminal.

CENTRIFUGAL ELECTRIC PUMPS ONE IMPELLER 2"

The close-coupled centrifugal electric pumps with one impeller medium flow series KP have been designed to pump clean liquids, without abrasives and suspended solids, non-explosive or aggressive for the pump's materials.

- Liquid temperature not higher than 35 °C for domestic use (CEI EN 60335-2-41) or 90 °C for other use, while the ambient temperature must not be higher than 40 °C
- Flow rate up to 33 m³/h
- Heads up to 28 m.

TECHNICAL FEATURES

- Pump body: Cast iron G20 with anti-corrosive coating
- Motor bracket: Cast iron G20 with anti-corrosive coating
- Impeller: Stamped brass UNI-EN 12165 (Techno-polymer for KP 80-100-120)
- Pump shaft: Stainless steel AISI 304 (AISI 420 F for KP 80-100-120)
- Mechanical seal: Carbon - Ceramics

MOTOR

The control motors are asynchronous, squirrel cage-type, closed, with external ventilation.

- Incorporated motor protection and capacitor always on, for single-phase models
- The motor protection for three-phase models must be installed by the customer. Equipment compliant with current standards should be used
- Class of insulation F
- Service S1
- Degree of protection IP 44
- Terminal board protection IP 54.

ELECTROBOMBAS CENTRÍFUGAS MONOIMPULSOR 2"

Las electrobombas centrifugas con monoimpulsor de capacidad media de la serie KP han sido proyectadas para bombear líquidos limpios sin partes abrasivas, sin cuerpos sólidos en suspensión, que no sean explosivos ni agresivos para los materiales de la bomba.

- Temperatura del líquido hasta 35 °C para uso doméstico (CEI EN 60335-2-41) o 90 °C para otros usos y temperatura ambiente hasta 40 °C
- Caudal hasta 33 m³/h
- Alturas hasta 28 m.

CARACTERÍSTICAS DE CONSTRUCCIÓN

- Cuerpo de bomba: Fundición gris G20 con tratamiento contra-corrosión
- Soporte: Fundición gris G20 con tratamiento contra-corrosión
- Rodete: Latón UNI-EN 12165 (Tecnopolimero para KP 80-100-120)
- Eje de la bomba: Acero Inox AISI304 (AISI 420 F para KP 80-100-120)
- Cierre mecánico: Cerámica - Grafito

MOTOR

Los motores de accionamiento son asincrono de jaula de ardilla cerrados, ventilados externamente.

- Para los modelos monofásicos, protección térmica y condensador incorporado
- Para los modelos trifásicos se encarga el usuario de la protección del motor y se recomienda un equipo de acuerdo con las normas vigentes
- Aislamiento de Clase F
- Funcionamiento S1
- Protección IP44
- Protección IP54 para el terminal.

50 Hz - min⁻¹ ~ 2900

TIPO TYPE		Potenza nominale Nominal power		Potenza assorbita Input power [W]		Condensatore Capacitor 450 V max	Corrente assorbita Input current [A]			Portata - Capacity																																									
a	b	Kw	HP	a	b	[µF]	1~ 230 V	3~ 230 V	3~ 400 V	Prevalenza (m C.A.) - Total head (m W.C.)																																									
										Q [m ³ /h]	0	6	12	18	24	Q [l/1']	0	100	200	300	400																														
KP 80 M	KP 80 T	0,59	0,8	960	860	16	4,5	3	1,7	H	m	12	11,8	11	9	5,5	Efficiency	%	0	54	79	86,5	76	P1	Kw	0,7	0,7	0,9	1	1	NPSH	m		2,1	3,5	7,8															
										H	m	13,5	13,3	12,3	10,3	7,5	Efficiency	%	0	54	79	86,5	76	P1	Kw	0,8	0,9	1	1,1	1,1	NPSH	m		2	3	6,5															
										H	m	15	15	14	12	9,5	Efficiency	%	0	54	79	86,5	76	P1	Kw	0,8	1	1,1	1,2	1,3	NPSH	m		2	2,1	4,2															
										H	m	20,5	20,1	19,6	18,8	17,7	16,5	14,9	13,2	11,2	9	6,5	Efficiency	%	0	35,6	53,5	60,5	70,9	75,6	80,2	82,9	80,1	76,1	61,9	P1	Kw	1,4	1,4	1,5	1,5	1,6	1,6	1,6	1,7	1,7	1,7	1,8	NPSH	m	

a) ~Monofase 230 V

b) ~Trifase 230/400 V

50 Hz - min⁻¹ ~ 2900

TIPO TYPE		Potenza nominale Nominal power		Potenza assorbita Input power [W]		Condensatore Capacitor 450 V max	Corrente assorbita Input current [A]			Portata - Capacity																																																			
a	b	Kw	HP	a	b	[µF]	1~ 230 V	3~ 230 V	3~ 400 V	Prevalenza (m C.A.) - Total head (m W.C.)																																																			
										Q [m ³ /h]	0	6	9	12	15	18	21	24	27	30	33	Q [l/1']	0	100	150	200	250	300	350	400	450	500	550																												
KP 150 M	KP 150 T	1,1	1,5	1900	1820	31,5	8,5	6,4	3,7	H	m	20,5	20,1	19,6	18,8	17,7	16,5	14,9	13,2	11,2	9	6,5	Efficiency	%	0	35,6	53,5	60,5	70,9	75,6	80,2	82,9	80,1	76,1	61,9	P1	Kw	1,4	1,4	1,5	1,5	1,6	1,6	1,6	1,7	1,7	1,7	1,8	NPSH	m		3,4	3,4	3,5	3,6	3,6	3,8	4,1	4,3	4,6	4,8
										H	m	24,5	23,9	23,4	22,7	21,9	20,8	19,7	18,3	16,8	15,2	13,4	Efficiency	%	0	34,1	48,8	60,6	68,1	73,3	72,6	71,8	69	64,8	57,1	P1	Kw	1,4	1,6	1,7	1,8	1,9	2	2,1	2,2	2,3	2,4	2,5	NPSH	m		3,4	3,4	3,5	3,6	3,6	3,8	4,1	4,3	4,6	4,8
										H	m	28,1	26,8	26	25	23,9	22,6	21,1	19,5	17,8	15,9	13,9	Efficiency	%	0	36,3	46,2	57	63,2	66,3	67,5	69	67,1	63,5	55,8	P1	Kw	1,5	1,8	1,9	2,1	2,2	2,3	2,5	2,6	2,7	2,9	2,8	NPSH	m		3,4	3,4	3,5	3,6	3,6	3,8	4,1	4,3	4,6	4,8
										H	m	24,5	23,9	23,4	22,7	21,9	20,8	19,7	18,3	16,8	15,2	13,4	Efficiency	%	0	34,1	48,8	60,6	68,1	73,3	72,6	71,8	69	64,8	57,1	P1	Kw	1,4	1,6	1,7	1,8	1,9	2	2,1	2,2	2,3	2,4	2,5	NPSH	m		3,4	3,4	3,5	3,6	3,6	3,8	4,1	4,3	4,6	4,8

a) ~Monofase 230 V

b) ~Trifase 230/400 V

60 Hz - min⁻¹ ~ 3400

TIPO TYPE		Potenza nominale Nominal power		Potenza assorbita Input power [W]		Condensatore Capacitor 450 V max	Corrente assorbita Input current [A]			Portata - Capacity						
a	b	Kw	HP	a	b	[µF]	1~ 220 V	3~ 220 V	3~ 380 V	Prevalenza (m C.A.) - Total head (m W.C.)						
KP 80 M	KP 80 T	0,59	0,8	980	890	16	3,8	3,1	1,8	Q [m ³ /h]	0	6	12	18	24	
										Q [l/1']	0	100	200	300	400	
										H	m	12	11,9	11,1	9,3	6,5
										Efficiency	%	0	43	61,4	69	65,9
KP 100 M	KP 100 T	0,74	1	1050	980	20	4,0	4	2,3	P1	Kw	0,7	0,8	0,8	0,9	0,9
										NPSH	m			2,1	3,5	7,8
										H	m	12,8	13	12,3	10,4	7,5
										Efficiency	%	0	30,5	47,9	55,7	54,9
KP 120 M	KP 120 T	0,88	1,2	1300	1220	25	6,1	4,25	2,45	P1	Kw	0,7	0,8	1	1	1,1
										NPSH	m			2	3	6,5
										H	m	14	14	13,2	11,3	8,6
										Efficiency	%	0	28,6	46,7	53,8	53,3

a) ~Monofase 220 V

b) ~Trifase 220/380 V

60 Hz - min⁻¹ ~ 3400

TIPO TYPE		Potenza nominale Nominal power		Potenza assorbita Input power [W]		Condensatore Capacitor 450 V max	Corrente assorbita Input current [A]			Portata - Capacity												
a	b	Kw	HP	a	b	[µF]	1~ 220 V	3~ 220 V	3~ 380 V	Prevalenza (m C.A.) - Total head (m W.C.)												
KP 150 M	KP 150 T	1,1	1,5	2160	1940	36	10,0	6,5	3,9	Q [m ³ /h]	0	6	9	12	15	18	21	24	27	30	33	
										Q [l/1']	0	100	150	200	250	300	350	400	450	500	550	
										H	m	20,6	19,9	19,3	18,8	18	17,2	16,3	14,7	13,1	11,4	8,3
										Efficiency	%	0	39,2	50,4	60	64,4	68	70,1	67,9	64,7	59	47,3
KP 200 M	KP 200 T	1,5	2	2500	2280	45	11,5	7,6	5,4	P1	Kw	1	1,2	1,4	1,5	1,6	1,7	1,8	1,9	2	2,2	2,3
										NPSH	m		3,4	3,4	3,5	3,6	3,6	3,8	4,1	4,3	4,6	4,8
										H	m	23,4	22,7	22,3	22	21	20,3	19	17,4	15,6	13	9,7
										Efficiency	%	0	35,7	45,2	53,5	58,8	64,5	65,5	65,6	61,7	56,8	43,4
KP 300 M	KP 300 T	2,2	3	3000	3100	55	13,9	10,8	6	P1	Kw	1,6	1,8	2	2,1	2,2	2,4	2,5	2,6	2,7	2,8	2,8
										NPSH	m				3,5	3,6	3,6	3,8	4,1	4,3	4,6	4,8
										H	m	27,6	26,9	26,3	25,6	24,7	23,7	22,5	21,1	19,7	18,0	15,3
										Efficiency	%	0	34,4	46,7	57	62,5	66,6	68	68	65,3	61,1	55

a) ~Monofase 220 V

b) ~Trifase 220/380 V

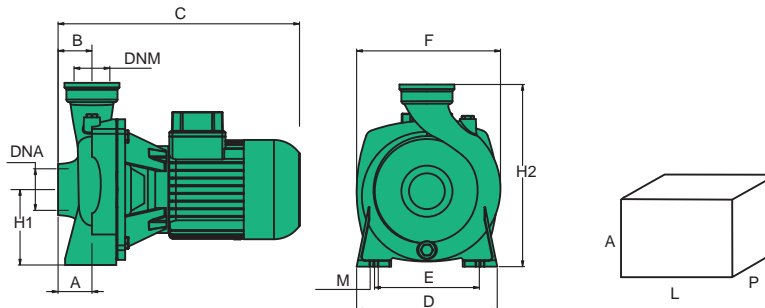

TIPO TYPE	DIMENSIONI [mm] DIMENSIONS [mm]											IMBALLO [mm] PACKING [mm]			PESO WEIGHT [kg]
	A	B	C	D	E	F	Ø M	H1	H2	DNA	DNM	A	L	P	
KP 80	125	45	305	180	145	185	9	97	247	2" G	2" G	280	200	330	14,1
KP 100	125	45	305	180	145	185	9	97	247	2" G	2" G	280	200	330	14,2
KP 120	125	45	305	180	145	185	9	97	247	2" G	2" G	280	200	330	15,3
KP 150	20	53	369	224	160	228	11	118	290	2"	2"	350	450	250	24,5
KP 200	20	53	383	224	160	228	11	118	290	2"	2"	350	450	250	26
KP 300	20	53	383	224	160	228	11	118	290	2"	2"	350	450	250	27,3



APPLICATIONS



NOMENCLATURA PARTI DI RICAMBIO
SPARE PARTS LIST
NOMENCLATURE PIÈCES DE RECHANGE
NOMENCLATURA REPUESTOS

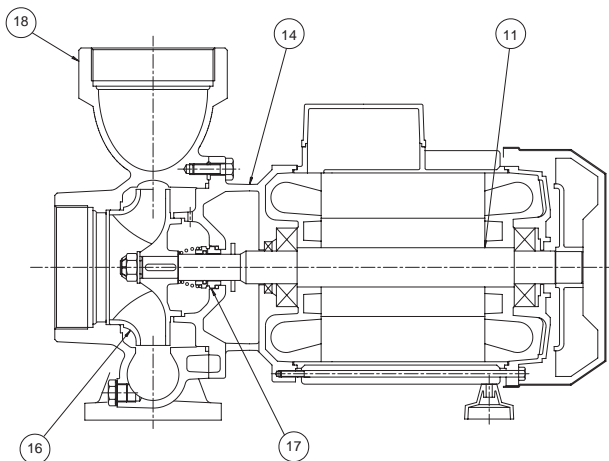

Albero con rotore – Pump shaft + rotor Arbre + rotor – Eje rotor	11
Supporto mandata – Outlet bracket Support envoyée – Soporte entrega	14
Girante – Impeller Turbine – Impulsor	16
Tenuta meccanica – Mechanical seal Garniture mécanique – Cierre mecánico	17
Corpo pompa – Pump body Corp de pompe – Cuerpo bomba	18

ELETTROPOMPE CENTRIFUGHE MONOGIRANTE

Le elettropompe centrifughe monogiranti della serie KF sono state progettate per pompare liquidi puliti senza parti abrasive, senza corpi solidi in sospensione, non esplosivi o aggressivi per i materiali della pompa.

- Temperatura max. del liquido fino a 35 °C per uso domestico (CEI EN 60335-2-41) o 90 °C per altri usi e temperatura ambiente fino a 40 °C
- Portate fino a 60 m³/h.
- Prevalenze fino a 18 m.

CARATTERISTICHE COSTRUTTIVE

- Corpo pompa: Ghisa G20 con trattamento anticorrosione
- Supporto motore: Ghisa G20 con trattamento anticorrosione
- Giranti: Ghisa G20 con trattamento in cataforesi
- Albero pompa: Acciaio inox Aisi 304
- Tenuta meccanica: Carbone-ceramica

MOTORE

I motori di comando sono del tipo asincrono a gabbia di scoiattolo chiusi, a ventilazione esterna.

- Motoprotettore incorporato e condensatore permanentemente inserito per i tipi monofasi
- La protezione del motore nella versione trifase è a cura del cliente e si raccomandano apparecchiature in accordo con le norme vigenti
- Isolamento classe F
- Servizio S1
- Grado di protezione IP 44
- Protezione morsettiera IP 54

ÉLECTROPOMPES CENTRIFUGES À UNE ROUE

Les électropompes centrifuges à une roue de la série KF ont été conçues pour pomper des liquides propres sans parties abrasives, sans corps liquides en suspension, non explosifs ou agressifs pour les matériaux de la pompe.

- Température max. du liquide jusqu'à 35 °C pour utilisation domestique (CEI EN 60335-2-41) ou 90 °C pour d'autres utilisations et température ambiante jusqu'à 40 °C
- Plage d'utilisation jusqu'à 60 m³/h
- Hauteur manométrique jusqu'à 18 m.

CARACTERISTIQUES DE CONSTRUCTION

- Corps de pompe: Fonte G20 avec traitement anti-corrosion
- Lanterne: Fonte G20 avec traitement anti-corrosion
- Turbine: Fonte G20 avec traitement en cataphorèse
- Arbre de pompe: Acier inox Aisi 304
- Garniture mécanique: Carbone dur - Céramique

MOTEUR

Les moteurs sont asynchrones à cage d'écureuil fermés a à ventilation extérieure.

- Pour les modèles monophasés sont avec protection thermique et condensateur connecté en permanence
- Pour les modèles triphasés, la protection est à la charge de l'utilisateur. A recommandé l'équipement conformément à la réglementation
- Classe d'isolation F
- Service S1
- Protection IP44
- Protection IP54 dans le terminal

CENTRIFUGAL ELECTRIC PUMPS ONE IMPELLER

The close-coupled centrifugal electric pumps with one impeller series KF have been designed to pump clear liquids, without abrasives and suspended solids, non-explosive or aggressive for the pump's materials.

- Liquid temperature not higher than 35 °C for domestic use (CEI EN 60335-2-41) or 90 °C for other use, while the ambient temperature must not be higher than 40 °C
- Flow rate up to 60 m³/h
- Heads up to 18 m

TECHNICAL FEATURES

- Pump body: Cast iron G20 with anti-corrosive coating
- Motor bracket: Cast iron G20 with anti-corrosive coating
- Impeller: Cast iron G20 with cathoretic treatment
- Pump shaft: Stainless steel Aisi 304
- Mechanical seal: Carbon-ceramics

MOTOR

The control motors are asynchronous, squirrel cage-type, closed, with external ventilation.

- Incorporated motor protection and capacitor always on for single phase models
- The motor protection for three-phase models must be installed by the customer. Equipment compliant with current standards should be used
- Class of insulation F
- Service S1
- Degree of protection IP 44
- Terminal board protection IP 54

ELECTROBOMBAS CENTRÍFUGAS A MONOIMPULSOR

Las electrobombas centrifugas con monoimpulsor della serie KF han sido proyectadas para bombear líquidos limpios sin partes abrasivas, sin cuerpos sólidos en suspensión, que no sean explosivos ni agresivos para los materiales de la bomba.

- Temperatura max. del líquido hasta 35 °C para uso doméstico (CEI EN 60335-2-41) o 90 °C para otros usos y temperatura ambiente hasta 40 °C
- Caudal hasta 60 m³/h
- Alturas hasta 18 m.

CARACTERÍSTICAS DE CONSTRUCCIÓN

- Cuerpo de bomba: Fundición gris G20 con tratamiento contra-corrosión
- Soporte: Fundición gris G20 con tratamiento contra-corrosión
- Rodete: Fundición gris G20 con tratamiento en cataforesis
- Eje de la bomba: Acero Inox AISI 304
- Cierre mecánico: Cerámica y grafito

MOTOR

Los motores de accionamiento son asíncrono de jaula de ardilla cerrados, ventilados externamente.

- Para los modelos monofásicos, protección térmica y condensador incorporado
- Para los modelos trifásicos de la protección se encarga el usuario y el equipo recomendado de acuerdo con las normas
- Aislamiento de Clase F
- Funcionamiento S1
- Protección IP44
- Protección IP54 para el terminal

50 Hz - min⁻¹ ~ 2900

TIPO TYPE		Potenza nominale Nominal power		Potenza assorbita Input power [W]		Condensatore Capacitor 450 V max	Corrente assorbita Input current [A]			Portata - Capacity									
a	b	Kw	HP	a	b	[μF]	1~ 230 V	3~ 230 V	3~ 400 V	Q [m ³ /h]	0	12	24	36	48	54	60		
										Q [l/1']	0	200	400	600	800	900	1000		
										Prevalenza (m C.A.) - Total head (m W.C.)									
KF 150 M	KF 150 T	1,1	1,5	1940	1820	31,5	9,0	6	3,5	H	m	12	11,7	10,3	8	4,5			
										Efficiency	%	0	47	65	60,8	41,1			
										P1	Kw	0,7	1,3	1,7	1,9	1,9			
										NPSH	m		1,9	2,2	4,1	9,4			
KF 200 M	KF 200 T	1,5	2	2400	2340	36	11,5	7,2	4,2	H	m	14	13,8	12,5	10,5	7,5	5,2		
										Efficiency	%	0	39,5	57,5	62,4	54,7	44		
										P1	Kw	1	1,6	2	2,2	2,4	2,5		
										NPSH	m		1,5	2,3	4,1	7,2	9,3		
KF 300 M	KF 300 T	2,2	3	2950	3130	60	13,0	8,7	5	H	m	17,8	17	15,5	13	10	8	6	
										Efficiency	%	0	39,4	64	72	64,3	55,6	44,4	
										P1	Kw	1,1	1,7	2,3	2,6	2,9	3	3	
										NPSH	m		1,8	2,4	4	6,8	8,8	11,3	

a) ~Monofase 230 V

b) ~Trifase 230/400 V

60 Hz - min⁻¹ ~ 3400

TIPO TYPE		Potenza nominale Nominal power		Potenza assorbita Input power		Condensatore Capacitor 450 V max	Corrente assorbita Input current [A]			Portata - Capacity									
a	b	Kw	HP	a	b	[μF]	1~ 220 V	3~ 220 V	3~ 380 V	Q [m ³ /h]	0	12	24	36	48	54	60		
										Q [l/1']	0	200	400	600	800	900	1000		
										Prevalenza (m C.A.) - Total head (m W.C.)									
KF 150 M	KF 150 T	1,1	1,5	2250	2120	30	9,5	7	3,5	H	m	15,3	14,8	12,7	9,5	4,9			
										Efficiency	%	0	32,1	47,2	46,1	29,1			
										P1	Kw	1	1,4	1,8	2,1	2,3			
KF 200 M	KF 200 T	1,5	2	2520	2430	40	12,5	7,5	4,4	H	m	16,6	16,2	14,6	12,1	7,6	4		
										Efficiency	%	0	31,4	48,2	49,3	35,9	22,9		
										P1	Kw	1,1	1,7	2,4	2,6	2,4	2,1		
KF 300 M	KF 300 T	2,2	3	2810	2790	50	14	9	4,9	H	m	18,5	18,1	16,6	13,4	9,3	6,7	4	
										Efficiency	%	0	31,7	48,2	52	43,8	34,9	22,9	
										P1	Kw	1,1	1,7	2,2	2,6	2,8	2,8	2,8	

a) ~Monofase 220 V

b) ~Trifase 220/380 V

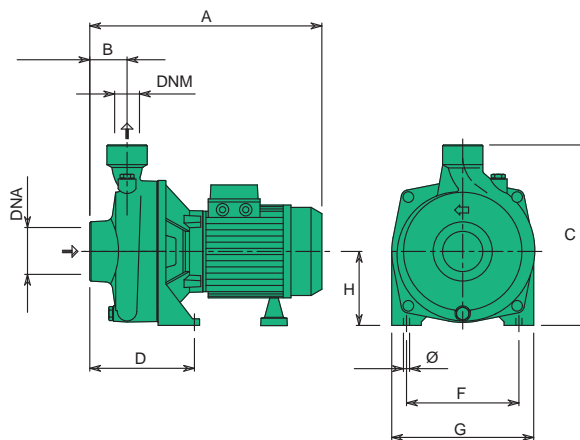

TIPO TYPE	DIMENSIONI [mm] DIMENSIONS [mm]									IMBALLO [mm] PACKING [mm]			PESO WEIGHT [kg]	
	A	B	C	D	F	G	Ø	H	DNA	DNM	A	L		P
KF 150	390	60	290	152	178	228	11	120	2"	2"	325	265	430	25,5
KF 200	390	60	290	152	178	228	11	120	2"	2"	325	265	430	26,5
KF 300	390	60	290	152	178	228	11	120	2"	2"	325	265	430	31



APPLICATIONS



NOMENCLATURA PARTI DI RICAMBIO
SPARE PARTS LIST
NOMENCLATURE PIÈCES DE RECHANGE
NOMENCLATURA REPUESTOS

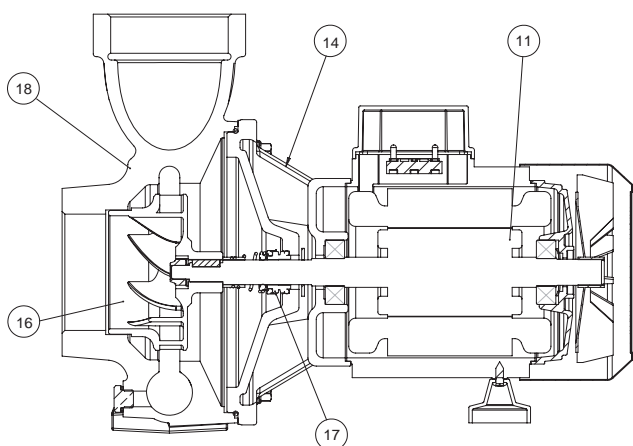

Albero con rotore – Pump shaft + rotor Arbre + rotor – Eje rotor	11
Supporto mandata – Outlet bracket Support envoyée – Soporte entrega	14
Girante – Impeller Turbine – Impulsor	16
Tenuta meccanica – Mechanical seal Garniture mécanique – Cierre mecánico	17
Corpo pompa – Pump body Corp de pompe – Cuerpo bomba	18

ELETTROPOMPE CENTRIFUGHE MONOGIRANTE 3"

Le elettropompe centrifughe monogiranti ad alta portata della serie KL sono state progettate per pompare liquidi puliti senza parti abrasive, senza corpi solidi in sospensione, non esplosivi o aggressivi per i materiali della pompa.

- Temperatura del liquido fino a 35 °C per uso domestico (CEI EN 60335-2-41) o 90 °C per altri usi e temperatura ambiente fino a 40 °C
- Portate fino a 60 m³/h
- Prevalenze fino a 18 m.

CARATTERISTICHE COSTRUTTIVE

- Corpo pompa: Ghisa G20 con trattamento anticorrosione
- Supporto motore: Ghisa G20 con trattamento anticorrosione
- Girante: Ghisa G20 con trattamento in cataforesi
- Albero pompa: Acciaio inox AISI 304
- Tenuta meccanica: Carbone - Ceramica

MOTORE

I motori di comando sono del tipo asincrono a gabbia di scoiattolo chiusi, a ventilazione esterna.

- Motoprotettore incorporato e condensatore permanentemente inserito per i tipi monofasi
- La protezione del motore nella versione trifase è a cura del cliente e si raccomandano apparecchiature in accordo con le norme vigenti
- Isolamento classe F
- Servizio S1
- Grado di protezione: monofase IP 44 (IP 55 a richiesta);
- trifase IP 55

ÉLECTROPOMPES CENTRIFUGES À UNE ROUE 3"

Les électropompes centrifuges à une roue à haut débit de la série KL ont été conçues pour pomper des liquides propres sans parties abrasives, sans corps liquides en suspension, non explosifs ou agressifs pour les matériaux de la pompe.

- Température du liquide jusqu'à 35 °C pour utilisation domestique (CEI EN 60335-2-41) ou 90 °C pour d'autres utilisations et température ambiante jusqu'à 40 °C
- Plage d'utilisation jusqu'à 60 m³/h
- Hauteur manométrique jusqu'à 18 m.

CARACTERISTIQUES DE CONSTRUCTION

- Corps de pompe: Fonte G20 avec traitement anti-corrosion
- Lanterne: Fonte G20 avec traitement anti-corrosion
- Turbine: Fonte G20 avec traitement en cataphorèse
- Arbre de pompe: Acier inox AISI 304
- Garniture mécanique: Carbone - Céramique

MOTEUR

Les moteurs sont asynchrones à cage d'écureuil fermés à ventilation extérieure.

- Pour les modèles monophasés sont avec protection thermique et condensateur connecté en permanence
- Pour les modèles triphasés, la protection est à la charge de l'utilisateur. A recommandé l'équipement conformément à la réglementation
- Classe d'isolation F
- Service S1
- Protection: monophasée IP 44 (IP 55 sur demande);
- triphasée IP 55

CENTRIFUGAL ELECTRIC PUMPS ONE IMPELLER 3"

The close-coupled centrifugal electric pumps with one impeller high flow series KL have been designed to pump clean liquids, without abrasives and suspended solids, non-explosive or aggressive for the pump's materials.

- Liquid temperature not higher than 35 °C for domestic use (CEI EN 60335-2-41) or 90 °C for other use, while the ambient temperature must not be higher than 40 °C
- Flow rate up to 60 m³/h
- Heads up to 18 m.

TECHNICAL FEATURES

- Pump body: Cast iron G20 with anti-corrosive coating
- Motor bracket: Cast iron G20 with anti-corrosive coating
- Impeller: Cast iron G20 with cathoretic treatment
- Pump shaft: Stainless steel AISI 304
- Mechanical seal: Carbon - Ceramics

MOTOR

The control motors are asynchronous, squirrel cage-type, closed, with external ventilation.

- Incorporated motor protection and capacitor always on, for single-phase models
- The motor protection for three-phase models must be installed by the customer. Equipment compliant with current standards should be used
- Class of insulation F
- Service S1
- Degree of protection: single phase IP 44 (IP 55 on demand);
- three phase IP 55

ELECTROBOMBAS CENTRÍFUGAS MONOIMPULSOR 3"

Las electrobombas centrifugas con monoimpulsor de alta capacidad de la serie KL han sido proyectadas para bombear líquidos limpios sin partes abrasivas, sin cuerpos sólidos en suspensión, que no sean explosivos ni agresivos para los materiales de la bomba.

- Temperatura del líquido hasta 35 °C para uso doméstico (CEI EN 60335-2-41) o 90 °C para otros usos y temperatura ambiente hasta 40 °C
- Caudal hasta 60 m³/h
- Alturas hasta 18 m.

CARACTERÍSTICAS DE CONSTRUCCIÓN

- Cuerpo de bomba: Fundición gris G20 con tratamiento contra-corrosión
- Soporte: Fundición gris G20 con tratamiento contra-corrosión
- Rodete: Fundición gris G20 con tratamiento en cataforesis
- Eje de la bomba: Acero Inox AISI 304
- Cierre mecánico: Cerámica - Grafito

MOTOR

Los motores de accionamiento son asíncrono de jaula de ardilla cerrados, ventilados externamente.

- Para los modelos monofásicos, protección térmica y condensador incorporado
- Para los modelos trifásicos se encarga el usuario de la protección del motor y se recomienda un equipo de acuerdo con las normas vigentes
- Aislamiento de Clase F
- Funcionamiento S1
- Protección: monofásica IP 44 (IP 55 bajo demanda);
- trifásica IP 55

50 Hz - min⁻¹ ~ 2900

TIPO TYPE		Potenza nominale Nominal power		Potenza assorbita Input power [W]		Condensatore Capacitor 450 V max	Corrente assorbita Input current [A]			Portata - Capacity														
										Prevalenza (m C.A.) - Total head (m W.C.)														
										Q [m ³ /h]	0	12	15	18	21	24	27	30	33	36	42	48	60	
										Q [l/1']	0	200	250	300	350	400	450	500	550	600	700	800	1000	
a	b	Kw	HP	a	b	[μF]	1~ 230 V	3~ 230 V	3~ 400 V															
KL 150 M	KL 150 T	1,1	1,5	2200	2180	31,5	9,2	7,3	3,8	H	m	13,5	12,7	12,4	12,0	11,6	11,1	10,6	10	9,3	8,6	7	5,2	
										Efficiency	%	0	39,4	46,2	51,5	56	59,4	61,8	63,3	63,8	63,4	62,1	52,5	
										P1	Kw	1,1	1,5	1,6	1,7	1,7	1,8	1,9	1,9	2	2	2	2	2
										NPSH	m		2,6	2,7	2,7	2,8	2,8	2,8	2,9	2,9	3	3	3,1	
KL 200 M	KL 200 T	1,5	2	2400	2180	36	9,8	7,9	4,1	H	m	14,9	14,5	14,2	13,8	13,6	13,3	12,8	12,3	11,5	10,9	8,9	6,6	
										Efficiency	%	0	39,4	46,2	51,5	56	59,4	61,8	63,3	63,8	63,4	62,1	52,5	
										P1	Kw	1,3	1,6	1,7	1,8	1,9	2	2	2,1	2,2	2,2	2,3	2,3	
										NPSH	m		2,6	2,7	2,7	2,8	2,8	2,8	2,9	2,9	3	3	3,1	
KL 300 M	KL 300 T	2,2	3	2980	2920	55	13,1	9,6	4,9	H	m	17,1	16,5	16,2	15,9	15,6	15,2	14,8	14,3	13,8	13,3	12	10,6	7,3
										Efficiency	%	0	39,1	46,2	51,5	56,1	59,4	61,8	63,3	63,8	63,4	59,8	52,5	25,1
										P1	Kw	1,5	2,2	2,3	2,4	2,5	2,6	2,7	2,7	2,8	2,8	2,9	2,9	3,1
										NPSH	m		2,6	2,7	2,7	2,8	2,8	2,8	2,9	2,9	3	3	3,1	3,2

a) ~Monofase 230 V

b) ~Trifase 230/400 V

60 Hz - min⁻¹ ~ 3400

TIPO TYPE		Potenza nominale Nominal power		Potenza assorbita Input power [W]		Condensatore Capacitor 450 V max	Corrente assorbita Input current [A]			Portata - Capacity														
										Prevalenza (m C.A.) - Total head (m W.C.)														
										Q [m ³ /h]	0	12	15	18	21	24	27	30	33	36	42	48	60	
										Q [l/1']	0	200	250	300	350	400	450	500	550	600	700	800	1000	
a	b	Kw	HP	a	b	[μF]	1~ 220 V	3~ 220 V	3~ 380 V															
KL 150 M	KL 150 T	1,1	1,5	2200	1940	36	10,1	6,9	3,8	H	m	12,2	11,3	11,2	11,1	10,9	10,5	10	9,5	8,9	8,2	6,7	4,6	
										Efficiency	%	0	39,4	46,6	52,2	56,7	60,3	62,6	64	64,4	63,8	60	53	
										P1	Kw	1,6	1,8	1,8	1,9	2	2	2,1	2,1	2,2	2,2	2,3	2,3	2,3
										NPSH	m		2,6	2,65	2,69	2,75	2,8	2,8	2,9	2,92	2,95	3,04	3,1	
KL 200 M	KL 200 T	1,5	2	2520	2150	45	11,6	7,9	4,5	H	m	14,8	14,3	14,1	13,8	13,6	13,2	12,7	12,1	11,5	10,8	9,1	7	
										Efficiency	%	0	39,7	46,6	52,2	56,9	60,3	62,6	64	64,4	63,8	60	53	
										P1	Kw	1,8	1,9	2	2,1	2,1	2,2	2,3	2,4	2,4	2,5	2,5	2,5	
										NPSH	m		2,6	2,7	2,7	2,8	2,8	2,8	2,9	2,9	3	3	3,1	
KL 300 M	KL 300 T	2,2	3	3220	2930	55	14,7	8,9	5,1	H	m	17,9	16,5	16,1	15,6	15,2	14,6	14,1	13,5	12,9	12,2	10,8	8,8	5,7
										Efficiency	%	0	39,7	46,7	52,2	56,9	60,2	62,6	64	64,4	63,8	60,1	53,2	29,4
										P1	Kw	1,5	2,2	2,3	2,4	2,5	2,6	2,6	2,7	2,7	2,8	2,8	2,9	3,1
										NPSH	m		2,6	2,7	2,7	2,8	2,8	2,8	2,9	2,9	3	3	3,1	3,2

a) ~Monofase 220 V

b) ~Trifase 220/380 V

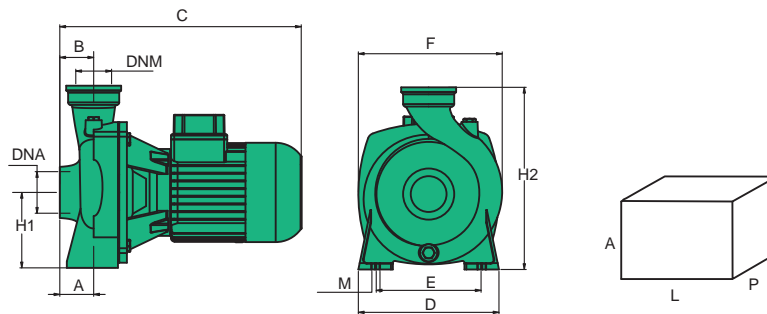

TIPO TYPE	DIMENSIONI [mm] DIMENSIONS [mm]											IMBALLO [mm] PACKING [mm]			PESO WEIGHT [kg]
	A	B	C	D	E	F	Ø M	H1	H2	DNA	DNM	A	L	P	
KL 150	40	80	409	225	160	230	11	118	310	3"	3"	350	450	250	29,1
KL 200	40	80	421	225	160	230	11	118	310	3"	3"	350	450	250	30,3
KL 300	40	80	421	225	160	230	11	118	310	3"	3"	350	450	250	31,4



APPLICATIONS



NOMENCLATURA PARTI DI RICAMBIO SPARE PARTS LIST NOMENCLATURE PIÈCES DE RECHANGE NOMENCLATURA REPUESTOS

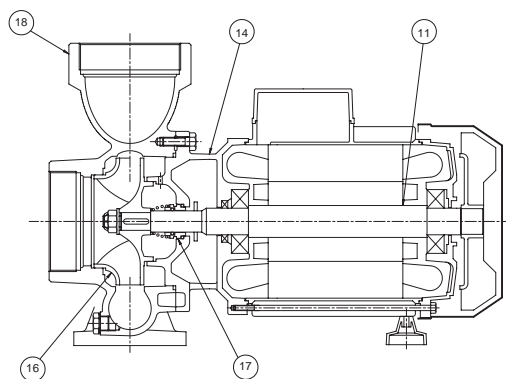

Albero con rotore – Pump shaft + rotor Arbre + rotor – Eje rotor	11
Supporto mandata – Outlet bracket Support envoyée – Soporte entrega	14
Girante – Impeller Turbine – Impulsor	16
Tenuta meccanica – Mechanical seal Garniture mécanique – Cierre mecánico	17
Corpo pompa – Pump body Corp de pompe – Cuerpo bomba	18

ELETTROPOMPE CENTRIFUGHE MONOGIRANTE 4"

Le elettropompe centrifughe monogiranti ad alta portata della serie KXL sono state progettate per pompare liquidi puliti senza parti abrasive, senza corpi solidi in sospensione, non esplosivi o aggressivi per i materiali della pompa.

- Temperatura del liquido fino a 35 °C per uso domestico (CEI EN 60335-2-41) o 90 °C per altri usi e temperatura ambiente fino a 40 °C
- Portate fino a 100 m³/h
- Prevalenze fino a 26.5 m.

CARATTERISTICHE COSTRUTTIVE

- Corpo pompa: Ghisa G20 con trattamento anticorrosione
- Supporto motore: Ghisa G20 con trattamento anticorrosione
- Girante: Ghisa G20 con trattamento in cataforesi
- Albero pompa: Acciaio inox AISI 304
- Tenuta meccanica: Carbone - Ceramica

MOTORE

I motori di comando sono del tipo asincrono a gabbia di scoiattolo chiusi, a ventilazione esterna.

- Motoprotettore incorporato e condensatore permanentemente inserito per i tipi monofasi
- La protezione del motore nella versione trifase è a cura del cliente e si raccomandano apparecchiature in accordo con le norme vigenti
- Isolamento classe F
- Servizio S1
- Grado di protezione: monofase IP 44 (IP 55 a richiesta); trifase IP 55

ÉLECTROPOMPES CENTRIFUGES À UNE ROUE 4"

Les électropompes centrifuges à une roue à haut débit de la série KXL ont été conçues pour pomper des liquides propres sans parties abrasives, sans corps liquides en suspension, non explosifs ou agressifs pour les matériaux de la pompe

- Température du liquide jusqu'à 35 °C pour utilisation domestique (CEI EN 60335-2-41) ou 90 °C pour d'autres utilisations et température ambiante jusqu'à 40 °C.
- Plage d'utilisation jusqu'à 100 m³/h.
- Hauteur manométrique jusqu'à 26.5 m.

CARACTERISTIQUES DE CONSTRUCTION

- Corp de pompe: Fonte G20 avec traitement anti-corrosion
- Lanterne: Fonte G20 avec traitement anti-corrosion
- Turbine: Fonte G20 avec traitement en cataphorèse
- Arbre de pompe: Acier inox AISI 304
- Garniture mécanique: Carbone - Céramique

MOTEUR

Les moteurs sont asynchrones à cage d'écureuil fermés à ventilation extérieure.

- Pour les modèles monophasés sont avec protection thermique et condensateur connecté en permanence
- Pour les modèles triphasés, la protection est à la charge de l'utilisateur. A recommandé l'équipement conformément à la réglementation
- Classe d'isolation F
- Service S1
- Protection: monophasée IP 44 (IP 55 sur demande); triphasée IP 55

CENTRIFUGAL ELECTRIC PUMPS ONE IMPELLER 4"

The close-coupled centrifugal electric pumps with one impeller high flow series KXL have been designed to pump clean liquids, without abrasives and suspended solids, non-explosive or aggressive for the pump's materials.

- Liquid temperature not higher than 35 °C for domestic use (CEI EN 60335-2-41) or 90 °C for other use, while the ambient temperature must not be higher than 40 °C
- Flow rate up to 100 m³/h
- Heads up to 26.5 m.

TECHNICAL FEATURES

- Pump body: Cast iron G20 with anti-corrosive coating
- Motor bracket: Cast iron G20 with anti-corrosive coating
- Impeller: Cast iron G20 with cathoretic treatment
- Pump shaft: Stainless steel AISI 304
- Mechanical seal: Carbon - Ceramics

MOTOR

The control motors are asynchronous, squirrel cage-type, closed, with external ventilation.

- Incorporated motor protection and capacitor always on, for single-phase models
- The motor protection for three-phase models must be installed by the customer. Equipment compliant with current standards should be used
- Class of insulation F
- Service S1
- Degree of protection: single phase IP 44 (IP 55 on demand); three phase IP 55

ELECTROBOMBAS CENTRÍFUGAS MONOIMPULSOR 4"

Las electrobombas centrifugas con monoimpulsor de alta capacidad de la serie KXL han sido proyectadas para bombear líquidos limpios sin partes abrasivas, sin cuerpos sólidos en suspensión, que no sean explosivos ni agresivos para los materiales de la bomba.

- Temperatura max. del líquido hasta 35 °C para uso doméstico (CEI EN 60335-2-41) o 90 °C para otros usos y temperatura ambiente hasta 40 °C
- Caudal hasta 100 m³/h
- Alturas hasta 26.5 m.

CARACTERÍSTICAS DE CONSTRUCCIÓN

- Cuerpo de bomba: Fundición gris G20 con tratamiento contra-corrosión
- Soporte: Fundición gris G20 con tratamiento contra-corrosión
- Rodete: Fundición gris G20 con tratamiento en cataforesis
- Eje de la bomba: Acero Inox AISI 304
- Cierre mecánico: Cerámica - Grafito

MOTOR

Los motores de accionamiento son asíncrono de jaula de ardilla cerrados, ventilados externamente.

- Para los modelos monofásicos, protección térmica y condensador incorporado
- Para los modelos trifásicos se encarga el usuario de la protección del motor y se recomienda un equipo de acuerdo con las normas vigentes
- Aislamiento de Clase F
- Funcionamiento S1
- Protección: monofásica IP 44 (IP 55 bajo demanda); trifásica IP 55

50 Hz - min⁻¹ ~ 2900

TIPO TYPE	Potenza nominale Nominal power		Potenza assorbita Input power [W]	Corrente assorbita Input current [A]			Portata - Capacity							
	kW	HP		3~ 230 V	3~ 400 V	3~ 690 V	Q [m ³ /h]	0	30	45	60	72	96	
							Q [l/1']	0	500	750	1000	1200	1600	
	b		b				Prevalenza (m C.A.) - Total head (m W.C.)							
KXL 400 T	3	4	3700	11,5	6,5	-	H	m	14,5	16,5	15,5	14	12	6
							Efficiency	%	0	52,5	67	73	71	52
							P1	Kw	2	3,2	3,5	3,9	3,9	4
							NPSH	m		2,8	2,9	3,4	4,2	7,3
KXL 550 T	4	5,5	5200	19,5	9,3	-	H	m	18	20	19	17,8	15,5	10
							Efficiency	%	0	52,5	67	73	72,5	58
							P1	Kw	2,7	3,9	4,3	4,7	5	5,25
							NPSH	m		2,8	2,9	3,4	4,2	7,3
KXL 750 T	5,5	7,5	7000	-	11,6	6,8	H	m	22,5	24,3	24	22,5	20,5	15
							Efficiency	%	0	52,5	67	74	75,5	67
							P1	Kw	3	4,8	5,5	6,1	6,7	7,2
							NPSH	m		2,8	2,9	3,4	4,2	7,3
KXL 1000 T	7,5	10	9000	-	14	8,1	H	m	25	26	26,5	25	22,5	17,5
							Efficiency	%	0	50	62	72	74	65
							P1	Kw	4,2	5,7	6,2	6,8	7,6	8,4
							NPSH	m		2,8	2,9	3,4	4,2	7,3

b) ~Trifase 230/400 V ≤ 5,5Hp ~Trifase 400/690 V > 5,5Hp

60 Hz - min⁻¹ ~ 3400

TIPO TYPE	Potenza nominale Nominal power		Potenza assorbita Input power [W]	Corrente assorbita Input current [A]		Portata - Capacity								
	kW	HP		3~ 220 V	3~ 380 V	Q [m ³ /h]	0	30	45	60	71,76	96		
							Q [l/1']	0	500	750	1000	1196	1600	
	b		b				Prevalenza (m C.A.) - Total head (m W.C.)							
KXL 400 T	3	4	3980	13	7,5		H	m	14,5	16,1	15,7	14,5	12,5	5,3
							Efficiency	%	0	44,8	58,1	68	67	59,8
							P1	Kw	2,9	3,2	3,4	3,6	3,7	3,8
							NPSH	m		2,8	2,9	3,4	4,2	7,3
KXL 550 T	4	5,5	5280	18,5	10,7		H	m	18,5	20	19,5	18,5	16	10
							Efficiency	%	0	45,4	59,7	69,6	68,2	54,41
							P1	Kw	3	3,7	4,1	4,5	4,7	4,99
							NPSH	m		2,8	2,9	3,4	4,2	7,3
KXL 750 T	5,5	7,5	6600	22	12,7		H	m	22	24,7	24,1	23	21,3	16,3
							Efficiency	%	0	45,3	57,9	66,3	67,4	64,3
							P1	Kw	3,2	4,6	5,2	5,8	6,3	6,84
							NPSH	m		2,8	2,9	3,4	4,2	7,3
KXL 1000 T	7,5	10	8500	26	15		H	m	25,2	26,2	25,7	25,2	22,8	17,9
							Efficiency	%	0	50	62	72	74	65
							P1	Kw	4,2	5,7	6,2	6,8	7,6	8,4
							NPSH	m		2,8	2,9	3,4	4,2	7,3

b) ~Trifase 220/380 V

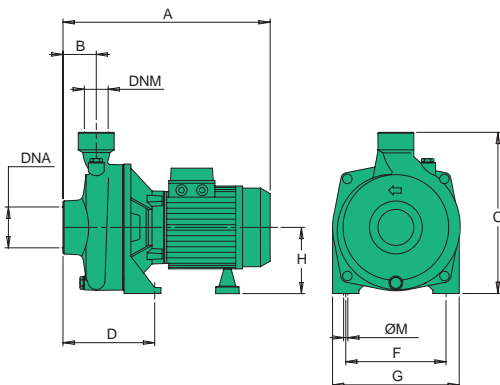

TIPO TYPE	DIMENSIONI [mm] DIMENSIONS [mm]									IMBALLO PACKING			PESO WEIGHT [kg]	
	A	B	C	D	F	G	Ø	H	DNA	DNM	A	L		P
KXL 400 T	447	90	341	139	212	280	14	140	4''G	4''G	380	330	530	40,5
KXL 550 T	447	90	341	139	212	280	14	140	4''G	4''G	380	330	530	42
KXL 750 T	505	90	341	139	212	280	14	140	4''G	4''G	380	330	530	52,5
KXL 1000 T	550	90	341	139	212	280	14	140	4''	4''	570	470	890	87



APPLICATIONS

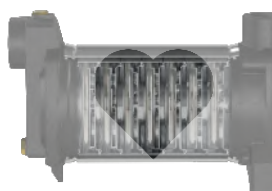
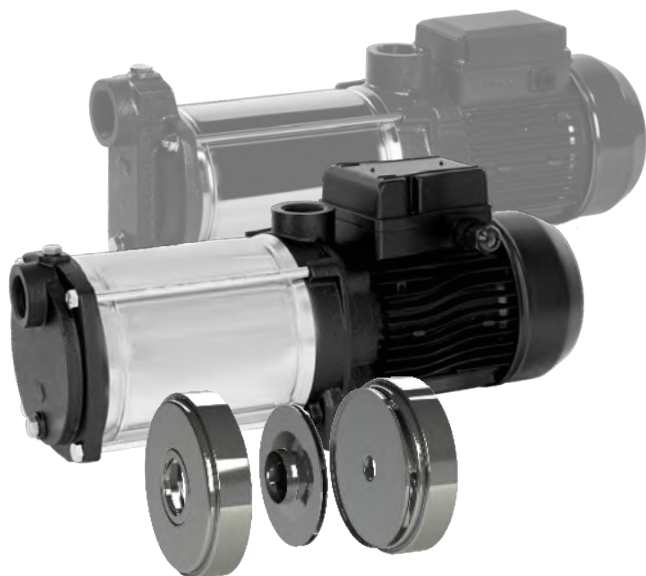

Cuore d'acciaio
Heart of steel
Cœur d'acier
Corazón de acero

NOMENCLATURA PARTI DI RICAMBIO SPARE PARTS LIST NOMENCLATURE PIÈCES DE RECHANGE NOMENCLATURA REPUESTOS

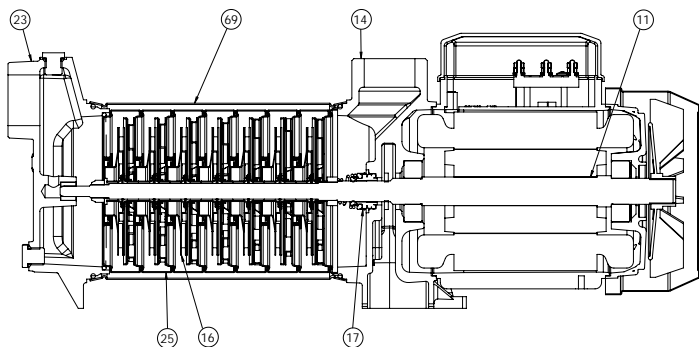

Albero con rotore – Pump shaft + rotor Arbre + rotor – Eje rotor	11
Supporto mandata – Outlet bracket Support envoyée – Soporte entrega	14
Girante – Impeller Turbine – Impulsor	16
Tenuta meccanica – Mechanical seal Garniture mécanique – Cierre mecánico	17
Corpo flangia aspirante – Suction flange body Corp bride aspirant – Cuerpo brida entrega	23
Diffusore – Diffuser Diffuseur – Difusor	25
Camicia – Cover Chemise – Camisa	69

ELETTROPOMPE CENTRIFUGHE MULTISTADIO AD ASSE ORIZZONTALE

Estremamente silenziose ed affidabili, le elettropompe centrifughe ad asse orizzontale multistadio della serie MCX sono state progettate per pompare liquidi puliti, senza parti abrasive, senza corpi solidi in sospensione, non esplosivi o aggressivi per i materiali della pompa.

- Temperatura max. del liquido fino a 35 °C per uso domestico (CEI EN 60335-2-41) o 90 °C per altri usi e temperatura ambiente fino a 40 °C
- Massima pressione di esercizio 16 bar
- Portate fino a 14 m³/h
- Prevalenze fino a 160 m.

CARATTERISTICHE COSTRUTTIVE

- Flangia aspirazione: Ghisa G20 con trattamento cataforesi
- Supporto mandata: Ghisa G20 con trattamento cataforesi
- Camicia: Acciaio inox AISI 304
- Diffusori: Acciaio inox AISI 304
- Giranti: Acciaio inox AISI 304
- Albero pompa: Acciaio inox AISI 304
- Tenuta meccanica: Carbone - Ceramica

MOTORE

I motori di comando sono del tipo asincrono a gabbia di scoiattolo chiusi, a ventilazione esterna

- Motoprotettore incorporato e condensatore permanentemente inserito per i tipi monofasi
- La protezione del motore nella versione trifase è a cura del cliente e si raccomandano apparecchiature in accordo con le norme vigenti
- Isolamento classe F
- Servizio S1
- Grado di protezione IP 44
- Protezione morsettiera IP 54

ÉLECTROPOMPES CENTRIFUGES MULTICELLULAIRES À AXE HORIZONTAL

Extrêmement silencieuses et fiables, les électropompes centrifuges multicellulaires à axe horizontal de la série MCX ont été conçues pour pomper des liquides propres, sans parties abrasives, sans corps liquides en suspension, non explosifs ou agressifs pour les matériaux de la pompe

- Température max. du liquide jusqu'à 35 °C pour utilisation domestique (CEI EN 60335-2-41) o 90 °C pour d'autres utilisations e température ambiante jusqu'à 40 °C
- Pression de service maximale 16 bar
- Plage d'utilisation jusqu'à 14 m³/h
- Hauteur manométrique jusqu'à 160 m.

CARACTERISTIQUES DE CONSTRUCTION

- Bride d'aspiration: Fonte G20 avec traitement en cataphorèse
- Support refoulement: Fonte G20 avec traitement en cataphorèse
- Chemise: Acier inox AISI 304
- Diffuseurs: Acier inox AISI 304
- Turbine: Acier inox AISI 304
- Arbre de pompe: Acier inox AISI 304
- Garniture mécanique: Carbone - Céramique

MOTEUR

Les moteurs sont asynchrones à cage d'écurieil fermés a à ventilation extérieure.

- Pour les modèles monophasés sont avec protection thermique et condensateur connecté en permanence
- Pour les modèles triphasés, la protection est à la charge de l'utilisateur. A recommandé l'équipement conformément à la réglementation
- Classe d'isolation F
- Service S 1
- Protection IP44
- Protection IP54 dans le terminal

HORIZONTAL CENTRIFUGAL MULTISTAGE ELECTRIC PUMPS

Extremely noiseless and reliable the horizontal centrifugal multistage electric pumps of the series MCX have been designed to pump clean liquids, without abrasives and suspended solids, non-explosive or aggressive for the pump's materials.

- Liquid temperature not higher than 35 °C for domestic use (CEI EN 60335-2-41) or 90 °C for other use, while the ambient temperature must not be higher than 40 °C
- Maximum working pressure is 16 bar
- Flow rate up to 14 m³/h
- Heads up to 160 m.

TECHNICAL FEATURES

- Suction flange: Cast iron G20 with cataphoresis treatment
- Outlet bracket: Cast iron G20 with cataphoresis treatment
- Cover: Stainless steel AISI 304
- Diffusers: Stainless steel AISI 304
- Impellers: Stainless steel AISI 304
- Pump shaft: Stainless steel AISI 304
- Mechanical seal: Carbon - Ceramics

MOTOR

The control motors are asynchronous, squirrel cage-type, closed, with external ventilation.

- Incorporated motor protection and capacitor always on, for single-phase models
- The motor protection for three-phase models must be installed by the customer. Equipment compliant with current standards should be used
- Class of insulation F
- Service S1
- Degree of protection IP 44
- Terminal board protection IP 54

ELECTROBOMBAS CENTRÍFUGAS MULTIETAPA DE EJE HORIZONTAL

Extremadamente silenciosas y fiables, las electrobombas centrifugas multietapa de eje horizontal de la serie MCX han sido proyectadas para bombear líquidos limpios sin partes abrasivas, sin cuerpos sólidos en suspensión, que no sean explosivos ni agresivos para los materiales de la bomba.

- Temperatura max. del líquido hasta 35 °C para uso doméstico (CEI EN 60335-2-41) o 90 °C para otros usos y temperatura ambiente hasta 40 °C
- Máxima presión de ejercicio 16 bar
- Caudal hasta 14 m³/h
- Alturas hasta 160 m.

CARACTERÍSTICAS DE CONSTRUCCIÓN

- Breda de aspiración: Fundición gris G20 con tratamiento en cataforesis
- Suporte de salida: Fundición gris G20 con tratamiento en cataforesis
- Camisa: Acero Inox AISI 304
- Difusores: Acero Inox AISI 304
- Rodetes: Acero Inox AISI 304
- Eje de la bomba: Acero Inox AISI 304
- Cierre mecánico: Cerámica - Grafito

MOTOR

Los motores de accionamiento son asíncrono de jaula de ardilla cerrados, ventilados externamente

- Para los modelos monofásicos, protección térmica y condensador incorporado
- Para los modelos trifásicos se encarga el usuario de la protección del motor y se recomienda un equipo de acuerdo con las normas vigentes
- Aislamiento de Clase F
- Funcionamiento S1
- Protección IP44
- Protección IP54 para el terminal

50 Hz - min⁻¹ ~ 2900

TIPO TYPE		Potenza nominale Nominal power		Potenza assorbita Input power		Condensatore Capacitor	Corrente assorbita Input current			Portata - Capacity													
						450 V max	[A]			Q [m ³ /h]	0	1,5	2	3	4	4,5	5	6	7				
										Q [l/1']	0	25	33	50	67	75	83	100	117				
a	b	Kw	HP	a	b	[µF]	1~ 230 V	3~ 230 V	3~ 400 V	Prevalenza (m C.A.) - Total head (m W.C.)													
MCX 3-6 M	MCX 3-6 T	0,9	1,2	1130	1170	20	5	3,8	2	H	m	67,6	60,2	56,6	47,3	36,2	29,8						
										Efficiency	%	0	36,6	41,2	45,1	44,4	38,5						
										P2	Kw	0,4	0,7	0,7	0,8	0,9	0,9						
										Npsh	m			1,3	1,5	3	3,8						
MCX 3-7 M	MCX 3-7 T	1,1	1,5	1230	1270	25	7	4,5	2,6	H	m	78,9	70,3	66,1	55,2	42,3	34,8						
										Efficiency	%	0	36,6	41,2	45,1	44,4	38,5						
										P2	Kw	0,5	0,8	0,8	1	1	1,1						
										Npsh	m			1,3	1,5	3	3,8						
MCX 3-8 M	MCX 3-8 T	1,5	2	1400	1450	30	9	6	4	H	m	91	81,7	77	64,9	50,2	41,6						
										Efficiency	%	0,0	36,6	41,2	45,1	44,4	38,5						
										P2	Kw	0,6	0,9	1,0	1,1	1,2	1,2						
										Npsh	m			1,3	1,5	3,0	3,8						
MCX 3-10 M	MCX 3-10 T	1,5	2	1780	1810	36	9,3	6,5	4	H	m	112,7	100,4	94,4	78,9	60,4	49,7						
										Efficiency	%	0	36,6	41,2	45,1	44,4	38,5						
										P2	Kw	0,7	1,1	1,2	1,4	1,5	1,5						
										Npsh	m			1,3	1,5	3	3,8						
MCX 3-12 M	MCX 3-12 T	2,2	3	2130	2170	45	13	7	4	H	m	137,2	123,7	116,8	98,7	76,6	63,6						
										Efficiency	%	0	36,6	41,2	45,1	44,4	38,5						
										P2	Kw	0,8	1,3	1,4	1,7	1,7	1,8						
										Npsh	m			1,3	1,5	3	3,8						
MCX 3-14 M	MCX 3-14 T	2,2	3	2500	2530	45	13,5	7,5	4	H	m	159,3	142,8	134,6	113,3	87,4	72,4						
										Efficiency	%	0	36,6	41,2	45,1	44,4	38,5						
										P2	Kw	1	1,5	1,7	2	2	2,1						
										Npsh	m			1,3	1,5	3	3,8						
MCX 5-5 M	MCX 5-5 T	1,1	1,5	1295	1325	30	6,6	6	4	H	m	56,3	54,2	52,1	49,2	45,8	43,8	41,6	36,1	28,8			
										Efficiency	%	0	31,5	33,7	47,5	53,9	55,4	55,9	55,3	52,9			
										P2	Kw	0,4	0,6	0,7	0,8	1,0	1,0	1,0	1,1	1,1			
										Npsh	m			1	1,1	1,2	1,1	1,3	1,8	4			
MCX 5-6 M	MCX 5-6 T	1,5	2	1470	1500	36	6,6	6	4	H	m	68	65,5	63	59,6	55,5	53,1	50,5	43,9	35,1			
										Efficiency	%	0	31,5	33,7	47,5	53,9	55,4	55,9	55,3	52,9			
										P2	Kw	0,5	0,8	0,8	0,9	1,1	1,2	1,2	1,3	1,3			
										Npsh	m			1	1,1	1,2	1,1	1,3	1,8	4			
MCX 5-7 M	MCX 5-7 T	1,5	2	1820	1860	36	9	6,5	4	H	m	79,3	76,4	73,5	69,5	64,7	62	58,9	51,2	41			
										Efficiency	%	0	31,5	33,7	47,5	53,9	55,4	55,9	55,3	52,9			
										P2	Kw	0,6	0,9	1	1,1	1,3	1,4	1,4	1,5	1,5			
										Npsh	m			1	1,1	1,2	1,1	1,3	1,8	4			
MCX 5-8 M	MCX 5-8 T	2,2	3	2010	2040	45	9,4	7,2	4	H	m	92	66,5	86,1	82	76,9	73,9	70,4	61,8	50,5			
										Efficiency	%	0	31,5	33,7	47,5	53,9	55,4	55,9	55,3	52,9			
										P2	Kw	0,6	1	1,1	1,3	1,5	1,6	1,6	1,7	1,8			
										Npsh	m			1	1,1	1,2	1,1	1,3	1,8	4			
MCX 5-10 M	MCX 5-10 T	2,2	3	2370	2400	45	13,3	7,7	5	H	m	114,1	110,2	106,3	100,8	94,2	90,4	86	75,2	60,8			
										Efficiency	%	0	31,5	33,7	47,5	53,9	55,4	55,9	55,3	52,9			
										P2	Kw	0,8	1,3	1,4	1,6	1,9	2	2,1	2,2	2,2			
										Npsh	m			1	1,1	1,2	1,1	1,3	1,8	4			

a) ~Monofase 230 V

b) ~Trifase 230/400 V

50 Hz - min⁻¹ ~ 2900

TIPO TYPE		Potenza nominale Nominal power		Potenza assorbita Input power		Condensatore Capacitor 450 V max	Corrente assorbita Input current [A]			Portata - Capacity																						
a	b	Kw	HP	a	b	[μF]	1~ 230 V	3~ 230 V	3~ 400 V	Prevalenza (m C.A.) - Total head (m W.C.)																						
										Q [m³/h]	0	5	5,4	6	7	8	9	10	11	14												
										Q [l/1']	0	83	90	100	117	133	150	167	183	233												
MCX 9-5 M	MCX 9-5 T	2,2	3	2100	2180	45	12,8	7,9	4,7	H	m	59,6	53,9	53,3	52,3	50,4	48,6	46,6	43,8	40	23,8											
										Efficiency	%	0	52	54	55,4	58,3	60	61,8	62,1	61,4	48,5											
										P2	Kw	0,6	1,3	1,4	1,5	1,6	1,7	1,8	1,8	1,8	1,8											
										Npsh	m			0,9	1	1,1	1,2	1,3	1,5	1,8	3,8											
																					H	m	71,5	64,7	63,9	62,7	60,5	58,3	55,9	52,5	48	28,6
MCX 9-6 M	MCX 9-6 T	2,2	3	2520	2620	45	13,6	8,2	5	Efficiency	%	0	52	54	55,4	58,3	60	61,8	62,1	61,4	48,5											
										P2	Kw	0,8	1,6	1,7	1,8	1,9	2	2,1	2,2	2,2	2,2											
																					Npsh	m			0,9	1	1,1	1,2	1,3	1,5	1,8	3,8
																					H	m	71,5	64,7	63,9	62,7	60,5	58,3	55,9	52,5	48	28,6

a) ~Monofase 230 V

b) ~Trifase 230/400 V

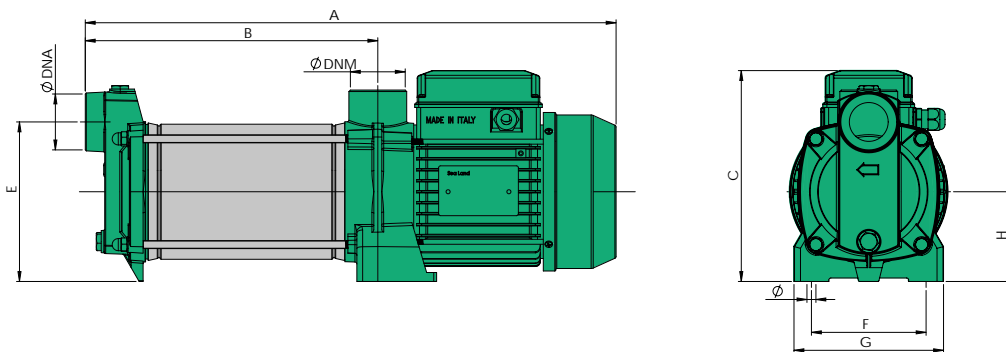
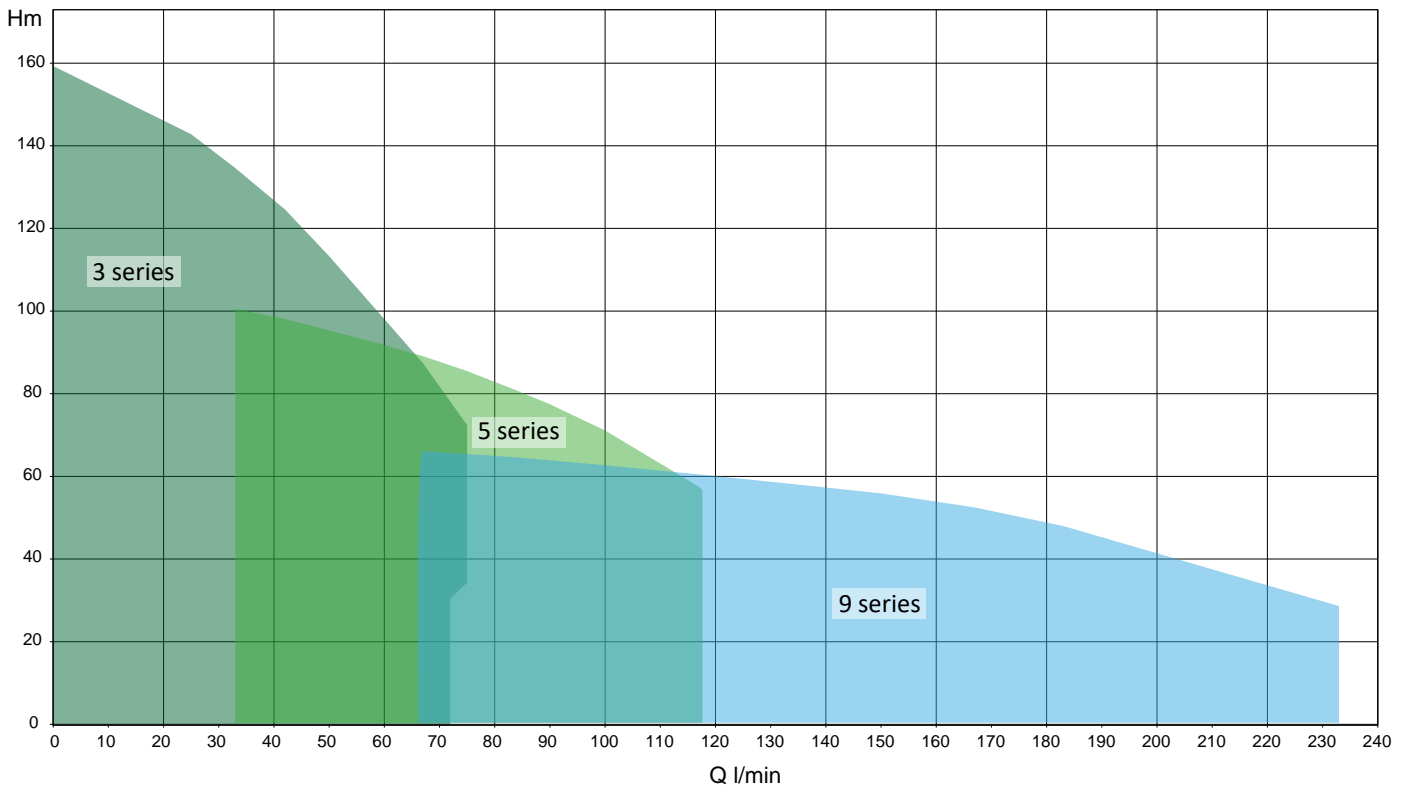

TIPO TYPE	DIMENSIONI [mm] DIMENSIONS [mm]										IMBALLO [mm] PACKING [mm]			PESO WEIGHT [kg]
	A	B	C	E	F	G	H	Ø	Ø DNA	Ø DNM	A	L	P	
MCX 3-6	488	264	205	125	90	145	90	9	1" 1/4 G	1"	275	245	610	21,5
MCX 3-7	508	288	205	125	90	145	90	9	1" 1/4 G	1"	275	245	610	25
MCX 3-8	554	315	210	160	115	150	90	9	1" 1/4 G	1" 1/4 G	275	245	610	25,5
MCX 3-10	601.5	362.5	210	160	115	150	90	9	1" 1/4 G	1" 1/4 G	275	245	700	26,5
MCX 3-12	659	410	210	160	115	150	90	9	1" 1/4 G	1" 1/4 G	275	245	700	29,5
MCX 3-14	707	458	210	160	115	150	90	9	1" 1/4 G	1" 1/4 G	370	220	920	31,5
MCX 5-5	460	240	205	125	90	145	90	9	1" 1/4 G	1"	275	245	610	24
MCX 5-6	517	268	210	160	115	150	90	9	1" 1/4 G	1" 1/4 G	275	245	610	24
MCX 5-7	540	291	210	160	115	150	90	9	1" 1/4 G	1" 1/4 G	275	245	610	25
MCX 5-8	564	315	210	160	115	150	90	9	1" 1/4 G	1" 1/4 G	275	245	610	25,5
MCX 5-10	601.5	362.5	210	160	115	150	90	9	1" 1/4 G	1" 1/4 G	275	245	700	27,5
MCX 9-5	551.5	302.5	210	160	115	150	90	9	1" 1/4 G	1" 1/4 G	275	245	610	24,5
MCX 9-6	551.5	302.5	210	160	115	150	90	9	1" 1/4 G	1" 1/4 G	275	245	610	25,5



APPLICATIONS



Girante in acciaio - Steel impeller
Turbine en acier - Rodete de acero

NOMENCLATURA PARTI DI RICAMBIO SPARE PARTS LIST NOMENCLATURE PIECES DE RECHANGE NOMENCLATURA REPUESTOS

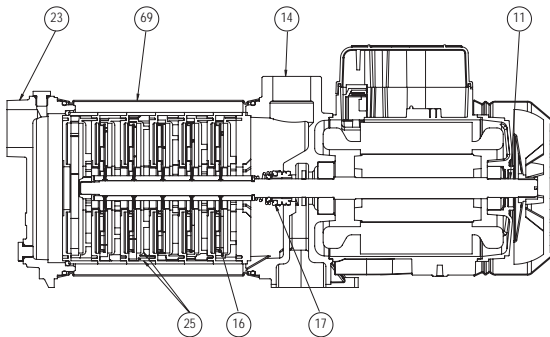

Albero con rotore – Pump shaft + rotor Arbre + rotor – Eje rotor	11
Supporto mandata – Outlet bracket Support envoyée – Soporte entrega	14
Girante – Impeller Turbine – Impulsor	16
Tenuta meccanica – Mechanical seal Garniture mécanique – Cierre mecánico	17
Corpo flangia aspirante – Suction flange body Corp bride aspirant – Cuerpo brida entrega	23
Diffusore – Diffuser Diffuseur – Difusor	25
Camicia – Cover Chemise – Camisa	69

ELETTROPOMPE CENTRIFUGHE MULTISTADIO

Estremamente silenziose ed affidabili le elettropompe centrifughe multistadio della serie MK sono state progettate per pompare da serbatoi o vasche di raccolta, liquidi puliti, senza parti abrasive, senza corpi solidi in sospensione, non esplosivi o aggressivi per i materiali della pompa.

- Temperatura del liquido fino a 35 °C per uso domestico (CEI EN 60335-2-41) o 90 °C per altri usi e temperatura ambiente fino a 40 °C
- Portate fino a 10 m³/h
- Prevalenze fino a 74 m.

CARATTERISTICHE COSTRUTTIVE

- Flangia aspirazione: Ghisa G20 con trattamento anticorrosione
- Supporto mandata: Ghisa G20 con trattamento anticorrosione
- Camicia: Acciaio inox AISI 304
- Diffusori: Tecnopolimero
- Giranti: Acciaio inox AISI 304
- Albero pompa: Acciaio inox AISI 304
- Tenuta meccanica: Carbone - Ceramica

MOTORE

I motori di comando sono del tipo asincrono a gabbia di scoiattolo chiusi, a ventilazione esterna.

- Motoprotettore incorporato e condensatore permanentemente inserito per i tipi monofasi
- La protezione del motore nella versione trifase è a cura del cliente e si raccomandano apparecchiature in accordo con le norme vigenti
- Isolamento classe F
- Servizio S1
- Grado di protezione IP 44
- Protezione morsettiera IP 54

ÉLECTROPOMPES CENTRIFUGES MULTISTADIO

Extrêmement silencieuses et fiables les électropompes centrifuges multistadio de la série MK ont été conçues pour pomper de réservoirs ou de cuves, des liquides propres, sans parties abrasives, sans corps liquides en suspension, non explosifs ou agressifs pour les matériaux de la pompe.

- Température du liquide jusqu'à 35 °C pour utilisation domestique (CEI EN 60335-2-41) ou 90 °C pour d'autres utilisations et température ambiante jusqu'à 40 °C
- Plage d'utilisation jusqu'à 10 m³/h
- Hauteur manométrique jusqu'à 74 m.

CARACTERISTIQUES DE CONSTRUCTION

- Bride d'aspiration: Fonte G20 avec traitement anti-corrosion
- Support refoulement: Fonte G20 avec traitement anti-corrosion
- Chemise: Acier inox AISI 304
- Diffuseurs: Technopolymère
- Turbine: Acier inox AISI 304
- Arbre de pompe: Acier inox AISI 304
- Garniture mécanique: Carbone - Céramique

MOTEUR

Les moteurs sont asynchrones à cage d'écurieil fermés à ventilation extérieure.

- Pour les modèles monophasés sont avec protection thermique et condensateur connecté en permanence
- Pour les modèles triphasés, la protection est à la charge de l'utilisateur. A recommandé l'équipement conformément à la réglementation
- Classe d'isolation F
- Service S 1
- Protection IP44
- Protection IP54 dans le terminal.

MULTISTAGE CENTRIFUGAL ELECTRIC PUMPS

Extremely noiseless and reliable the multistage centrifugal electric pumps series MK have been designed to pump from basins or storage tanks, clean liquids, non-explosive or aggressive for the pump's materials, without abrasives and suspended solids.

- Liquid temperature not higher than 35 °C for domestic use (CEI EN 60335-2-41) or 90 °C for other use, while the ambient temperature must not be higher than 40 °C
- Flow rate up to 10 m³/h
- Heads up to 74 m.

TECHNICAL FEATURES

- Suction flange: Cast iron G20 with anti-corrosive coating
- Outlet bracket: Cast iron G20 with anti-corrosive coating
- Cover: Stainless steel AISI 304
- Diffusers: Techno-polymer
- Impellers: Stainless steel AISI 304
- Pump shaft: Stainless steel AISI 304
- Mechanical seal: Carbon - Ceramics

MOTOR

The control motors are asynchronous, squirrel cage-type, closed, with external ventilation.

- Incorporated motor protection and capacitor always on, for single-phase models
- The motor protection for three-phase models must be installed by the customer. Equipment compliant with current standards should be used
- Class of insulation F
- Service S1
- Degree of protection IP 44
- Terminal board protection IP 54

ELECTROBOMBAS CENTRÍFUGAS MULTIETAPA

Extremadamente silenciosas y fiables las electrobombas centrifugas multietapa de la serie MK han sido proyectadas para bombear desde depósitos o tanques de recogida, líquidos limpios sin partes abrasivas, sin cuerpos sólidos en suspensión, que no sean explosivos ni agresivos para los materiales de la bomba.

- Temperatura del líquido hasta 35 °C para uso doméstico (CEI EN 60335-2-41) o 90 °C para otros usos y temperatura ambiente hasta 40 °C
- Caudal hasta 10 m³/h
- Alturas hasta 74 m.

CARACTERÍSTICAS DE CONSTRUCCIÓN

- Brida de aspiración: Fundición gris G20 con tratamiento contra-corrosión
- Suporte de salida: Fundición gris G20 con tratamiento contra-corrosión
- Camisa: Acero Inox AISI 304
- Difusores: Tecnopolímero
- Rodetes: Acero Inox AISI 304
- Eje de la bomba: Acero Inox AISI 304
- Cierre mecánico: Cerámica - Grafito

MOTOR

Los motores de accionamiento son asíncrono de jaula de ardilla cerrados, ventilados externamente.

- Para los modelos monofásicos, protección térmica y condensador incorporado
- Para los modelos trifásicos se encarga el usuario de la protección del motor y se recomienda un equipo de acuerdo con las normas vigentes
- Aislamiento de Clase F
- Funcionamiento S1
- Protección IP44
- Protección IP54 para el terminal.

50 Hz - min⁻¹ ~ 2900

TIPO TYPE		Potenza nominale Nominal power		Potenza assorbita Input power [W]		Condensatore Capacitor 450 V max	Corrente assorbita Input current [A]			Portata - Capacity							
										Q [m ³ /h]	0	1,2	2,4	3,6	4,8	5,4	
a	b	kW	HP	a	b	[μF]	1~ 230 V	3~ 230 V	3~ 400 V	Prevalenza (m C.A.) - Total head (m W.C.)							
MK 80 M	MK 80 T	0,59	0,8	960	900	16	4,2	2,8	1,62	H	m	34,5	31,5	28	22,5	15	10
										Efficiency	%	0	26	40	45	39	35
										P1	Kw	0,7	0,8	0,9	1	1,1	1,3
										NPSH	m			2,5	3	3,8	4,9
MK 100 M	MK 100 T	0,74	1	1360	1110	20	6	3,8	2,2	H	m	46	43,5	38,5	32	23,5	18,5
										Efficiency	%	0	26	40	45	39	35
										P1	Kw	0,9	1,2	1,2	1,3	1,4	1,4
										NPSH	m			2,5	3	3,8	4,9
MK 120 M	MK 120 T	0,88	1,2	1540	1420	25	7,2	4,5	2,6	H	m	58	54	48	40	29	23
										Efficiency	%	0	26	40	45	39	35
										P1	Kw	0,9	1,1	1,3	1,4	1,5	1,5
										NPSH	m			2,5	3	3,8	4,9

a) ~Monofase 230 V

b) ~Trifase 230/400 V

50 Hz - min⁻¹ ~ 2900

TIPO TYPE		Potenza nominale Nominal power		Potenza assorbita Input power [W]		Condensatore Capacitor 450 V max	Corrente assorbita Input current [A]			Portata - Capacity								
										Q [m ³ /h]	0	1,2	3	4,8	7,2	8,4	9,6	
a	b	Kw	HP	a	b	[μF]	1~ 230 V	3~ 230 V	3~ 400 V	Prevalenza (m C.A.) - Total head (m W.C.)								
MK 150 M	MK 150 T	1,1	1,5	1980	1880	31,5	9	6	3,5	H	m	49,5	48	44	39,2	28	20,8	11,2
										Efficiency	%	0	20	38	47	41	31,8	22,1
										P1	Kw	1,5	1,2	1,3	1,5	1,7	1,8	2
										NPSH	m			2,2	2,4	3,3	4,5	6,9
MK 200 M	MK 200 T	1,5	2	2290	2180	36	11	7,2	4,2	H	m	62	60	55	49	35	26	14
										Efficiency	%	0	20	38	47	41	34	23,5
										P1	Kw	1,3	1,4	1,6	1,8	2,1	2,2	2,4
										NPSH	m			2,2	2,4	3,3	4,5	6,9
MK 300 M	MK 300 T	2,2	3	2970	2810	55	12,5	9,4	5,4	H	m	74	70	65	58,5	42	31,5	16
										Efficiency	%	0	20	38	47	41	34	23,5
										P1	Kw	1,4	1,6	1,9	2,2	2,5	2,7	2,8
										NPSH	m			2,2	2,4	3,3	4,5	6,9

a) ~Monofase 230 V

b) ~Trifase 230/400 V

60 Hz - min⁻¹ ~ 3400

TIPO TYPE		Potenza nominale Nominal power		Potenza assorbita Input power [W]		Condensatore Capacitor 450 V max	Corrente assorbita Input current [A]				Portata - Capacity							
a	b	kW	HP	a	b	[µF]	1~ 115 V	1~ 220 V	3~ 220 V	3~ 380 V	Prevalenza (m C.A.) - Total head (m W.C.)							
											Q [m ³ /h]	0	1,2	2,4	3,6	4,8	5,4	
											Q [l/1']	0	20	40	60	80	90	
MK 80 M	MK 80 T	0,59	0,8	860	800	20	8,5	4,1	2,6	1,5	H	m	31,8	29,1	25	19,2	11,9	7,7
											Efficiency	%	0	23,8	33,6	36,6	33,9	31,8
											P1	Kw	0,5	0,7	0,8	0,8	0,9	0,9
											NPSH	m			2,5	3	3,8	4,9
MK 100 M	MK 100 T	0,74	1	1200	1000	25	10	5	3,5	1,75	H	m	44,5	38,8	33,5	25	16,1	9,5
											Efficiency	%	0	23,8	33,6	36,6	33,9	31,8
											P1	Kw	0,7	0,8	0,9	1	1,1	1,2
											NPSH	m			2,5	2,8	3,8	4,9
MK 120 M	MK 120 T	0,88	1,2	1550	1430	25	14,2	6,8	4,76	2,75	H	m	60,3	54,3	45,5	33,9	19,6	11,5
											Efficiency	%	0	23,8	33,6	36,6	33,9	31,8
											P1	Kw	1	1,1	1,2	1,4	1,5	1,5
											NPSH	m			2,5	2,8	3,8	4,9

a) ~Monofase 115/220 V

b) ~Trifase 220/380 V

60 Hz - min⁻¹ ~ 3400

TIPO TYPE		Potenza nominale Nominal power		Potenza assorbita Input power [W]		Condensatore Capacitor 450 V max	Corrente assorbita Input current [A]			Portata - Capacity									
a	b	Kw	HP	a	b	[µF]	1~ 220 V	3~ 220 V	3~ 380 V	Prevalenza (m C.A.) - Total head (m W.C.)									
											Q [m ³ /h]	0	1,2	3	4,8	7,2	8,4	9,6	
											Q [l/1']	0	20	50	80	120	140	160	
MK 200 M	MK 200 T	1,5	2	2380	2390	40	12,0	7,8	4		H	m	54	52,5	50	45	37	34	27,5
											Efficiency	%	0	5	18,5	27,5	33	32	27,9
											P1	Kw	1,6	1,7	1,9	2,1	2,3	2,4	2,6
											NPSH	m			2,2	2,4	3,3	4,5	6,9
MK 300 M	MK 300 T	2,2	3	3180	3150	50	16,0	9,5	4,8		H	m	70	69	64	59	48	42	33
											Efficiency	%	0	12	24,8	32	33,8	32,5	28,4
											P1	Kw	1,8	1,9	2,2	2,4	2,8	3	3,2
											NPSH	m			2,2	2,4	3,3	4,5	6,9

a) ~Monofase 220 V

b) ~Trifase 220/380 V

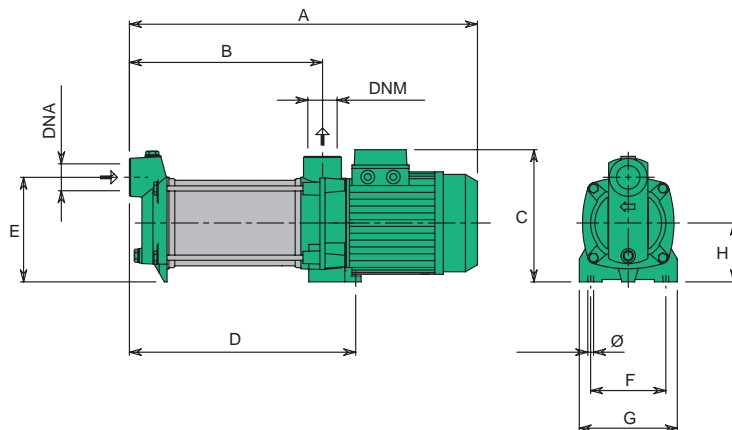

TIPO TYPE	DIMENSIONI [mm] DIMENSIONS [mm]										IMBALLO [mm] PACKING [mm]			PESO WEIGHT [kg]	
	A	B	C	D	E	F	G	Ø	H	DNA	DNM	A	L		P
MK 80	400	185	182	225	130	110	145	9	77	1" G	1" G	230	200	450	13,9
MK 100	422	207	182	247	130	110	145	9	77	1" G	1" G	230	200	450	14,7
MK 120	444	230	182	269	130	110	145	9	77	1" G	1" G	230	200	450	15,8
MK 150	535	296	205	342	160	115	148	9	90	1" 1/4 G	1" 1/4 G	280	250	610	19,2
MK 200	535	296	205	342	160	115	148	9	90	1" 1/4 G	1" 1/4 G	280	250	610	21,4
MK 300	545	296	205	342	160	115	148	9	90	1" 1/4 G	1" 1/4 G	280	250	610	22,6



APPLICATIONS



NOMENCLATURA PARTI DI RICAMBIO
SPARE PARTS LIST
NOMENCLATURE PIECES DE RECHANGE
NOMENCLATURA REPUESTOS

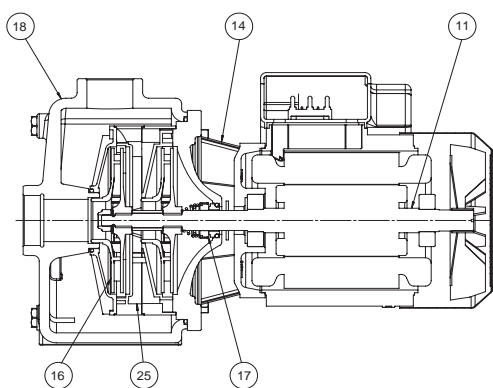

Albero con rotore – Pump shaft + rotor Arbre + rotor – Eje rotor	11
Supporto mandata – Outlet bracket Support envoyée – Soporte entrega	14
Girante – Impeller Turbine – Impulsor	16
Tenuta meccanica – Mechanical seal Garniture mécanique – Cierre mecánico	17
Corpo pompa – Pump body Corp de pompe – Cuerpo bomba	18
Diffusore – Diffuser Diffuseur – Difusor	25

ELETTROPOMPE CENTRIFUGHE BIGIRANTI

Elettropompe monoblocco a due giranti della serie KD sono state progettate per pompare da serbatoi o vasche di raccolta, liquidi puliti senza parti abrasive, senza corpi solidi in sospensione, non esplosivi o aggressivi per i materiali della pompa.

- Temperatura del liquido fino a 35 °C per uso domestico (CEI EN 60335-2-41) o 60 °C per altri usi e temperatura ambiente fino a 40 °C
- Portate fino a 12 m³/h
- Prevalenze fino a 50 m.

CARATTERISTICHE COSTRUTTIVE

- Corpo pompa: Ghisa G20 con trattamento anticorrosione
- Supporto motore: Ghisa G20 con trattamento anticorrosione
- Diffusori: Tecnopolimero
- Giranti: Tecnopolimero
- Albero pompa: Acciaio inox AISI 304
- Tenuta meccanica: Carbone - Ceramica

MOTORE

I motori di comando sono del tipo asincrono a gabbia di scoiattolo chiusi, a ventilazione esterna.

- Motoprotettore incorporato e condensatore permanentemente inserito per i tipi monofasi
- La protezione del motore nella versione trifase è a cura del cliente e si raccomandano apparecchiature in accordo con le norme vigenti
- Isolamento classe F
- Servizio S1
- Grado di protezione IP 44
- Protezione morsettiera IP 54.

ÉLECTROPOMPES CENTRIFUGES À DEUX ROUES

Électropompes monobloc à deux roues de la série KD ont été conçues pour pomper de réservoirs ou de cuves, des liquides propres sans parties abrasives, sans corps liquides en suspension, non explosifs ou agressifs pour les matériaux de la pompe.

- Température du liquide jusqu'à 35 °C pour utilisation domestique (CEI EN 60335-2-41) ou 60 °C pour d'autres utilisations et température ambiante jusqu'à 40 °C.
- Plage d'utilisation jusqu'à 12 m³/h
- Hauteur manométrique jusqu'à 50 m.

CARACTERISTIQUES DE CONSTRUCTION

- Corp de pompe: Fonte G20 avec traitement anti-corrosion
- Lanterne: Fonte G20 avec traitement anti-corrosion
- Diffuseur: Technopolymère
- Turbine: Technopolymère
- Arbre de pompe: Acier inox AISI 304
- Garniture mécanique: Carbone - Céramique

MOTEUR

Les moteurs sont asynchrones à cage d'écureuil fermés à ventilation extérieure.

- Pour les modèles monophasés sont avec protection thermique et condensateur connecté en permanence
- Pour les modèles triphasés, la protection est à la charge de l'utilisateur. A recommandé l'équipement conformément à la réglementation
- Classe d'isolation F
- Service S1
- Protection IP44
- Protection IP54 dans le terminal.

DOUBLE IMPELLER CENTRIFUGAL ELECTRIC PUMPS

The close-coupled double impeller electric pumps series KD have been designed to pump from basins or storage tanks, clean liquids, without abrasives and suspended solids, non-explosive or aggressive for the pump's materials.

- Liquid temperature not higher than 35 °C for domestic use (CEI EN 60335-2-41) or 60 °C for other use, while the ambient temperature must not be higher than 40 °C
- Flow rate up to 12 m³/h
- Heads up to 50 m.

TECHNICAL FEATURES

- Pump body: Cast iron G20 with anti-corrosive coating
- Motor bracket: Cast iron G20 with anti-corrosive coating
- Diffusers: Techno-polymer
- Impellers: Techno-polymer
- Pump shaft: Stainless steel AISI 304
- Mechanical seal: Carbon - Ceramics

MOTOR

The control motors are asynchronous, squirrel cage-type, closed, with external ventilation.

- Incorporated motor protection and capacitor always on, for single-phase models
- The motor protection for three-phase models must be installed by the customer. Equipment compliant with current standards should be used
- Class of insulation F
- Service S1
- Degree of protection IP 44
- Terminal board protection IP 54.

ELECTROBOMBAS CENTRÍFUGAS DOBLE IMPULSOR

Las electrobombas monobloque con dos impulsores de la serie KD han sido proyectadas para bombear desde depósitos o tanques de recogida, líquidos limpios sin partes abrasivas, sin cuerpos sólidos en suspensión, que no sean explosivos ni agresivos para los materiales de la bomba.

- Temperatura del líquido hasta 35 °C para uso doméstico (CEI EN 60335-2-41) o 60 °C para otros usos y temperatura ambiente hasta 40 °C
- Caudal hasta 12 m³/h
- Alturas hasta 50 m.

CARACTERISTICAS DE CONSTRUCCIÓN

- Cuerpo de bomba : Fundición gris G20 con tratamiento contra-corrosión
- Soporte: Fundición gris G20 con tratamiento contra-corrosión
- Difusores: Tecnopolímero
- Rodetes: Tecnopolímero
- Eje de la bomba: Acero Inox AISI304
- Cierre mecánico: Cerámica - Grafito

MOTOR

Los motores de accionamiento son asíncrono de jaula de ardilla cerrados, ventilados externamente.

- Para los modelos monofásicos, protección térmica y condensador incorporado
- Para los modelos trifásicos se encarga el usuario de la protección del motor y se recomienda un equipo de acuerdo con las normas vigentes
- Aislamiento de Clase F
- Funcionamiento S1
- Protección IP44
- Protección IP54 para el terminal.

50 Hz - min⁻¹ ~ 2900

TIPO TYPE		Potenza nominale Nominal power		Potenza assorbita Input power [W]		Condensatore Capacitor 450 V max	Corrente assorbita Input current [A]			Portata - Capacity														
a	b	Kw	HP	a	b	[µF]	1~ 230 V	3~ 230 V	3~ 400 V	Prevalenza (m C.A.) - Total head (m W.C.)														
										Q [m ³ /h]	0	2,4	3	3,6	4,8	5,4	6	6,6	7,2	8,4	9,6	10,8	12	
										Q [l/1']	0	40	50	60	80	90	100	110	120	140	160	180	200	
KD 150 M	KD 150 T	1,1	1,5	1780	1860	36	8,1	6,9	3,9	H	m	44,6	44	43,5	43	41,6	40,8	39,7	37,9	35,7	30,5	24,2		
										Efficiency	%	0	32,3	38,4	43,7	51,9	54,7	56,8	58,3	58,6	57,6	53,3		
										P1	Kw	0,9	1,2	1,3	1,3	1,4	1,5	1,6	1,7	1,7	1,8	1,9		
										NPSH	m		1,9	1,9	1,9	1,9	2	2	2	2	2,2	2,4		
KD 200 M	KD 200 T	1,5	2	2140	2160	36	9,6	7,3	4,2	H	m	46,5	46,1	45,8	45,6	44,3	43,8	43,2	42,1	40,8	37	32,1		
										Efficiency	%	0	32,3	38,4	43,7	51,9	54,7	56,8	58,2	58,6	57,6	53,3		
										P1	Kw	1,1	1,4	1,4	1,5	1,6	1,7	1,8	1,8	1,9	2,1	2,2		
										NPSH	m		1,9	1,9	1,9	1,9	1,7	2	2	2	2,2	2,4		
KD 300 M	KD 300 T	2,2	3	2770	3280	60	12,5	9,3	5,6	H	m	48,2	47,7	47,5	47,2	46,5	46,1	45,6	45,2	44,3	42,0	38,4	34,0	27,9
										Efficiency	%	0	29,7	35,6	41,3	50,3	53,9	56,6	58,9	60,2	61,1	59,1	54	45,9
										P1	Kw		1,5	1,6	1,6	1,8	1,8	1,9	2	2,1	2,2	2,4	2,5	2,7
										NPSH	m		1,9	1,9	1,9	1,9	2	2	2	2	2,2	2,4		

a) ~Monofase 230 V

b) ~Trifase 230/400 V

60 Hz - min⁻¹ ~ 3400

TIPO TYPE		Potenza nominale Nominal power		Potenza assorbita Input power [W]		Condensatore Capacitor 450 V max	Corrente assorbita Input current [A]			Portata - Capacity														
a	b	Kw	HP	a	b	[µF]	1~ 220 V	3~ 220 V	3~ 380 V	Prevalenza (m C.A.) - Total head (m W.C.)														
										Q [m ³ /h]	0	2,4	3	3,6	4,8	5,4	6	6,6	7,2	8,4	9,6	10,8	12	
										Q [l/1']	0	40	50	60	80	90	100	110	120	140	160	180	200	
KD 150 M	KD 150 T	1,1	1,5	2100	1390	40	9,7	5,9	3,2	H	m	47,7	46,2	45,6	44,9	42,5	41,1	39,3	37,8	35,4	29,8	21,5		
										Efficiency	%	0	30,8	36,5	41,5	49,1	51,6	53,4	54,4	54,6	52,7	47,4		
										P1	Kw	1,1	1,3	1,3	1,4	1,5	1,5	1,6	1,6	1,7	1,8	1,9		
										NPSH	m		1,9	1,9	1,9	1,9	2	2	2	2	2,2	2,4		
KD 200 M	KD 200 T	1,5	2	2440	1690	45	11,2	7,1	3,9	H	m	48,6	47,1	46,8	46,2	45,3	44	43,2	41,2	38,9	34,9	28,5		
										Efficiency	%	0	30,8	36,5	41,5	49,1	51,6	53,4	54,4	54,6	52,8	47,4		
										P1	Kw	1,2	1,4	1,5	1,5	1,6	1,7	1,7	1,8	1,8	1,9	2		
										NPSH	m		1,9	1,9	1,9	1,9	2	2	2	2	2,2	2,4		
-	KD 300 T	2,2	3	-	2450	-	-	9,3	5,6	H	m	51,1	49,9	49,3	48,7	47,5	46,6	45,9	45,2	44,3	42,0	38,4	33,0	24,9
										Efficiency	%	0	30,8	36,5	41,5	49,1	51,6	53,4	54,4	54,6	52,7	47,4	38,8	27,2
										P1	Kw	1,2	1,5	1,6	1,6	1,8	1,8	1,9	1,9	2	2,1	2,2	2,3	2,4
										NPSH	m		1,9	1,9	1,9	1,9	2	2	2	2	2,2	2,4		

a) ~Monofase 220 V

b) ~Trifase 220/380 V

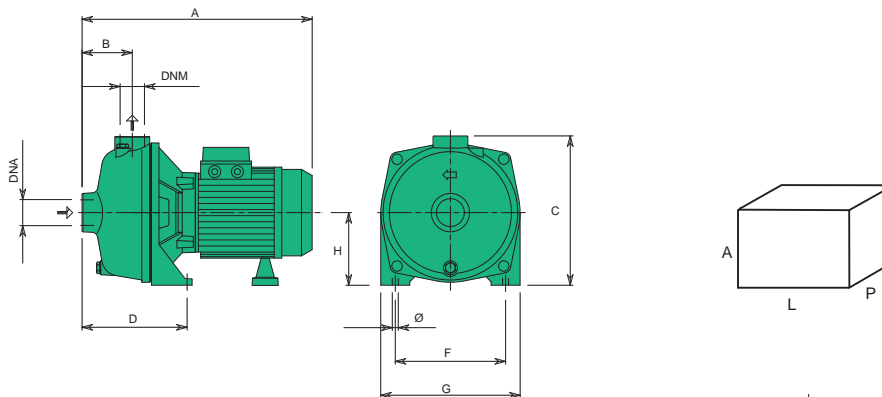

TIPO TYPE	DIMENSIONI [mm] DIMENSIONS [mm]										IMBALLO [mm] PACKING [mm]			PESO WEIGHT [kg]
	A	B	C	D	F	G	Ø	H	DNA	DNM	A	L	P	
KD 150	395	85	255	179	190	240	11	125	1" 1/2	1" 1/4	290	280	595	23,5
KD 200	395	85	255	179	190	240	11	125	1" 1/2	1" 1/4	290	280	595	24,9
KD 300 T	395	85	255	179	190	240	11	125	1" 1/2	1" 1/4	290	280	595	25
KD 300 M	441	85	255	179	190	240	11	125	1" 1/2	1" 1/4	290	280	595	30



APPLICATIONS



NOMENCLATURA PARTI DI RICAMBIO SPARE PARTS LIST NOMENCLATURE PIECES DE RECHANGE NOMENCLATURA REPUESTOS

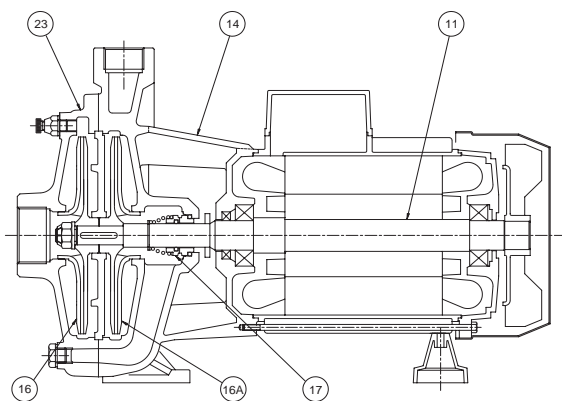

Albero con rotore – Pump shaft + rotor Arbre + rotor – Eje rotor	11
Supporto mandata – Outlet bracket Support envoyée – Soporte entrega	14
Girante – Impeller Turbine – Impulsor	16
Girante posteriore – Impeller back Turbine postérieur – Impulsor espalda	16A
Tenuta meccanica – Mechanical seal Garniture mécanique – Cierre mecánico	17
Corpo flangia aspirante – Suction flange body Corp bride aspirant – Cuerpo brida entrega	23

ELETTROPOMPE CENTRIFUGHE BIGIRANTI

Elettropompe monoblocco a due giranti contrapposte (con spinta assiale equilibrata) della serie BK sono state progettate per pompare da serbatoi o vasche di raccolta, liquidi puliti senza parti abrasive, senza corpi solidi in sospensione, non esplosivi o aggressivi per i materiali della pompa.

- Temperatura max. del liquido fino a 35 °C per uso domestico (CEI EN 60335-2-41) o 90 °C per altri usi e temperatura ambiente fino a 40 °C
- Portate fino a 30 m³/h
- Prevalenze fino a 110 m.

CARATTERISTICHE COSTRUTTIVE

- Corpo pompa: Ghisa G20 con trattamento anticorrosione
- Flangia aspirazione: Ghisa G20 con trattamento anticorrosione
- Flangia intermedia: Ghisa G20 con trattamento anticorrosione
- Giranti: Ottone stampato UNI-EN 12165 (Ghisa G20 per serie BK 753/1503)
- Albero pompa: Acciaio inox AISI 304 (AISI 420 F per BK 100)
- Tenuta meccanica : Carbone - Ceramica

MOTORE

I motori di comando sono del tipo asincrono a gabbia di scoiattolo chiusi, a ventilazione esterna.

- Motoprotettore incorporato e condensatore permanentemente inserito per i tipi monofasi
- La protezione del motore nella versione trifase è a cura del cliente e si raccomandano apparecchiature in accordo con le norme vigenti
- Isolamento classe F
- Servizio S1
- Grado di protezione IP 44
- Protezione morsettiera IP 54.

ÉLECTROPOMPES CENTRIFUGES À DEUX ROUES

Les électropompes monobloc à deux roues opposées (avec poussée axiale équilibrée) de la série BK ont été conçues pour pomper de réservoirs ou de cuves, des liquides propres sans parties abrasives, sans corps liquides en suspension, non explosifs ou agressifs pour les matériaux de la pompe.

- Température du liquide jusqu'à 35 °C pour utilisation domestique (CEI EN 60335-2-41) ou 90 °C pour d'autres utilisations et température ambiante jusqu'à 40 °C
- Plage d'utilisation jusqu'à 30 m³/h
- Hauteur manométrique jusqu'à 110 m.

CARACTERISTIQUES DE CONSTRUCTION

- Corp de pompe: Fonte G20 avec traitement anti-corrosion
- Bride de aspiration: Fonte G20 avec traitement anti-corrosion
- Bride Intermedia: Fonte G20 avec traitement anti-corrosion
- Turbine: Laiton étampé UNI-EN 12165 (Fonte G20 pour série BK 753/1503)
- Arbre de pompe: Acier inox AISI 304 (Inox 420 F pour BK 100)
- Garniture mécanique: Carbone - Céramique

MOTEUR

Les moteurs sont asynchrones à cage d'écurieuil fermés à ventilation extérieure.

- Pour les modèles monophasés sont avec protection thermique et condensateur connecté en permanence
- Pour les modèles triphasés, la protection est à la charge de l'utilisateur. A recommandé l'équipement conformément à la réglementation
- Classe d'isolation F
- Service S 1
- Protection IP44
- Protection IP54 dans le terminal.

TWIN IMPELLER CENTRIFUGAL ELECTRIC PUMPS

The close-coupled electric pumps with back to back impellers (with an axial balanced thrust) series BK have been designed to pump from basins or storage tanks, clean liquids, without abrasives and suspended solids, non-explosive or aggressive for the pump's materials.

- Liquid temperature not higher than 35 °C for domestic use (CEI EN 60335-2-41) or 90 °C for other use, while the ambient temperature must not be higher than 40 °C
- Flow rate up to 30 m³/h
- Heads up to 110 m.

TECHNICAL FEATURES

- Pump body: Cast iron G20 with anti-corrosive coating
- Suction flange: Cast iron G20 with anti-corrosive coating
- Middle flange: Cast iron G20 with anti-corrosive coating
- Impellers: Stamped brass UNI- EN 12165 (G20 cast iron for the BK 753/1503)
- Pump shaft: Stainless steel AISI 304 (AISI 420 F for BK 100)
- Mechanical seal: Carbon - Ceramics

MOTOR

The control motors are asynchronous, squirrel cage-type, closed, with external ventilation.

- Incorporated motor protection and capacitor always on, for single-phase models
- The motor protection for three-phase models must be installed by the customer. Equipment compliant with current standards should be used
- Class of insulation F
- Service S1
- Degree of protection IP 44
- Terminal board protection IP 54.

ELECTROBOMBAS CENTRÍFUGAS DOBLE IMPULSOR

Las electrobombas monobloque con dos impulsores contrapuestos (con esfuerzo axial equilibrado) de la serie BK han sido proyectadas para bombear, desde depósitos o tanques de recogida, líquidos limpios sin partes abrasivas, sin cuerpos sólidos en suspensión, que no sean explosivos ni agresivos para los materiales de la bomba.

- Temperatura del líquido hasta 35 °C para uso doméstico (CEI EN 60335-2-41) o 90 °C para otros usos y temperatura ambiente hasta 40 °C
- Caudal hasta 30 m³/h
- Alturas hasta 110 m.

CARACTERISTICAS DE CONSTRUCCIÓN

- Cuerpo de bomba: Fundición gris G20 con tratamiento contra-corrosión
- Tapa delantera: Fundición gris G20 con tratamiento contra-corrosión
- Tapa intermedias: Fundición gris G20 con tratamiento contra-corrosión
- Rodetes: Latón UNI-EN 12165 (Fundición gris G20 para las BK 753/1503)
- Eje de la bomba: Acero Inox AISI304 (Inox 420 F para las BK 100)
- Cierre mecánico: Cerámica - Grafito

MOTOR

Los motores de accionamiento son asíncrono de jaula de ardilla cerrados, ventilados externamente.

- Para los modelos monofásicos, protección térmica y condensador incorporado
- Para los modelos trifásicos de la protección se encarga el usuario, y el equipo recomendado de acuerdo con las normas
- Aislamiento de Clase F
- Funcionamiento S1
- Protección IP44
- Protección IP54 para el terminal.

50 Hz - min⁻¹ ~ 2900

TIPO TYPE		Potenza nominale Nominal power		Potenza assorbita Input power [W]		Condensatore Capacitor 450 V max	Corrente assorbita Input current [A]			Portata - Capacity								
a	b	kW	HP	a	b	[μF]	1~ 230 V	3~ 230 V	3~ 400 V	Q [m ³ /h]	0	0,9	1,8	2,7	3,6	4,5	5,1	
										Q [l/1']	0	15	30	45	60	75	85	
BK 100 M	BK 100 T	0,74	1	1250	1140	20	5,5	4	2,3	Prevalenza (m C.A.) - Total head (m W.C.)								
										H	m	43,5	42	39,5	35	29	20,5	13
										Efficiency	%	0	20,5	35	42	42	35	25
										P1	Kw	0,8	0,9	1	1,4	1,1	1,2	1,3
										NPSH	m				2	1,8	2,9	5

a) ~Monofase 230 V

b) ~Trifase 230/400 V

50 Hz - min⁻¹ ~ 2900

TIPO TYPE		Potenza nominale Nominal power		Potenza assorbita Input power [W]		Condensatore Capacitor 450 V max	Corrente assorbita Input current [A]			Portata - Capacity							
a	b	Kw	HP	a	b	[μF]	1~ 230 V	3~ 230 V	3~ 400 V	Q [m ³ /h]	0	1,2	3,6	6	8,4	9	
										Q [l/1']	0	20	60	100	140	150	
BK 150 M	BK 150 T	1,1	1,5	2200	2140	31,5	9,5	6,2	3,6	Prevalenza (m C.A.) - Total head (m W.C.)							
										H	m	48	47	41,5	33	20	16
										Efficiency	%	0	15	35	43	31	26
										P1	Kw	1,2	1,2	1,5	1,8	2,1	2,2
										NPSH	m			1,8	2,2	4,2	5

BK 200 M	BK 200 T	1,5	2	2490	2450	36	11,5	7,6	4,3	Prevalenza (m C.A.) - Total head (m W.C.)							
										H	m	54,5	53,5	48,5	38,5	25	20
										Efficiency	%	0	15	33,9	43	35	30
										P1	Kw	1,4	1,5	1,7	2	2,3	2,3
										NPSH	m			1,8	2,2	4,2	5

BK 300 M	BK 300 T	2,2	3	2900	3060	60	13,5	9	5,2	Prevalenza (m C.A.) - Total head (m W.C.)							
										H	m	60	60	54,5	46	33	29,5
										Efficiency	%	0	15	35,5	43	39	36
										P1	Kw	1,6	1,7	2,1	2,4	2,7	2,8
										NPSH	m			1,8	2,2	4,2	5

a) ~Monofase 230 V

b) ~Trifase 230/400 V

50 Hz - min⁻¹ ~ 2900

TIPO TYPE		Potenza nominale Nominal power		Potenza assorbita Input power [W]		Condensatore Capacitor 450 V max	Corrente assorbita Input current [A]			Portata - Capacity								
a	b	Kw	HP	a	b	[μF]	1~ 230 V	3~ 230 V	3~ 400 V	Q [m ³ /h]	0	2,4	4,8	7,2	9,6	12	13,2	15,6
										Q [l/1']	0	40	80	120	160	200	220	260
BK 400 M	BK 400 T	3	4	4470	4530	70	18	15,7	9	Prevalenza (m C.A.) - Total head (m W.C.)								
										H	m	66	65	61,5	58	50,5	42	37
										Efficiency	%	0	14,5	24,5	32	36	37,5	37
										P1	Kw	2	2,4	2,7	3,1	3,5	3,8	4
										NPSH	m				1,1	1,7	2,8	3,7

-	BK 550 T	4	5,5	-	6110	-	-	18,2	10,5	Prevalenza (m C.A.) - Total head (m W.C.)								
										H	m	79,5	79	78	72	65	56	50
										Efficiency	%	0	14,5	24,5	32	36	37,5	37
										P1	Kw	2,8	3,3	3,7	4,2	4,6	5,7	5,3
										NPSH	m				1,1	1,7	2,8	3,7

-	BK 750 T	5,5	7,5	-	7230	-	-	20	12	Prevalenza (m C.A.) - Total head (m W.C.)									
										H	m	89	87	83	78	71,5	62	58	45
										Efficiency	%	0	20	33	42,5	46	43	40	29
										P1	Kw	4	4,5	5	5,5	6	6,5	6,7	7,2
										NPSH	m			1	1,8	2,7	4,1	5	6,8

-	BK 1000 T	7,5	10	-	9730	-	-	27,7	16	Prevalenza (m C.A.) - Total head (m W.C.)									
										H	m	110	107	102	96	90	83	80	66
										Efficiency	%	0	20	33	42,5	46	43	40	29
										P1	Kw	5,1	5,7	6,4	7	7,6	8,3	8,6	9,2
										NPSH	m			15	1,8	2,7	4,1	5	6,8

a) ~Monofase 230 V

b) ~Trifase 230/400 V

50 Hz - min⁻¹ ~ 2900

TIPO TYPE	Potenza nominale Nominal power		Potenza assorbita Input power [W]	Corrente assorbita Input current [A]		Portata - Capacity								
						Q [m ³ /h]								
						0	6	12	18	24	27	30		
b	kW	HP	b	3~ 230 V	3~ 400 V	Prevalenza (m C.A.) - Total head (m W.C.)								
BK 753 T	5,5	7,5	7080	19	11	H	m	70	69	61	51	34	20	
						Efficiency	%	0	26	42	48	37	24	
						P1	Kw	2,9	3,8	4,7	5,6	6,5	6,9	
						NPSH	m			1,9	2,1	3,6	5,5	
BK 1003 T	7,5	10	10000	28,4	16,4	H	m	85	86,5	81	70	52	40	25
						Efficiency	%	0	26	42,5	49	42,5	35	21,5
						P1	Kw	4,1	5,3	6,4	7,6	8,7	9,3	9,9
						NPSH	m			2	2	2,9	4	6,2
BK 1253 T	9,2	12,5	11380	32	19,5	H	m	93	92,5	88	79	63	51	39
						Efficiency	%	0	26	44	51,5	50	45	32
						P1	Kw	4,9	6,2	7,5	8,8	10,1	10,8	11,5
						NPSH	m			2	2	2,2	3,1	4,9
BK 1503 T	11	15	13130	36,4	23	H	m	105	106	100	90	73	61	50
						Efficiency	%	0	25,5	43,5	51,5	50	45	38
						P1	Kw	5,5	6,9	8,3	9,7	11,1	11,8	12,5
						NPSH	m			2	2	2,2	2,8	3,5

b) ~Trifase 230/400 V

60 Hz - min⁻¹ ~ 3400

TIPO TYPE		Potenza nominale Nominal power		Potenza assorbita Input power [W]		Condensatore Capacitor 450 V max	Corrente assorbita Input current [A]				Portata - Capacity								
											Q [m ³ /h]								
											0	0,9	1,8	2,7	3,6	4,5	5,1		
a	b	kW	HP	a	b	[μF]	1~ 115 V	1~ 220 V	3~ 220 V	3~ 380 V	Prevalenza (m C.A.) - Total head (m W.C.)								
BK 100 M	BK 100 T	0,74	1	1290	1200	25	11,5	5,8	4,3	2,4	H	m	45	42,4	40	35	26,8	17	10
											Efficiency	%	0	22,7	38,8	45,3	42,3	31,7	21
											P1	Kw	0,77	0,8	0,9	1	1,1	1,1	1,2
											NPSH	m				2	1,8	2,9	5

a) ~Monofase 115/220 V

b) ~Trifase 220/380 V

60 Hz - min⁻¹ ~ 3400

TIPO TYPE		Potenza nominale Nominal power		Potenza assorbita Input power [W]		Condensatore Capacitor 450 V max	Corrente assorbita Input current [A]			Portata - Capacity							
										Q [m ³ /h]							
										0	1,2	3,6	6	8,4	9		
a	b	Kw	HP	a	b	[μF]	1~ 220 V	3~ 220 V	3~ 380 V	Prevalenza (m C.A.) - Total head (m W.C.)							
BK 150 M	BK 150 T	1,1	1,5	2300	2230	31,5	10,0	5,9	3,2	H	m	51	49	43	35	20	17
										Efficiency	%	0	20,9	37,7	40,9	27,4	23,2
										P1	Kw	1,2	1,3	1,7	1,9	2,1	2,2
										NPSH	m			1,9	3	5,5	6,5
BK 200 M	BK 200 T	1,5	2	2750	2730	40	12,5	9	4,6	H	m	56,5	55,5	50,8	41,6	28,2	22
										Efficiency	%	0	15,8	33,7	37,2	30,3	24
										P1	Kw	1,6	1,7	2,1	2,4	2,6	2,6
										NPSH	m			2,5	2,1	4,3	5
BK 300 M	BK 300 T	2,2	3	3140	3200	60	15,0	11,2	5,6	H	m	64,5	63,6	59,2	50	35	30
										Efficiency	%	0	13,1	31,2	37,3	31,3	27,7
										P1	Kw	2,1	2,2	2,4	2,7	3	3,1
										NPSH	m			2,8	3,8	4,1	4,2

a) ~Monofase 220 V

b) ~Trifase 220/380 V

60 Hz - min⁻¹ ~ 3400

TIPO TYPE		Potenza nominale Nominal power		Potenza assorbita Input power [W]		Condensatore Capacitor 450 V max	Corrente assorbita Input current [A]			Portata - Capacity									
										Q [m ³ /h]	0	2,4	4,8	7,2	9,6	12	13,2	15,6	
										Q [l/1']	0	40	80	120	160	200	220	260	
a	b	Kw	HP	a	b	[μF]	1~ 220 V	3~ 220 V	3~ 380 V	Prevalenza (m C.A.) - Total head (m W.C.)									
BK 400 M	BK 400 T	3	4	5120	5230	70	19,5	13,8	8	H	m	69	68	65,2	60	55	46,4	40	
										Efficiency	%	0	15,5	26,2	34,6	41,3	44	42,7	
										P1	Kw	1	1,7	2,3	3	3,6	4,3	4,6	
										NPSH	m				2,3	2,6	2,7	3,3	
-	BK 550 T	4	5,5	-	5620	-	-	18,2	10,5	H	m	80	79	76,5	71,5	64	55	49,2	
										Efficiency	%	0	16	26	33	37,1	38,1	37,9	
										P1	Kw	2,6	3,2	3,7	4,2	4,6	5	5,2	
										NPSH	m				2,3	2,6	2,7	3,3	
-	BK 750 T	5,5	7,5	-	6810	-	-	23,4	13,5	H	m	96,5	93,3	88,3	82	75	66,3	60	45
										Efficiency	%	0	10	19	24,9	26,5	27,5	27	19
										P1	Kw	3,6	4,32	4,8	5,4	5,8	6,4	6,5	6,7
										NPSH	m				2,3	2,9	3,2	3,7	5
-	BK 1000 T	7,5	10	-	9720	-	-	28,5	16,5	H	m	109	104	98	93	87	79,6	73,3	60
										Efficiency	%	0	12	20	25	28	30,5	31	29
										P1	Kw	4,9	5,6	6,5	7,2	8	8,6	8,9	9,4
										NPSH	m				2,3	2,9	3	3,5	5

a) ~Monofase 220 V

b) ~Trifase 220/380 V

60 Hz - min⁻¹ ~ 3400

TIPO TYPE		Potenza nominale Nominal power		Potenza assorbita Input power [W]		Corrente assorbita Input current [A]			Portata - Capacity								
									Q [m ³ /h]	0	6	12	18	24	27	30	
									Q [l/1']	0	100	200	300	400	450	500	
b		kW	HP	b		3~ 220 V	3~ 380 V		Prevalenza (m C.A.) - Total head (m W.C.)								
BK 753 T		5,5	7,5	7170		21	13,5		H	m	72	70	65,2	57,3	41	32	
									Efficiency	%	0	29	42	42,5	29	17	4
									P1	Kw	2,6	4,1	5,3	6,3	7	7,3	7,3
									NPSH	m			1,9	2,1	3,6	5,5	
BK 1003 T		7,5	10	9560		29	16,5		H	m	86	85,6	81	72,4	56,8	45	27,6
									Efficiency	%	0	27	44,8	53,6	53,6	41,7	25
									P1	Kw	3,9	5	6,1	7,2	8,3	8,9	9,4
									NPSH	m			2	2	2,9	4	6,2
BK 1253 T		9,2	12,5	11000		34	19,5		H	m	93	93,2	89,8	80	63,8	50	39,7
									Efficiency	%	0	22	36	41,5	37	31	20
									P1	Kw	4,8	6,1	7,5	9	10	10,4	10,8
									NPSH	m			2	2	2,2	3,1	4,9
BK 1503 T		11	15	12810		38	22		H	m	105	104,7	100	91	76,7	70	50
									Efficiency	%	0	26,5	46	55,2	55,8	54,9	40,3
									P1	Kw	5,2	6,6	7,9	9,2	10,5	11,2	11,9
									NPSH	m			2	2	2,2	2,8	3,5

b) ~Trifase 220/380 V

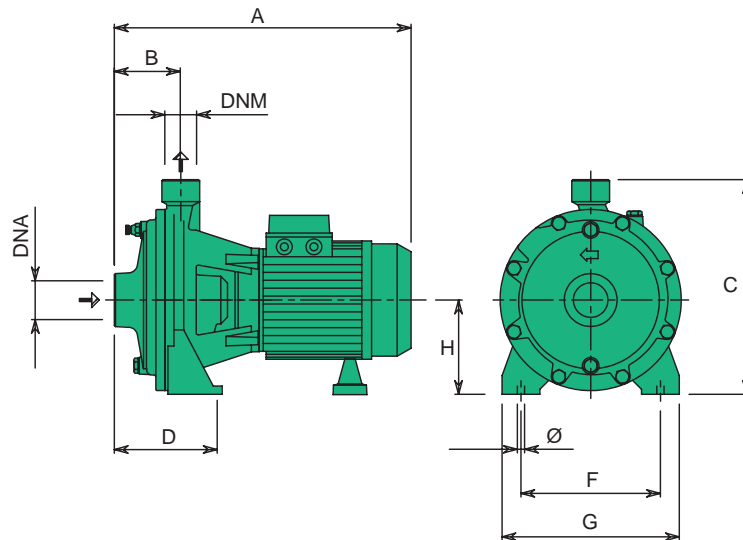
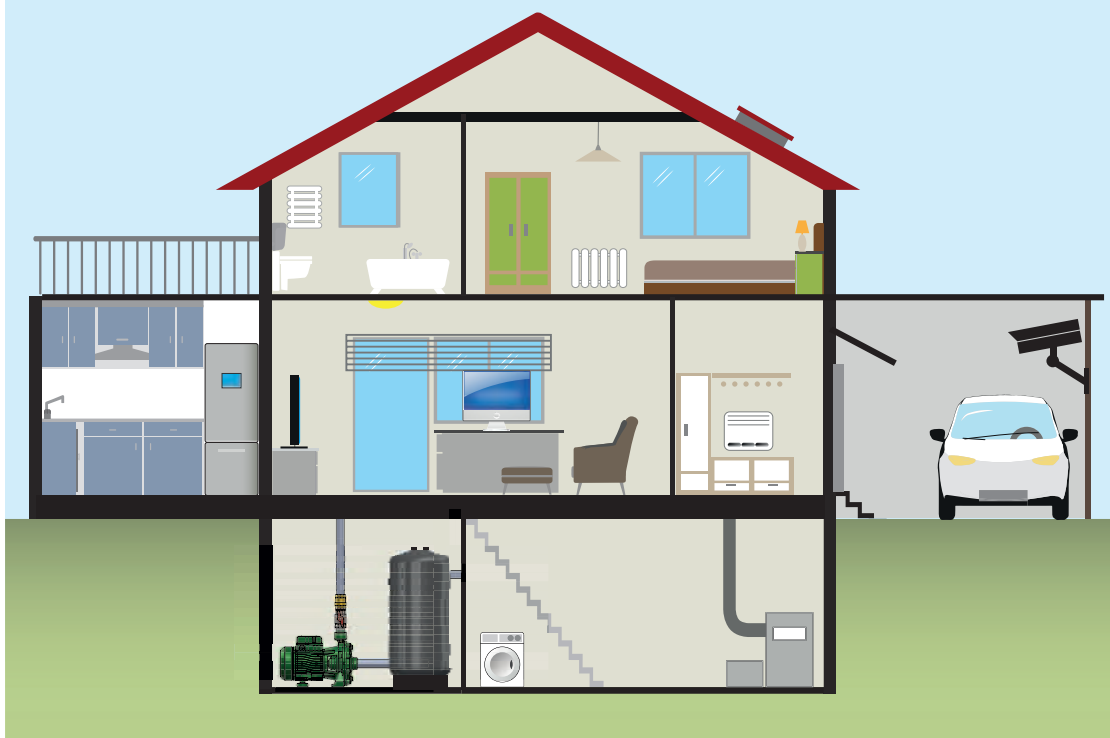

TIPO TYPE	DIMENSIONI [mm] DIMENSIONS [mm]										IMBALLO [mm] PACKING [mm]			PESO WEIGHT [kg]
	A	B	C	D	F	G	Ø	H	DNA	DNM	A	L	P	
BK 100	325	71	227	100	140	180	9	97	1" G	1" G	320	220	360	15,6
BK 150	395	88	284	131	185	235	9,5	125	1" 1/2G	1" G	325	265	430	26,7
BK 200	395	88	284	131	185	235	9,5	125	1" 1/2G	1" G	325	265	430	28,5
BK 300 M	440	88	284	131	185	235	9,5	125	1" 1/2G	1" G	380	280	520	32,7
BK 300 T	395	88	284	131	185	235	9,5	125	1" 1/2G	1" G	380	280	520	29,8
BK 400 M	490	103,5	312,5	160	220	270	9,5	140	2" G	1" 1/4 G	380	290	520	46,8
BK 400 T	490	103,5	312,5	160	220	270	9,5	140	2" G	1" 1/4 G	380	290	520	46
BK 550	490	103,5	312,5	160	220	270	9,5	140	2" G	1" 1/4 G	380	290	520	49,2
BK 750	496	103,5	357,5	160	240	300	13	160	2" G	1" 1/4 G	550	350	580	65
BK 1000	496	103,5	357,5	160	240	300	13	160	2" G	1" 1/4 G	550	350	580	86
BK 753	540	117,5	345	179,5	230	295	13	160	2" G	1" 1/2 G	550	350	580	65
BK 1003	608	117,5	345	179,5	230	295	13	160	2" G	1" 1/2 G	560	350	700	81
BK 1253	608	117,5	345	179,5	230	295	13	160	2" G	1" 1/2 G	560	350	700	87
BK 1503	646	117,5	345	179,5	230	295	13	160	2" G	1" 1/2 G	560	350	700	95

CN - CNG - ING - BSN

normalizzate



CN



CNG



ING



BSN

CN

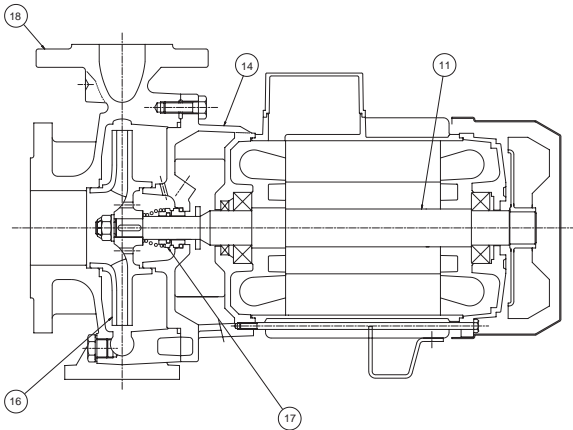

CNG

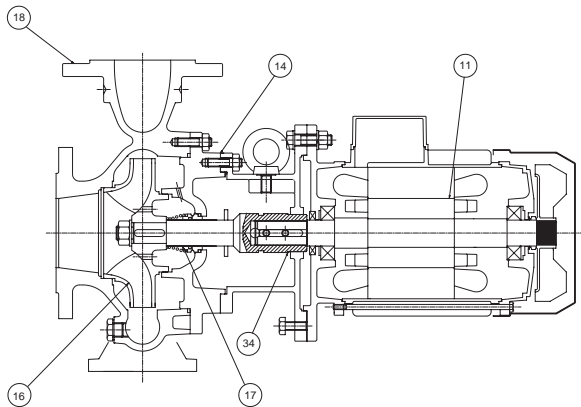

ING

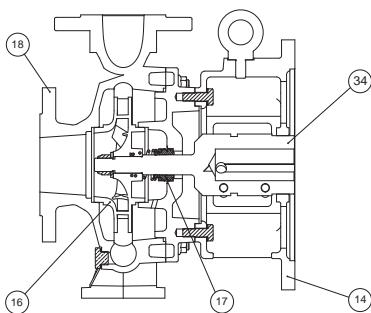

BSN

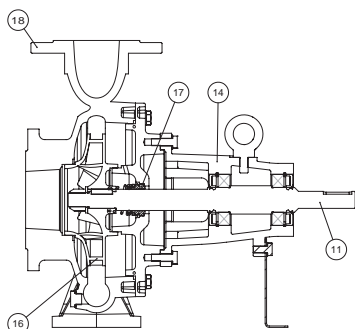

CN - CNG - ING - BSN

- Albero con rotore – Pump shaft + rotor 11
- Arbre + rotor – Eje rotor
- Supporto mandata – Outlet bracket 14
- Support envoyée – Soporte entrega
- Girante – Impeller 16
- Turbine – Impulsor 16
- Tenuta meccanica – Mechanical seal 17
- Garniture mécanique – Cierre mecánico
- Corpo pompa – Pump body 18
- Corp de pompe – Cuerpo bomba
- Giunto – Coupling 34
- Manchon – Acoplamiento

APPLICATIONS



CN



CNG



ING



BSN



2 POLI / POLES

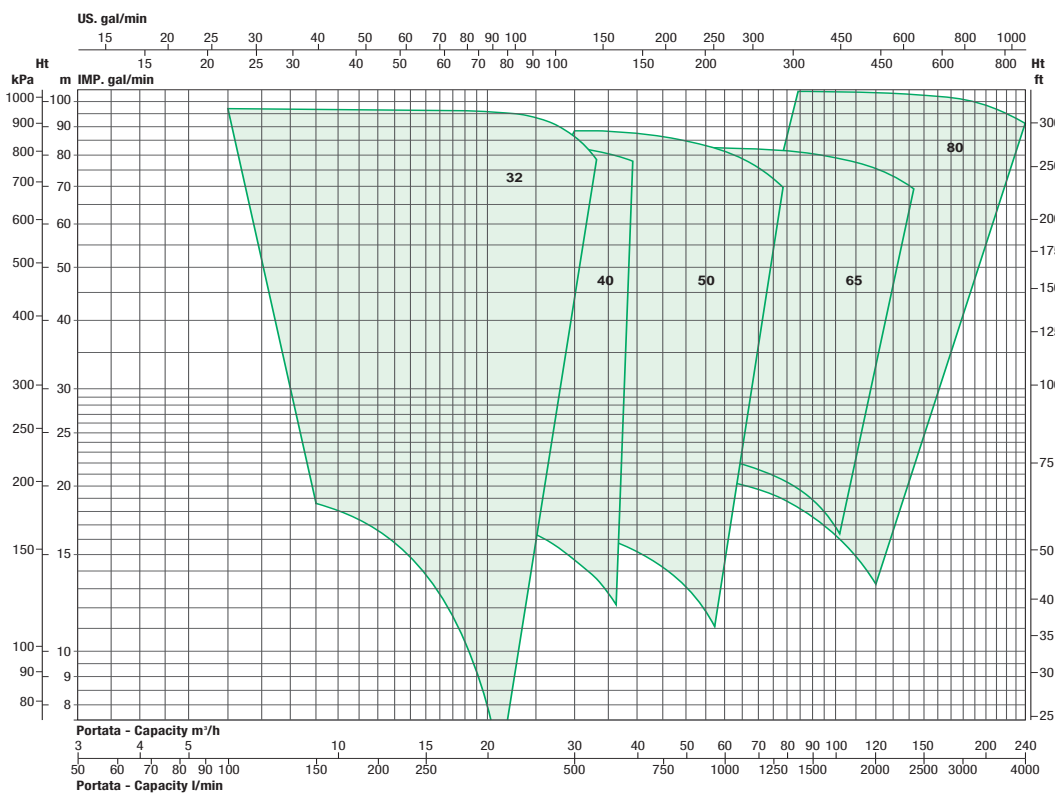

4 POLI / POLES

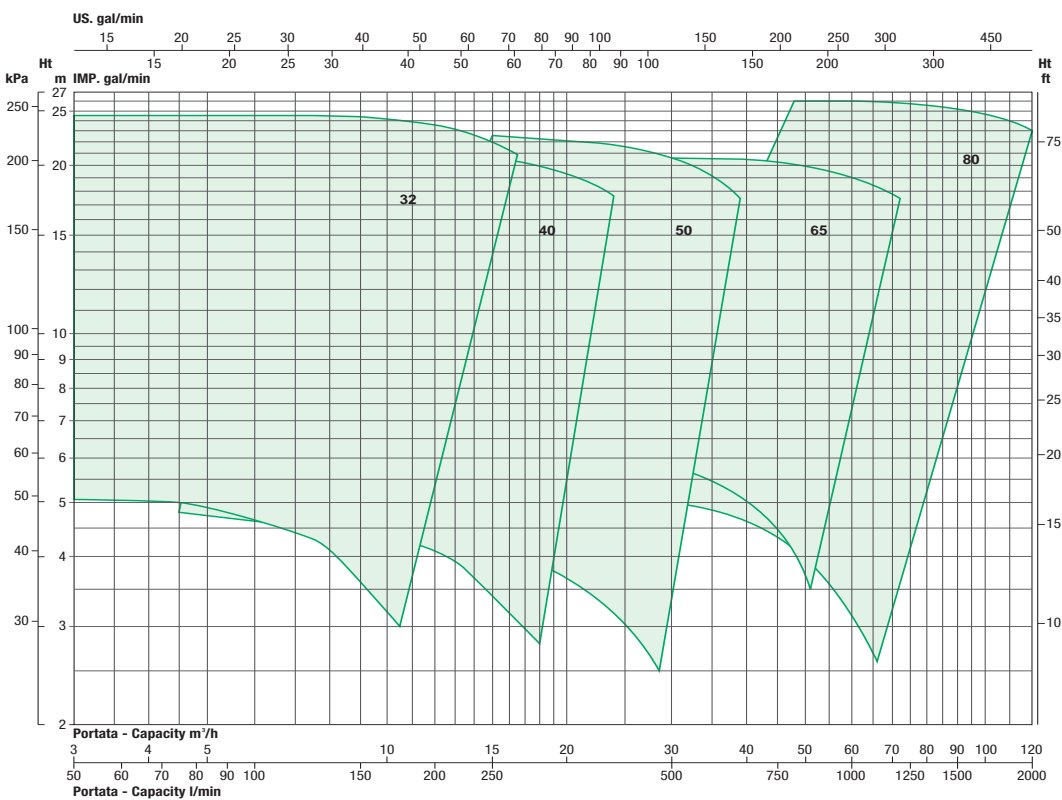

POMPE CENTRIFUGHE NORMALIZZATE

Le pompe centrifughe normalizzate, costruite in accordo con le normative UNI EN 733 (DIN 24255), sono disponibili in versione monoblocco serie CN, in versione giunto rigido serie CNG e ING, e in versione giunto flessibile BSN. Sono state progettate per il pompaggio di liquidi puliti, senza parti abrasive, senza corpi solidi in sospensione, non esplosivi o aggressivi per i materiali della pompa.

- Temperatura del liquido fino a 35 °C per uso domestico (CEI EN 60335-2-41) o 90 °C per altri usi e temperatura ambiente fino a 40 °C
- Portate fino a 400 m³/h
- Prevalenze fino a 100 m.

CARATTERISTICHE COSTRUTTIVE

- Corpo pompa: ghisa G20 con trattamento anticorrosione
- Supporto motore: ghisa G20 con trattamento anticorrosione
- Bocche aspirazione/mandata: a norme DIN 2532
- Girante: ghisa G20 con trattamento in cataforesi; ottone per CN/BSN 32-125 A/B - 32-160 A/B
- Controflange filettate: acciaio zincato complete di guarnizioni in EPDM
- Albero pompa: acciaio inox AISI 304
- Tenuta meccanica: carbone - ceramica
- (*) Tenute meccaniche e guarnizioni speciali per bassa e alta temperatura disponibili su richiesta.

POMPES CENTRIFUGES NORMALISÉES

Les Pompes centrifuges normalisées, construites en conformité avec la norme UNI EN 733 (DIN 24255), sont disponibles en série monoblocs CN, version de couplage rigide série CNG et ING, et la version accouplement flexible BSN. Elles ont été conçues pour le pompage de liquides propres, sans parties abrasives, sans corps liquides en suspension, non explosifs ou agressifs pour les matériaux de la pompe.

- Température du liquide jusqu'à 35 °C pour utilisation domestique (CEI EN 60335-2-41) o 90 °C pour d'autres utilisations et température ambiante jusqu'à 40 °C
- Plage d'utilisation jusqu'à 400 m³/h
- Hauteur manométrique jusqu'à 100 m.

CARACTERISTIQUES DE CONSTRUCTION

- Corps de pompe: en fonte G20 avec traitement anti-corrosion
- Lanterne moteur: en fonte G20 avec traitement anti-corrosion
- Aspiration/refoulement: norme DIN 2532
- Turbine: en fonte G20 avec traitement en cataphorèse; laiton pour CN/BSN 32-125 A/B - 32-160 A/B
- Contre brides filettées: acier galvanisé avec joints en EPDM
- Arbre de pompe: acier inox AISI 304
- Garniture mécanique: carbone - céramique
- (*) Garnitures mécaniques et joints spéciaux pour basses et hautes températures disponibles sur demande

NORMALIZED CENTRIFUGAL PUMPS

The normalised centrifugal pumps, made in compliance of DIN 24255 (UNI EN 733) standards, are available in monobloc version CN, with stub series CNG and ING, and with flexible coupling series BSN. They have been designed to pump clean liquids, without abrasives and suspended solids, non-explosive or aggressive for the pump's materials.

- Liquid temperature not higher than 35 °C for domestic use (CEI EN 60335-2-41) or 90 °C for other use, while the ambient temperature must not be higher than 40 °C
- Flow rates up to 400 m³/h
- Heads up to 100 m.

TECHNICAL FEATURES

- Pump body: cast iron G20 with anti-corrosive coating
- Motor bracket: cast iron G20 with anti-corrosive coating
- Orifices in/outlet: DIN 2532 standards
- Impeller: cast iron G20 with cataphoresis treatment; brass for CN/BSN 32-125 A/B - 32-160 A/B
- Threaded counter flanges: calvanized steel complete with EPDM gaskets
- Pump shaft: stainless steel AISI 304
- Mechanical seal: carbon - ceramics
- (*) Special mechanical seals and elastomer material for low and high temperatures available on demand.

BOMBAS CENTRÍFUGAS NORMALIZADAS

Las Bombas centrifugas normalizadas, son producidas de acuerdo con la norma UNI EN 733 (DIN 24255), están disponibles en versión mono bloque serie CN, versión de acoplamiento rígido la serie CNG y ING, y la versión de acoplamiento flexible serie BSN. Han sido proyectadas para bombear líquidos limpios sin partes abrasivas, sin cuerpos sólidos en suspensión, que no sean explosivos ni agresivos para los materiales de la bomba.

- Temperatura del líquido hasta 35 °C para uso doméstico (CEI EN 60335-2-41) o 90 °C para otros usos y temperatura ambiente hasta 40 °C
- Caudal hasta 400 m³/h
- Alturas hasta 100 m.

CARACTERÍSTICAS DE CONSTRUCCIÓN

- Cuerpo de bomba: fundición gris G20 con tratamiento contra-corrosión
- Soporte motor: fundición gris G20 con tratamient contra-corrosión
- Bocas de entrada y salida: normalizadas DIN 2532
- Rodete: fundición gris G20 con tratamiento en cataforesis; latón para CN/BSN 32-125 A/B - 32-160 A/B
- Contra bridas roscadas: acero galvanizado con juntas de EPDM
- Eje de la bomba: acero Inox AISI304
- Cierre mecánico: cerámica - grafito
- (*) Cierres mecánicos y juntas especiales para bajas y altas temperaturas disponibles bajo demanda.

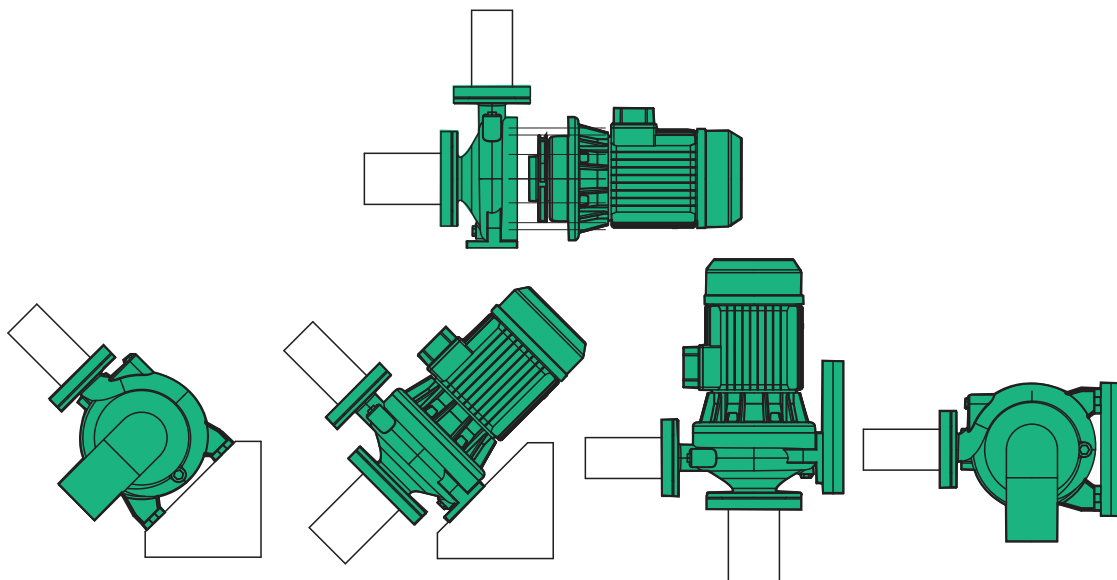

50 Hz - min⁻¹ ~ 2900 - 2 poli

Trifase Three-phase	CN	CNG	BSN	Potenza nominale Nominal power		Portata - Capacity																	
				kW	HP	Prevalenza (m C.A.) Total head (m W.C.)																	
						Q [m ³ /h]	0	3	6	9	12	15	18	21	24	27	30	33	36	39			
						Q [l/1']	0	50	100	150	200	250	300	350	400	450	500	550	600	650			
32 125B *	x		x	1,1	1,5	H	m	21,4	21	20	18,6	16,6	13,8	10,3	12	9							
						Efficiency	%	0	27,9	40,4	49,4	54,9	57,2	56,3	52,4	45,7							
						P2	Kw	0,6	0,7	0,9	1	1,1	1,2	1,3	1,3	1,2							
						NPSH	m				3,5	2,2	2,1	3,1	5,4	8,7							
32 125A *	x		x	1,5	2	H	m	26,4	26,4	25,8	24,8	23,2	21	18,2	14,8	10,8							
						Efficiency	%	0	27,9	40,4	49,4	54,9	57,2	56,3	52,4	45,7							
						P2	Kw	0,7	0,9	1,1	1,3	1,4	1,6	1,7	1,7	1,8							
						NPSH	m				3,3	2,4	2,3	2,8	4,1	7							
32 160B *	x		x	2,2	3	H	m	30,1	29,8	29,4	28,8	27,9	26,6	24,6	22	18,4	13,9	8,4					
						Efficiency	%	0	22	34,9	45	52,6	57,8	61,1	62,6	62,5	61,2	58,9					
						P2	Kw	0,9	1,1	1,3	1,5	1,7	1,9	2	2,2	2,3	2,4	2,4					
						NPSH	m				2,1	2	2,2	2,7	3,5	4,7	6,2						
32 160A *	x		x	3	4	H	m	36,6	36,6	36,4	36	35,4	34,4	32,9	31	28,5	25,4	21,6	17				
						Efficiency	%	0	22	34,9	45	52,6	57,8	61,1	62,6	62,5	61,2	58,9	55,8				
						P2	Kw	1,3	1,6	1,8	2,1	2,4	2,6	2,8	3	3,2	3,3	3,5	3,5				
						NPSH	m				2,1	2	2,1	2,5	3	3,8	4,8	6,1					
32 200C *	x		x	4	5,5	H	m	43,4	43,1	42,7	42,1	41,2	40,1	38,5	36,6	34,3	31,4	28	24	19,3	14		
						Efficiency	%	0	20,8	30,4	38,5	45,1	50,2	53,8	56	56,7	56	53,9	50,3	45,4	39,2		
						P2	Kw	1,7	2	2,4	2,7	3	3,2	3,5	3,7	4	4,1	4,3	4,4	4,5	4,6		
						NPSH	m				1,5	1,7	2,1	2,5	3,2	3,9	4,8	5,8	7				
32 200B	x	x	x	5,5	7,5	H	m	51,5	51,2	50,8	50,2	49,5	48,5	47,2	45,5	43,5	41	37,9	34,4	30,2	25,4		
						Efficiency	%	0	21,2	30,1	37,7	44,2	49,6	53,9	57,1	59,3	60,5	60,7	59,9	58,3	55,7		
						P2	Kw	2,4	2,8	3,2	3,5	3,9	4,3	4,6	4,9	5,2	5,5	5,7	5,9	6,1	6,3		
						NPSH	m				2	2,1	2,4	2,8	3,3	3,9	3,9	5,6					
32 200A	x	x	x	7,5	10	H	m	60,2	60,3	60,2	59,9	59,3	58,5	57,4	55,9	54,2	52	49,4	46,4	42,9	39		
						Efficiency	%	0	21,2	30,1	37,7	44,2	49,6	53,9	57,1	59,3	60,5	60,7	59,9	58,3	55,7		
						P2	Kw	2,5	3	3,4	3,9	4,3	4,8	5,2	5,6	6	6,3	6,7	7	7,2	7,4		
						NPSH	m				2	2,1	2,4	2,8	3,3	3,9	3,9	5,6					
32 250C	x	x	x	9,2	12,5	H	m	74	74,1	74	73,6	72,9	71,9	70,4	68,4	65,9	62,8	59	54,6	49,4			
						Efficiency	%	0	14,6	19,7	25,2	31	36,6	41,6	45,8	48,6	49,8	49,1	45,9	40	31,1		
						P2	Kw	5,9	6,3	6,7	7,1	7,5	7,9	8,3	8,7	9	9,4	9,8	10,2	10,6	11		
						NPSH	m			3	2,8	2,7	2,7	2,9	3,3	3,9	4,6	5,5	6,6				
32 250B	x	x	x	11	15	H	m	86,9	86,9	87	87	87	86,6	85,9	84,7	82,8	80,2	76,7	72,2	66,6			
						Efficiency	%	0	14,6	19,7	25,2	31	36,6	41,6	45,8	48,6	49,8	49,1	45,9	40	31,1		
						P2	Kw	6,5	7,4	8,4	8,8	9,2	9,6	10	10,4	10,8	11,2	11,6	12,1	12,5	12,9		
						NPSH	m			3	2,8	2,7	2,7	2,9	3,3	3,9	4,6	5,5	6,6				
32 250A	x	x	x	15	20	H	m	96,8	97,4	97,4	97,2	97	96,8	96,5	95,7	94,1	91,2	86,2	78,3	66,4			
						Efficiency	%	0	14,6	19,7	25,2	31	36,6	41,6	45,8	48,6	49,8	49,1	45,9	40	31,1		
						P2	Kw	6	7	8,4	9,2	9,9	10,7	11,5	12,3	13	13,6	14,1	14,4	14,6	14,6		
						NPSH	m			3	2,8	2,7	2,7	2,9	3,3	3,9	4,6	5,5	6,6				

* Disponibile anche in versione monofase
 * Also available in single-phase
 * Aussi disponible en version monophasée
 * Disponible en versión monofásica

50 Hz - min⁻¹ ~ 2900 - 2 poli

Trifase Three-phase	CN	CNG	BSN	Potenza nominale Nominal power		Portata - Capacity																							
				kW	HP	Prevalenza (m C.A.) - Total head (m W.C.)																							
						Q [m ³ /h]	0	3	6	9	12	15	18	21	24	27	30	33	36	39	42	45	48	57					
						Q [l/1']	0	50	100	150	200	250	300	350	400	450	500	550	600	650	700	750	800	950					
40 125C *	x		x	1,5	2	H	m	18,2	18,5	18,6	18,6	18,5	18,2	17,8	17,3	16,5	15,7	14,6	13,5	12,1	10,6	8,8							
						Efficiency	%	0	26,4	36,1	44,6	51,8	57,8	62,6	66,1	68,3	69,2	68,8	67,1	64	59,6	53,9							
						P2	Kw	0,7	0,8	0,9	1	1,2	1,3	1,4	1,5	1,6	1,7	1,7	1,8	1,9	1,9	1,9							
						NPSH	m				1,4	1,3	1,4	1,5	1,7	2	2,3	2,8	3,3	3,9									
40 125B *	x		x	2,2	3	H	m	21,8	22	22,2	22,2	22	21,7	21,3	20,8	20,1	19,2	18,3	17,1	15,9	14,5	12,9	11,2	9,4					
						Efficiency	%	0	22,1	33,1	42,5	50,5	56,9	62,1	65,9	68,5	70	70,5	69,9	68,6	66,4	63,5	59,9	55,8					
						P2	Kw	0,8	1	1,1	1,3	1,4	1,6	1,7	1,8	1,9	2	2,1	2,2	2,3	2,3	2,4	2,4	2,4					
						NPSH	m				1,4	1,3	1,4	1,5	1,7	2	2,3	2,8	3,3	3,9									
40 125A *	x		x	3	4	H	m	26,1	26,6	27	27,2	27,3	27,2	27	26,7	26,3	25,6	24,9	24	22,9	21,8	20,4	18,9	17,3	11,4				
						Efficiency	%	0	20,1	29,9	38,6	46,3	53,1	58,8	63,6	67,4	70,3	72,3	73,4	73,7	73,1	71,7	69,5	66,5	62,9	52,9			
						P2	Kw	1,1	1,3	1,5	1,7	1,9	2,1	2,2	2,4	2,5	2,7	2,8	2,9	3,1	3,2	3,3	3,3	3,4	3,4	3,4	3,6		
						NPSH	m				1,4	1,3	1,4	1,5	1,7	2	2,3	2,8	3,3	3,9									
40 160B *	x		x	3	4	H	m	31,7	31,8	31,8	31,5	31,1	30,5	29,8	28,8	27,8	26,6	25,2	23,7	22,1	20,4	18,6	16,7	14,7	8,2				
						Efficiency	%	0	32,7	37,6	42,4	46,9	51,1	54,9	58,3	61,2	63,6	65,3	66,3	66,5	65,9	64,4	62	58,4	41				
						P2	Kw	1,4	1,6	1,8	2	2,2	2,4	2,6	2,7	2,9	3	3,1	3,2	3,3	3,3	3,4	3,4	3,4	3,4	3,3			
						NPSH	m				2,4	2,1	1,9	1,8	1,9	2	2,3	2,7	3,1	3,8									
40 160A *	x		x	4	5,5	H	m	37,4	37,6	37,6	37,4	37,1	36,6	35,9	35	34	32,8	31,4	29,9	28,2	26,4	24,4	22,3	20	12,2				
						Efficiency	%	0	32,7	37,6	42,4	46,9	51,1	54,9	58,3	61,2	63,6	65,3	66,3	66,5	65,9	64,4	62	58,4	41				
						P2	Kw	1,8	2	2,3	2,5	2,7	3	3,2	3,4	3,6	3,8	3,9	4,1	4,2	4,3	4,4	4,4	4,4	4,3				
						NPSH	m				2,4	2,1	1,9	1,8	1,9	2	2,3	2,7	3,1	3,8									
40 200B	x	x	x	5,5	7,5	H	m	44	44,2	44,3	44,3	44,2	43,9	43,5	42,8	41,9	40,7	39,3	37,5	35,4	32,9	30	26,7	22,9	8,5				
						Efficiency	%	0	15,8	24,1	31,5	38,1	43,9	48,9	53,1	56,4	59	60,8	61,8	62	61,5	60,2	58,2	55,5	42,8				
						P2	Kw	2,4	2,7	3	3,4	3,7	4	4,3	4,6	4,9	5,1	5,4	5,6	5,8	6	6,2	6,3	6,5	6,7				
						NPSH	m				1,9	1,8	1,8	1,8	1,8	1,9	1,9	2	2,2	2,3									
40 200A	x	x	x	7,5	10	H	m	53	53,2	53,3	53,4	53,4	53,3	53	52,5	51,8	50,8	49,5	47,8	45,8	43,4	40,6	37,2	33,4	18,5				
						Efficiency	%	0	15,8	24,1	31,5	38,1	43,9	48,9	53,1	56,4	59	60,8	61,8	62	61,5	60,2	58,2	55,5	42,8				
						P2	Kw	2,9	3,3	3,7	4,1	4,5	4,9	5,2	5,6	5,9	6,2	6,5	6,8	7,1	7,3	7,6	7,8	8	8,3				
						NPSH	m				1,9	1,8	1,8	1,8	1,8	1,9	1,9	2	2,2	2,3									
40 250B	x	x	x	11	15	H	m	72,2	72,3	72,3	72,2	71,9	71,4	70,8	70	69	67,9	66,5	65	63,2	61,3	59,1	56,7	54,1	44,7				
						Efficiency	%	0	11,3	18,5	24,9	30,7	35,9	40,5	44,5	47,9	50,8	53,3	55,3	56,8	57,9	58,7	59	59,1	57,5				
						P2	Kw	4,5	5,1	5,6	6,2	6,7	7,3	7,8	8,3	8,9	9,4	9,9	10,4	10,8	11,3	11,7	12	12,4	13,1				
						NPSH	m				2	2	2	2,1	2,3	2,5	2,7	3	3,3	3,7									
40 250A	x	x	x	15	20	H	m	84,6	85	85,4	85,6	85,7	85,6	85,4	85	84,4	83,6	82,5	81,2	79,7	77,8	75,7	73,3	70,5	60,2				
						Efficiency	%	0	11,3	18,5	24,9	30,7	35,9	40,5	44,5	47,9	50,8	53,3	55,3	56,8	57,9	58,7	59	59,1	57,5				
						P2	Kw	6,4	7,1	7,8	8,5	9,2	9,8	10,4	11	11,6	12,2	12,8	13,3	13,9	14,4	14,9	15,4	15,8	17,1				
						NPSH	m				2	2	2	2,13	2,3	2,5	2,7	3	3,3	3,7									

* Disponibile anche in versione monofase
 * Also available in single-phase
 * Aussi disponible en version monophasée
 * Disponible en versión monofásica

50 Hz - min⁻¹ ~ 2900 - 2 poli

Trifase Three-phase	CN	CNG	BSN	Potenza nominale Nominal power		Portata - Capacity																							
						Q [m ³ /h]																							
						Q [l/1']																							
		Prevalenza (m C.A.) - Total head (m W.C.)																											
50 125C *	x		x	2,2	3	H	m	16,8	17,4	17,6	17,6	17,5	17,4	17,2	17	16,6	16,3	15,8	15,3	14,8	14,1	13,5	11,1	10,2					
						Efficiency	%	0	22	36,9	43,2	48,7	53,5	57,7	61,2	64,2	66,6	68,6	70	71,1	71,8	72,1	71,4	70,7					
						P2	Kw	0,9	1,2	1,4	1,5	1,5	1,7	1,8	1,8	1,9	2	2,1	2,1	2,2	2,3	2,4	2,4	2,4					
						NPSH	m			2,1	2,1	2,1	2,1	2,3	2,5	2,8	3,1	3,5	3,9	4,4	5	5,7	7,9						
50 125B *	x		x	3	4	H	m	22,4	22,6	22,6	22,5	22,4	22,2	21,9	21,6	21,3	20,8	20,3	19,8	19,2	18,5	17,7	15,1	14,1	11,8				
						Efficiency	%	0	22	36,9	43,2	48,7	53,5	57,7	61,2	64,2	66,6	68,6	70	71,1	71,8	72,1	71,4	70,7	69				
						P2	Kw	1,3	1,6	1,9	2	2,1	2,3	2,4	2,5	2,6	2,7	2,8	2,9	3	3,1	3,2	3,3	3,3	3,3				
						NPSH	m			2,1	2,1	2,1	2,1	2,3	2,5	2,8	3,1	3,5	3,9	4,4	5	5,7	7,9						
50 125A	x		x	4	5,5	H	m	24,1	24,4	24,5	24,5	24,4	24,3	24,1	23,8	23,5	23,2	22,7	22,2	21,6	21	20,2	17,5	16,4	14	11,2			
						Efficiency	%	0	22	36,9	43,2	48,7	53,5	57,7	61,2	64,2	66,6	68,6	70	71,1	71,8	72,1	71,4	70,7	69	67,1			
						P2	Kw	1,6	1,9	2,2	2,3	2,4	2,6	2,7	2,9	3	3,1	3,2	3,4	3,5	3,6	3,6	3,6	3,8	3,9	3,9	3,9		
						NPSH	m			2,1	2,1	2,1	2,1	2,3	2,5	2,8	3,1	3,5	3,9	4,4	5	5,7	7,9						
50 160B	x	x	x	5,5	7,5	H	m	30,1	30,8	31,2	31,2	31,2	31	30,8	30,5	30,1	29,7	29,2	28,6	27,9	27,2	26,4	23,7	22,7	20,6	18,3	15,9		
						Efficiency	%	0	20,1	33,3	39,1	44,4	49,2	53,4	57,3	60,6	63,6	66,2	68,4	70,3	71,8	73	75,1	75,3	75,2	74,6	73,5		
						P2	Kw	1,9	2,4	2,8	3	3,2	3,4	3,6	3,8	4	4,1	4,3	4,4	4,6	4,7	4,8	5,1	5,1	5,2	5,2	5,2		
						NPSH	m			2,3	2,1	2,1	2,1	2,1	2,1	2,2	2,3	2,4	2,5	2,7	2,9	3,1	3,9						
50 160A	x	x	x	7,5	10	H	m	37,9	38,5	38,9	39	39,1	39,1	39,1	38,9	38,8	38,5	38,2	37,8	37,3	36,8	36,1	33,7	32,8	30,6	28	25		
						Efficiency	%	0	20,1	33,3	39,1	44,4	49,2	53,4	57,3	60,6	63,6	66,2	68,4	70,3	71,8	73	75,1	75,3	75,2	74,6	73,5		
						P2	Kw	2,8	3,3	3,8	4	4,3	4,5	4,8	5	5,2	5,5	5,7	5,9	6,1	6,3	6,5	6,9	7,1	7,3	7,4	7,5		
						NPSH	m			2,3	2,1	2,1	2,1	2,1	2,1	2,2	2,3	2,4	2,5	2,7	2,9	3,1	3,9						
50 200C	x	x	x	9,2	12,5	H	m	45,3	46,4	47	47,1	47,1	47	46,7	46,3	45,8	45,2	44,3	43,4	42,3	41,1	39,7	34,6	32,6	28,1	22,9	17,1		
						Efficiency	%	0	18,8	32,5	38,3	43,6	48,3	52,4	56	59,1	61,7	63,8	65,4	66,6	67,4	67,7	66,5	65,4	62,3	58,1	52,9		
						P2	Kw	2,2	2,8	3,5	3,9	4,2	4,6	4,9	5,3	5,6	5,9	6,2	6,5	6,8	7,1	7,3	7,9	8	8,2	8,2	8,1		
						NPSH	m									3,1	3,1	3,1	3,2	3,2	3,4	3,6	4,6	5,1	6,3	8			
50 200B	x	x	x	11	15	H	m	52,8	53,9	54,5	54,6	54,5	54,3	54	53,5	52,9	52,2	51,3	50,3	49,2	47,9	46,5	41,4	39,5	35,2	30,4	25		
						Efficiency	%	0	18,8	32,5	38,3	43,6	48,3	52,4	56	59,1	61,7	63,8	65,4	66,6	67,4	67,7	66,5	65,4	62,3	58,1	52,9		
						P2	Kw	2,8	3,5	4,3	4,6	5	5,4	5,7	6,1	6,4	6,8	7,1	7,4	7,7	8	8,2	8,8	8,9	9,1	9,1	9		
						NPSH	m									3,1	3,1	3,1	3,2	3,2	3,4	3,6	4,6	5,1	6,3	8			
50 200A	x	x	x	15	20	H	m	59,7	60,9	61,5	61,6	61,6	61,4	61	60,5	59,9	59,2	58,3	57,2	56,1	54,8	53,3	48,3	46,4	42,1	37,4	32,3		
						Efficiency	%	0	18,8	32,5	38,3	43,6	48,3	52,4	56	59,1	61,7	63,8	65,4	66,6	67,4	67,7	66,5	65,4	62,3	58,1	52,9		
						P2	Kw	4,6	5,4	6,1	6,5	6,9	7,2	7,6	8	8,3	8,7	9	9,3	9,7	10	10,3	11,2	11,5	12,1	12,7	13,2		
						NPSH	m									3,1	3,1	3,1	3,2	3,2	3,4	3,6	4,6	5,1	6,3	8			
50 250C	x	x	x	15	20	H	m	73,1	74,1	74,7	74,9	74,9	74,9	74,8	74,5	74,2	73,7	73,2	72,5	71,8	70,9	69,9	66,4	65	61,8	58,2	54,1		
						Efficiency	%	0	17,8	29,6	34,7	39,5	43,8	47,7	51,2	54,4	57,2	59,7	61,8	63,6	65,2	66,5	68,9	69,3	69,6	69,2	68,4		
						P2	Kw	5,9	7,1	8,2	8,7	9,3	9,8	10,3	10,8	11,2	11,7	12,2	12,6	13	13,4	13,8	14,9	15,3	15,9	16,5	17		
						NPSH	m									2,2	2,3	2,4	2,6	2,7	2,9	3	3,8	4,1	4,9	5,9	7		
50 250B	x	x	x	18,5	25	H	m	82	82,4	82,7	82,7	82,7	82,6	82,4	82,1	81,8	81,4	80,9	80,3	79,6	78,7	77,8	74,4	73	69,8	66	61,7		
						Efficiency	%	0	17,8	29,6	34,7	39,5	43,8	47,7	51,2	54,4	57,2	59,7	61,8	63,6	65,2	66,5	68,9	69,3	69,6	69,2	68,4		
						P2	Kw	6,8	7,9	9	9,6	10,2	10,7	11,3	11,8	12,3	12,9	13,4	13,9	14,4	14,9	15,3	16,7	17,1	17,9	18,7	19,3		
						NPSH	m									2,2	2,3	2,4	2,6	2,7	2,9	3	3,8	4,1	4,9	5,9	7		
50 250A	x	x	x	22	30	H	m	87,2	87,9	88,4	88,5	88,6	88,7	88,6	88,5	88,3	88,1	87,7	87,2	86,7	86	85,2	82,1	80,8	77,8	74,1	69,8		
						Efficiency	%	0	17,8	29,6	34,7	39,5	43,8	47,7	51,2	54,4	57,2	59,7	61,8	63,6	65,2	66,5	68,9	69,3	69,6	69,2	68,4		
						P2	Kw	8,4	9,7	11	11,7	12,4	13	13,7	14,3	15	15,6	16,3	16,9	17,5	18,1	18,7	20,5	21	22	23	23,8		
						NPSH	m									2,2	2,3	2,4	2,6	2,7	2,9	3	3,8	4,1	4,9	5,9	7		

* Disponibile anche in versione monofase
 * Also available in single-phase
 * Aussi disponible en version monophasée
 * Disponible en versión monofásica

50 Hz - min⁻¹ ~ 2900 - 2 poli

Trifase Three-phase	CN	CNG	BSN	Potenza nominale Nominal power		Portata - Capacity																							
						Q [m ³ /h]		0	24	30	36	42	48	54	60	66	72	78	84	96	102	120	132	144	156	168	180		
						Q [l/1']		0	400	500	600	700	800	900	1000	1100	1200	1300	1400	1600	1700	2000	2200	2400	2600	2800	3000		
kW		HP		Prevalenza (m C.A.) - Total head (m W.C.)																									
65 125B	x	x	x	5,5	7,5	H	m	23,3	23,7	23,7	23,6	23,4	23,1	22,7	22,3	21,8	21,1	20,4	19,5	17,5	16,3								
						Efficiency	%	0	42,6	49,7	56,2	62	67,1	71,6	75,4	78,4	80,6	82	82,6	81,2	79,2								
						P2	Kw	2,6	3,6	3,9	4,1	4,3	4,5	4,7	4,9	5,1	5,3	5,5	5,7	6	6,2								
						NPSH	m			2,2	2	1,9	2	2,3	2,7	3,3	4	4,8	5,8	8,2	9,6								
65 125A	x	x	x	7,5	10	H	m	24,6	25,1	25,2	25,1	25	24,8	24,6	24,2	23,7	23,2	22,5	21,7	19,6	18,4	13,7							
						Efficiency	%	0	42,6	49,7	56,2	62	67,1	71,6	75,4	78,4	80,6	82	82,6	81,2	79,2	67,2							
						P2	Kw	2,9	3,8	4	4,3	4,6	4,8	5	5,3	5,5	5,7	5,9	6,1	6,3	6,4	6,5							
						NPSH	m			2,2	2	1,9	2	2,3	2,7	3,3	4	4,8	5,8	8,2	9,6								
65 160C	x	x	x	9,2	12,5	H	m	31,7	33	33,1	33,2	33,1	33	32,7	32,4	31,9	31,4	30,7	29,9	27,9	26,6	22,1	18,4						
						Efficiency	%	0	54	60,1	65,6	70,6	75	78,9	82,1	84,6	86,6	87,8	88,3	87,3	85,6	75,9	65,3						
						P2	Kw	2,5	3,9	4,3	4,7	5,2	5,6	6	6,5	6,9	7,3	7,6	8	8,5	8,7	9	8,8						
						NPSH	m					2	1,9	1,8	1,9	2	2,2	2,5	2,9	3,8	4,5	6,8							
65 160B	x	x	x	11	15	H	m	36,6	38,7	38,9	39	39	38,9	38,6	38,2	37,8	37,2	36,4	35,6	33,6	32,4	28	24,6						
						Efficiency	%	0	54	60,1	65,6	70,6	75	78,9	82,1	84,6	86,6	87,8	88,3	87,3	85,6	75,9	65,3						
						P2	Kw		4,7	5,3	5,8	6,3	6,8	7,2	7,6	8	8,4	8,8	9,2	10,1	10,5	12,1	13,6						
						NPSH	m					2	1,9	1,8	1,9	2	2,2	2,5	2,9	3,8	4,5	6,8							
65 160A	x	x	x	15	20	H	m	41,7	44,3	44,7	44,9	45	44,9	44,7	44,4	44	43,5	42,8	42	40	38,8	34,6	31,2						
						Efficiency	%	0	54	60,1	65,6	70,6	75	78,9	82,1	84,6	86,6	87,8	88,3	87,3	85,6	75,9	65,3						
						P2	Kw		5,4	6,1	6,7	7,3	7,8	8,3	8,8	9,3	9,9	10,4	10,9	12	12,6	14,9	17,2						
						NPSH	m					2	1,9	1,8	1,9	2	2,2	2,5	2,9	3,8	4,5	6,8							
65 200C	x	x	x	15	20	H	m	41,2	47	47,5	47,7	47,9	47,9	47,9	47,7	47,5	47,1	46,7	46,2	44,8	44	41,1	38,8						
						Efficiency	%	0	36,3	41,8	47	51,7	56,2	60,2	63,9	67,2	70,1	72,7	74,9	78,2	79,3	80,3	79,1						
						P2	Kw	5,1	7,4	8,0	8,6	9,1	9,7	10,3	10,8	11,4	11,9	12,4	12,9	13,9	14,3	15,6	16,4						
						NPSH	m						2	1,9	2	2	2,2	2,4	2,6	3,3	3,8	5,4	6,8						
65 200B	x	x	x	18,5	25	H	m	46,7	49,6	50,1	50,3	50,5	50,5	50,5	50,3	50,1	49,7	49,2	48,7	47,3	46,4	43,4	40,9	35,9					
						Efficiency	%	0	36,3	41,8	47	51,7	56,2	60,2	63,9	67,2	70,1	72,7	74,9	78,2	79,3	80,3	79,1	76,5					
						P2	Kw	5,7	8,2	8,9	9,5	10,3	10,7	11,4	12	12,6	13,2	13,8	14,4	15,4	15,9	17,3	18,2	18,9					
						NPSH	m						2	1,9	2	2	2,2	2,4	2,6	3,3	3,8	5,4	6,8						
65 200A	x	x	x	22	30	H	m	50,2	53,3	53,8	54,1	54,3	54,3	54,3	54,1	53,8	53,4	52,9	52,3	50,8	49,9	46,6	44	41,1	37,9	34,4	30,7		
						Efficiency	%	0	36,3	41,8	47	51,7	56,2	60,2	63,9	67,2	70,1	72,7	74,9	78,2	79,3	80,3	79,1	76,5	72,3	66,7	59,5		
						P2	Kw	6,6	9,5	10,3	11	11,7	12,4	13,2	13,9	14,6	15,3	15,9	16,6	17,8	18,4	20	21	21,8	22,4	22,9	23,2		
						NPSH	m						2	1,9	2	2	2,2	2,4	2,6	3,3	3,8	5,4	6,8						
65 250B		x	x	30	40	H	m	70,9	72,4	72,6	72,8	72,9	72,9	72,8	72,7	72,4	72,1	71,7	71,1	69,8	68,9	65,7	62,9	59,5	55,7	51,2	46,1		
						Efficiency	%	0	35,1	40,2	44,9	49,3	53,2	56,7	59,9	62,7	65,2	67,5	69,4	72,5	73,7	76	76,8	77,1	77	76,8	76,5		
						P2	Kw		12,3	13,6	14,6	15,5	16,5	17,4	18,3	19,2	20	20,9	21,7	23,4	24,2	26,4	27,7	28,8	29,5	29,7	29,3		
						NPSH	m						2,9	3	3,1	3,2	3,4	3,6	3,9	4,6	4,9	6,3	7,4	8,7					
65 250A		x	x	37	50	H	m	79,6	81,7	82	82,3	82,4	82,5	82,5	82,4	82,2	81,9	81,5	81	79,7	78,9	75,6	72,9	69,6	65,7	61,3	56,3		
						Efficiency	%	0	35,1	40,2	44,9	49,3	53,2	56,7	59,9	62,7	65,2	67,5	69,4	72,5	73,7	76	76,8	77,1	77	76,8	76,5		
						P2	Kw		15,2	16,7	18	19,1	20,3	21,4	22,5	23,6	24,6	25,7	26,7	28,8	29,8	32,5	34,1	35,4	36,3	36,5	36,1		
						NPSH	m						2,9	3	3,1	3,2	3,4	3,6	3,9	4,6	4,9	6,3	7,4	8,7					

50 Hz - min⁻¹ ~ 2900 - 2 poli

Trifase Three-phase	CN	CNG	BSN	Potenza nominale Nominal power		Portata - Capacity																							
				kW	HP	Prevalenza (m C.A.) - Total head (m W.C.)																							
						Q [m ³ /h]	0	24	36	48	54	60	66	72	78	84	96	102	120	132	144	156	168	180	192	240			
80 125B	x	x	x	5,5	7,5	H	m	18,5	20,7	21,1	20,9	20,7	20,4	20	19,5	18,9	18,3	16,8	16	13,2	11,2	9,1	7						
						Efficiency	%	0	26,2	38,1	48	52,3	55,9	59,1	61,8	64	65,6	67,3	67,4	64,4	59,7	52,9	44						
						P2	Kw	4	4,6	5	5,2	5,4	5,4	5,6	5,7	5,8	5,9	6,1	6,2	6,4	6,5	6,6	6,6						
						NPSH	m				3,8	3,8	3,9	4	4,1	4,3	4,5	4,9	5,2	6,2	7,1								
80 125A	x	x	x	7,5	10	H	m	23,3	24,9	25,1	24,9	24,7	24,5	24,1	23,7	23,2	22,6	21,3	20,5	17,9	16	13,8	11,5	9,1	6,6				
						Efficiency	%	0	27,8	39,3	49,1	53,3	57,2	60,6	63,7	66,3	68,4	71,5	72,4	72,4	70,3	66,3	60,6	53,1	43,7				
						P2	Kw	5	5,8	6,2	6,5	6,7	6,8	7	7,1	7,3	7,4	7,6	7,7	8	8,1	8,2	8,3	8,3	8,4				
						NPSH	m				3,8	3,8	3,9	4	4,1	4,3	4,5	4,9	5,2	6,2	7,1								
80 160D	x	x	x	11	15	H	m	27,2	27,6	27,7	27,8	27,8	27,7	27,7	27,6	27,4	27,3	26,8	26,5	25,3	24,2	22,8	21,2	19,3	17	14,5			
						Efficiency	%	0	30,3	40,3	49,2	53,2	56,9	60,4	63,5	66,4	69	73,3	75,1	78,7	79,8	79,7	78,6	76,4	73,1	68,8			
						P2	Kw	3,9	5,1	5,7	6,3	6,7	7	7,3	7,6	7,9	8,2	8,8	9	9,7	10,1	10,5	10,7	10,9	11	10,9			
						NPSH	m						2,2	2,1	2,1	2,2	2,2	2,4	2,6	3,2	3,7	4,4	5,2						
80 160C	x	x	x	15	20	H	m	31,6	32,5	32,8	33	33	33	33	32,9	32,8	32,6	32,2	31,9	30,6	29,4	28,1	26,4	24,4	22,2	19,6			
						Efficiency	%	0	30,3	40,3	49,2	53,2	56,9	60,4	63,5	66,4	69	73,3	75,1	78,7	79,8	79,7	78,6	76,4	73,1	68,8			
						P2	Kw	5,6	7	7,8	8,6	8,9	9,3	9,7	10,1	10,5	10,9	11,6	11,9	12,9	13,4	13,9	14,3	14,6	14,8	14,8			
						NPSH	m						2,2	2,1	2,1	2,2	2,2	2,4	2,6	3,2	3,7	4,4	5,2						
80 160B	x	x	x	18,5	25	H	m	32,9	33,8	34,1	34,3	34,4	34,4	34,4	34,4	34,3	34,1	33,7	33,4	32,1	30,9	29,4	27,6	25,4	22,9	19,9			
						Efficiency	%	0	30,3	40,3	49,2	53,2	56,9	60,4	63,5	66,4	69	73,3	75,1	78,7	79,8	79,7	78,6	76,4	73,1	68,8			
						P2	Kw	6,8	8,4	9,2	10,1	10,4	10,9	11,3	11,7	12,1	12,5	13,3	13,7	14,8	15,4	16	16,5	16,8	17,1				
						NPSH	m						2,2	2,1	2,1	2,2	2,2	2,4	2,6	3,2	3,7	4,4	5,2						
80 160A	x	x	x	22	30	H	m	37,1	38	38,3	38,6	38,6	38,7	38,7	38,6	38,5	38,4	38	37,7	36,5	35,4	34	32,2	30,2	27,8				
						Efficiency	%	0	30,3	40,3	49,2	53,2	56,9	60,4	63,5	66,4	69	73,3	75,1	78,7	79,8	79,7	78,6	76,4	73,1	68,8			
						P2	Kw	7,6	9,4	10,3	11,3	11,7	12,2	12,7	13,2	13,6	14,1	15	15,4	16,6	17,3	18	18,5	18,9	19,2	19,3			
						NPSH	m						2,2	2,1	2,1	2,2	2,2	2,4	2,6	3,2	3,7	4,4	5,2						
80 200B		x	x	30	40	H	m	51	53,9	55	55,8	56,1	56,3	56,5	56,6	56,6	56,5	56,2	56	54,8	53,6	52,2	50,5	48,5	46,3	43,8	30,9		
						Efficiency	%	0	20,2	28	35,6	39,4	43	46,5	49,9	53,2	56,3	62,1	64,7	71,3	74,4	76,4	77,2	76,6	74,5	70,9	37,9		
						P2	Kw	15,2	17,5	18,6	19,7	20,3	20,8	21,4	21,9	22,4	22,9	23,9	24,4	25,8	26,7	27,6	28,5	29,3	30,2	30,9	44,5		
						NPSH	m											2,8	3	3,6	4,2	4,8	5,5	6,3	7,2	8,1			
80 200A		x	x	37	50	H	m	60,8	63,5	64,5	65,4	65,7	65,9	66,1	66,3	66,4	66,4	66,3	66,2	65,4	64,6	63,6	62,4	60,9	59,2	57,3	47,4		
						Efficiency	%	0	20,2	28	35,6	39,4	43	46,5	49,9	53,2	56,3	62,1	64,7	71,3	74,4	76,4	77,2	76,6	74,5	70,9	37,9		
						P2	Kw	18,5	20,7	21,9	23	23,6	24,3	24,9	25,5	26,2	26,8	28,2	28,8	30,9	32,4	33,9	35,4	37	38,6	40,2			
						NPSH	m											2,8	3	3,6	4,2	4,8	5,5	6,3	7,2	8,1			
80 250C		x	x	45	60	H	m	67,8	69	69,5	69,9	70,1	70,2	70,3	70,3	70,3	70,3	70,1	69,9	69,2	68,4	67,4	66,2	64,7	63	61	49,9		
						Efficiency	%	0	29,7	36,2	42,2	45,1	47,8	50,4	52,8	55,2	57,4	61,6	63,5	68,5	71,3	73,7	75,7	77,2	78,3	79,1	78,3		
						P2	Kw		15,2	18,8	21,7	22,9	24	25,1	26,1	27,1	28	29,8	30,6	33	34,5	35,9	37,2	38,4	39,4	40,3	41,7		
						NPSH	m											2,8	3	3,5	3,9	4,3	4,7	5,2	5,7	6,2	8,4		
80 250B		x	x	55	75	H	m	86,9	87,8	88,2	88,6	88,8	88,9	89,1	89,2	89,3	89,4	87,9	87,8	86,9	86,1	85	83,8	82,4	80,7	78,9	70,2		
						Efficiency	%	0	29,7	36,2	42,2	45,1	47,8	50,4	52,8	55,2	57,4	61,6	63,5	68,5	71,3	73,7	75,7	77,2	78,3	79,1	78,3		
						P2	Kw		19,3	23,9	27,4	29	30,4	31,8	33,1	34,4	35,6	37,3	38,4	41,5	43,4	45,3	47,1	48,9	50,5	52,2	58,6		
						NPSH	m											2,8	3	3,5	3,9	4,3	4,7	5,2	5,7	6,2	8,4		
80 250A		x	x	75	100	H	m	101	102,3	102,7	103,1	103,3	103,5	103,6	103,8	103,9	104	104,1	104,2	104,1	103,8	103,4	102,8	102,1	101	99,8	92,1		
						Efficiency	%	0	29,7	36,2	42,2	45,1	47,8	50,4	52,8	55,2	57,4	61,6	63,5	68,5	71,3	73,7	75,7	77,2	78,3	79,1	78,3		
						P2	Kw		22,5	27,8	31,9	33,7	35,4	37	38,5	40	41,4	44,2	45,6	49,7	52,4	55,1	57,8	60,5	63,2	66	76,9		
						NPSH	m											2,8	3	3,5	3,9	4,3	4,7	5,2	5,7	6,2	8,4		

50 Hz - min⁻¹ ~ 2900 - 2 poli

Trifase Three-phase	CNG	BSN	Potenza nominale Nominal power		Portata - Capacity																		
					Q [m ³ /h]	0	48	96	120	144	168	192	216	240	264	288	312	336	360	384	408	432	
			Q [l/1']	0	800	1600	2000	2400	2800	3200	3600	4000	4400	4800	5200	5600	6000	6400	6800	7200			
100 250E	x	x	45	60	Prevalenza (m C.A.) - Total head (m W.C.)																		
					H	m	57,6	59,5	60,7	60	58,8	56,5	54	52	49,7	47,4	44,8	41,7	38	33,5	29		
					Efficiency	%	0	30,7	53,9	60,6	66,6	70,7	73,8	76	78,1	78,9	79	77,5	74,9	70,4	65,6		
					P2	kW	15,5	19	26,5	28,2	30,9	32,3	34,9	36	37,8	39,5	39,9	40	42,6	43,1	43,1		
					NPSH	m			4	3,8	3,8	3,9	4	4,3	4,5	4,8	5,1	5,5	6				
100 250D	x	x	55	75	H	m	73,1	74,4	74,1	73,5	72,7	71,5	69,8	67,9	65,7	62,8	60	56,8	53,2	49,1	45,2		
					Efficiency	%	0	25,9	44,9	51,9	59,4	64,5	69,6	73,4	75,2	79	79	79,7	79,6	77,1	74		
					P2	kW	21,8	28,8	34,9	38,4	41,1	43,7	46,3	48,5	50,7	52,9	54,7	55,7	58,2	59,5	60,5		
					NPSH	m			3,7	3,7	3,7	3,8	3,9	4,2	4,3	4,6	5	5,4	5,9				
100 250C	x	x	75	100	H	m	85,8	87,1	87,1	86,5	85,6	84,7	83,1	81,3	79,1	76,8	74,1	72,8	67,3	63,7	59,3	55,4	
					Efficiency	%	0	24,2	42,1	49,7	57,3	62,4	68,2	72,6	76,5	78,4	80,3	80,9	79,6	79	77,1	75,2	
					P2	kKW	27	36,6	44,4	48,6	51	54,1	58,9	61,3	64,3	66,7	69,1	71,5	73,9	75,1	78,1	79,3	
					NPSH	m			3,3	3,4	3,5	3,6	3,7	4	4,2	4,4	4,9	5,2	5,8	6,4			
100 250B	x	x	90	125	H	m	94,8	96,2	96,2	95,6	95	94	92,5	90,9	88,8	86,4	83,9	80,8	77,5	74	70,1	65,8	
					Efficiency	%	0	24,5	41,9	49,6	56,1	62,5	67,6	72,8	75,4	78,6	79,2	79,9	81,2	79,9	78,6	76,7	
					P2	kW	32,6	43,9	51	56	58,8	63,1	67,3	70,2	73,7	76,5	79,4	82,2	85,1	89,3	90,7	93,6	
					NPSH	m			3	3,1	3,2	3,3	3,5	3,8	4	4,3	4,7	5,1	5,6	6,3	7,1		
100 250A	x	x	110	150	H	m	98,7	100	101	100,7	99,9	98,4	96,5	94,7	92,6	90,7	88,3	84,7	82	78,3	75,4	71	65,8
					Efficiency	%	0	30	40,1	50,5	57,6	63	68	71,9	74,8	77,1	79,7	81	81,5	81,2	80,8	79,4	76
					P2	kW	38,3	44,4	53,7	58,2	62,7	67,3	71,6	75,4	78,9	82,5	85,8	89,3	92,1	95,1	96,9	99,4	101
					NPSH	m		2,6	2,7	2,9	3	3,2	3,4	3,6	3,9	4,2	4,5	5	5,6	6,3	7		

60 Hz - min⁻¹ ~ 3400 - 2 poli

Trifase Three-phase	CN	CNG	BSN	Potenza nominale Nominal power		Portata - Capacity													
				kW	HP	Q [m ³ /h]	0	3	6	9	12	15	18	21	24	27	30	33	
						Q [l/1']	0	50	100	150	200	250	300	350	400	450	500	550	
		Prevalenza (m C.A.) - Total head (m W.C.)																	
32 125B *	x		x	1,1	1,5	H	m	20,9	20,4	19,9	19,4	17,9	16,5	14,1	11,6				
						Efficiency	%	0	27,9	40,4	49,4	54,9	57,2	56,3	52,4				
						P2	Kw	0,6	0,7	0,9	1	1,1	1,2	1,3	1,3				
						NPSH	m				3,5	2,2	2,1	3,1	5,4				
32 125A *	x		x	1,5	2	H	m	25,2	25,7	25,7	25,2	23,3	21,8	19,4	16	12,1			
						Efficiency	%	0	27,9	40,4	49,4	54,9	57,2	56,3	52,4	45,7			
						P2	Kw	0,7	0,9	1,1	1,3	1,4	1,6	1,7	1,7	1,8			
						NPSH	m				3,3	2,4	2,3	2,8	4,1	7			
32 160B *	x		x	2,2	3	H	m	29,6	29,6	29,1	28,6	27,6	26,7	24,7	22,3	19,9	16,5		
						Efficiency	%	0	22	34,9	45	52,6	57,8	61,1	62,6	62,5	61,2		
						P2	Kw	0,9	1,1	1,3	1,5	1,7	1,9	2	2,2	2,3	2,4		
						NPSH	m				2,1	2	2,2	2,7	3,5	4,7	6,2		
32 160A *	x		x	3	4	H	m	35,9	36,4	36,4	35,9	35,4	33,5	32	30,1	27,2	24,3	21,3	
						Efficiency	%	0	22	34,9	45	52,6	57,8	61,1	62,6	62,5	61,2	58,9	
						P2	Kw	1,3	1,6	1,8	2,1	2,4	2,6	2,8	3	3,2	3,3	3,5	
						NPSH	m				2,1	2	2,1	2,5	3	3,8	4,8	6,1	
32 200C *	x		x	4	5,5	H	m	42,7	43,2	42,7	41,7	40,7	39,8	37,8	36,4	34	31,5	29,1	
						Efficiency	%	0	20,8	30,4	38,5	45,1	50,2	53,8	56	56,7	56	53,9	
						P2	Kw	1,7	2	2,4	2,7	3	3,2	3,5	3,7	4	4,1	4,3	
						NPSH	m			1,5	1,7	2,1	2,5	3,2	3,9	4,8	5,8	7	
32 200B	x	x	x	5,5	7,5	H	m	49,5	50	49,5	49	48,5	46,6	45,1	43,7	41,2	38,8	36,9	
						Efficiency	%	0	21,2	30,1	37,7	44,2	49,6	53,9	57,1	59,3	60,5	60,7	
						P2	Kw	2,4	2,8	3,2	3,5	3,9	4,3	4,6	4,9	5,2	5,5	5,7	
						NPSH	m				2	2,1	2,4	2,8	3,3	3,9	3,9	5,6	
32 200A	x	x	x	7,5	10	H	m	57,7	57,7	57,7	57,2	56,3	55,8	54,3	52,9	50,9	48,5	46,1	
						Efficiency	%	0	21,2	30,1	37,7	44,2	49,6	53,9	57,1	59,3	60,5	60,7	
						P2	Kw	2,5	3	3,4	3,9	4,3	4,8	5,2	5,6	6	6,3	6,7	
						NPSH	m				2	2,1	2,4	2,8	3,3	3,9	3,9	5,6	
32 250C	x	x	x	9,2	12,5	H	m	72,8	72,8	72,8	72,3	71,8	70,8	69,8	67,9	66	63,5	60,6	58,2
						Efficiency	%	0	14,6	19,7	25,2	31	36,6	41,6	45,8	48,6	49,8	49,1	45,9
						P2	Kw	5,9	6,3	6,7	7,1	7,5	7,9	8,3	8,7	9	9,4	9,8	10,2
						NPSH	m			3	2,8	2,7	2,7	2,9	3,3	3,9	4,6	5,5	6,6
32 250B	x	x	x	11	15	H	m	86,8	86,8	86,8	86,3	85,8	85,4	84,4	82,9	80,5	78,6	75,2	71,8
						Efficiency	%	0	14,6	19,7	25,2	31	36,6	41,6	45,8	48,6	49,8	49,1	45,9
						P2	Kw	6,5	7,4	8,4	8,8	9,2	9,6	10	10,4	10,8	11,2	11,6	12,1
						NPSH	m			3	2,8	2,7	2,7	2,9	3,3	3,9	4,6	5,5	6,6
32 250A	x	x	x	15	20	H	m	95,1	95,1	95,1	95,1	95,1	95,1	94,6	93,1	91,2	89,2	84,9	80,5
						Efficiency	%	0	14,6	19,7	25,2	31	36,6	41,6	45,8	48,6	49,8	49,1	45,9
						P2	Kw	6	7	8,4	9,2	9,9	10,7	11,5	12,3	13	13,6	14,1	14,4
						NPSH	m			3	2,8	2,7	2,7	2,9	3,3	3,9	4,6	5,5	6,6

* Disponibile anche in versione monofase
 * Also available in single-phase
 * Aussi disponible en version monophasée
 * Disponible en versión monofásica

60 Hz - min⁻¹ ~ 3400 - 2 poli

Trifase Three-phase	CN	CNG	BSN	Potenza nominale Nominal power		Portata - Capacity																						
				kW	HP	Prevalenza (m C.A.) - Total head (m W.C.)																						
						Q [m ³ /h]	0	3	6	9	12	15	18	21	24	27	30	33	36	39	42	45	48					
						Q [l/1']	0	50	100	150	200	250	300	350	400	450	500	550	600	650	700	750	800					
40 125C *	x		x	1,5	2	H	m	17	17,3	17,5	18,4	17,8	17,5	17	16,5	15,5	14,6	13,1	12,1	10,7	8,2							
						Efficiency	%	0	26,4	36,1	44,6	51,8	57,8	62,6	66,1	68,3	69,2	68,8	67,1	64	59,6							
						P2	Kw	0,7	0,8	0,9	1	1,2	1,3	1,4	1,5	1,6	1,7	1,7	1,8	1,9	1,9							
						NPSH	m				1,4	1,3	1,4	1,5	1,7	2	2,3	2,8	3,3	3,9								
40 125B *	x		x	2,2	3	H	m	21,3	21,6	21,8	21,8	21,8	21,6	21,6	20,9	19,9	18,9	17,9	17,5	16	14,1	12,1						
						Efficiency	%	0	22,1	33,1	42,6	50,5	56,9	62,1	65,9	68,5	70	70,5	70	68,6	66,4	63,5						
						P2	Kw	0,8	1	1,1	1,3	1,4	1,6	1,7	1,8	1,9	2	2,1	2,2	2,3	2,3	2,4						
						NPSH	m				1,4	1,3	1,4	1,5	1,7	2	2,3	2,8	3,3	3,9								
40 125A *	x		x	3	4	H	m	25,7	26,2	26,7	26,7	26,7	26,2	25,7	25,5	24,7	24,3	23	22,3	20,9	18,9	17	15,5					
						Efficiency	%	0	20,1	29,9	38,6	46,4	53,1	58,8	63,6	67,4	70,3	72,3	73,4	73,7	73,1	71,7	69,5					
						P2	Kw	1,1	1,3	1,5	1,7	1,9	2,1	2,2	2,4	2,5	2,7	2,8	2,9	3,1	3,2	3,3	3,3					
						NPSH	m				1,4	1,3	1,4	1,5	1,7	2	2,3	2,8	3,3	3,9								
40 160B *	x		x	3	4	H	m	30,1	30,3	30,6	30,1	29,1	28,9	27,6	26,7	26,2	24,3	22,8	21,3	18,9	16,5	14,1						
						Efficiency	%	0	32,8	37,6	42,4	46,9	51,1	54,9	58,3	61,2	63,6	65,3	66,3	66,5	65,9	64,4						
						P2	Kw	1,4	1,6	1,8	2	2,2	2,4	2,6	2,7	2,9	3	3,1	3,2	3,3	3,3	3,4						
						NPSH	m					2,4	2,1	1,9	1,8	1,9	2	2,3	2,7	3,2	3,8							
40 160A *	x		x	4	5,5	H	m	37,3	37,8	37,6	37,3	36,7	36,4	35,4	34,4	33,5	32	31	28,6	26,7	24,3	22,3						
						Efficiency	%	0	32,8	37,6	42,4	46,9	51,1	54,9	58,3	61,2	63,6	65,3	66,3	66,5	65,9	64,4						
						P2	Kw	1,8	2	2,3	2,5	2,7	3	3,2	3,4	3,6	3,8	3,9	4,1	4,2	4,3	4,4						
						NPSH	m					2,4	2,1	1,9	1,8	1,9	2	2,3	2,7	3,2	3,8							
40 200B	x	x	x	5,5	7,5	H	m	42,7	43,2	43,5	43,7	43,2	43	42,2	41,7	40,7	39,3	37,8	35,9	33,5	31	28,1	24,3					
						Efficiency	%	0	15,8	24,1	31,5	38,1	43,9	48,9	53,1	56,4	59	60,8	61,8	62	61,5	60,3	58,2					
						P2	Kw	2,4	2,7	3	3,4	3,7	4	4,3	4,6	4,9	5,1	5,4	5,6	5,8	6	6,2	6,3					
						NPSH	m					1,9	1,9	1,8	1,8	1,8	1,9	1,9	2	2,2	2,3							
40 200A	x	x	x	7,5	10	H	m	52,9	53,2	53,4	53,4	53,4	53,4	53,2	52,9	52,2	51,4	50	48	46,6	44,1	41,7	38,8	35,4				
						Efficiency	%	0	15,8	24,1	31,5	38,1	43,9	48,9	53,1	56,4	59	60,8	61,8	62	61,5	60,3	58,2	55,5				
						P2	Kw	2,9	3,3	3,7	4,1	4,5	4,9	5,2	5,6	5,9	6,2	6,5	6,8	7,1	7,3	7,6	7,8	8				
						NPSH	m					1,9	1,9	1,8	1,8	1,8	1,9	2	2	2,2	2,3							
40 250B	x	x	x	11	15	H	m	59,8	59,8	70,3	70,1	69,8	68,9	68,4	67,9	66,9	66	64,5	63,1	61,6	59,7	57,2	54,3	52,9				
						Efficiency	%	0	11,3	18,5	24,9	30,7	35,9	40,5	44,5	47,9	50,9	53,3	55,3	56,8	57,9	58,7	59	59,1				
						P2	Kw	4,5	5,1	5,6	6,2	6,7	7,3	7,8	8,3	8,9	9,4	9,9	10,4	10,8	11,3	11,7	12	12,4				
						NPSH	m					2	2	2	2,1	2,3	2,5	2,7	3	3,3	3,7							
40 250A	x	x	x	15	20	H	m	82	82,5	82,9	83,2	82,9	82,9	82,6	82,5	82	81,5	80	78,6	77,1	75,7	73,2	71,3	68,4				
						Efficiency	%	0	11,3	18,5	24,9	30,7	35,9	40,5	44,5	47,9	50,9	53,3	55,3	56,8	57,9	58,7	59	59,1				
						P2	Kw	6,4	7,1	7,8	8,5	9,2	9,8	10,4	11	11,6	12,2	12,8	13,3	13,9	14,4	14,9	15,4	15,8				
						NPSH	m					2	2	2	2,1	2,3	2,5	2,7	3	3,3	3,7							

* Disponibile anche in versione monofase
 * Also available in single-phase
 * Aussi disponible en version monophasée
 * Disponible en versión monofásica

60 Hz - min⁻¹ ~ 3400 - 2 poli

Trifase Three-phase	CN	CNG	BSN	Potenza nominale Nominal power		Portata - Capacity																							
				kW	HP	Prevalenza (m C.A.) - Total head (m W.C.)																							
						Q [m ³ /h]	0	6	12	15	18	21	24	27	30	33	36	39	42	45	48	57	60	66	72	78			
50 125C *	x		x	2,2	3	H	m	17	17,5	17	17,5	17,5	17,3	17	16,5	16	15,5	15	14,6	13,6	13,1	12,1	9,7						
						Efficiency	%	3,7	22	36,9	43,2	48,7	53,5	57,7	61,2	64,2	66,6	68,6	70	71,1	71,8	72,1	71,4						
						P2	Kw	0,9	1,2	1,4	1,5	1,5	1,7	1,8	1,8	1,9	2	2,1	2,1	2,2	2,3	2,4	2,4						
						NPSH	m			2,1	2,1	2,1	2,1	2,3	2,5	2,8	3,1	3,5	3,9	4,4	5	5,7	7,9						
50 125B *	x		x	3	4	H	m	21,8	21,8	21,8	21,8	21,3	21,1	20,9	20,4	19,9	19,4	18,9	18,4	17,9	17	16,5	14,1						
						Efficiency	%	0	22	36,9	43,2	48,7	53,5	57,7	61,2	64,2	66,6	68,6	70	71,1	71,8	72,1	71,4						
						P2	Kw	1,3	1,6	1,9	2	2,1	2,3	2,4	2,5	2,6	2,7	2,8	2,9	3	3,1	3,2	3,3						
						NPSH	m			2,1	2,1	2,1	2,1	2,3	2,5	2,8	3,1	3,5	3,9	4,4	5	5,7	7,9						
50 125A	x		x	4	5,5	H	m	24,7	25,2	25,2	25	24,7	24,7	24,5	24,3	24,1	23,9	23,3	22,8	22,3	21,8	21,3	18,9						
						Efficiency	%	0	22	36,9	43,2	48,7	53,5	57,7	61,2	64,2	66,6	68,6	70	71,1	71,8	72,1	71,4						
						P2	Kw	1,6	1,9	2,2	2,3	2,4	2,6	2,7	2,9	3	3,1	3,2	3,4	3,5	3,6	3,6	3,8						
						NPSH	m			2,1	2,1	2,1	2,1	2,3	2,5	2,8	3,1	3,5	3,9	4,4	5	5,7	7,9						
50 160B	x	x	x	5,5	7,5	H	m	30,6	31	31	31	30,8	30,6	30,1	29,6	29,1	28,8	28,6	27,6	27,2	26,2	25,7	22,8	21,3	18,9				
						Efficiency	%	0	20,1	33,3	39,1	44,4	49,2	53,4	57,3	60,6	63,6	66,2	68,4	70,3	71,8	73	75,1	75,3	75,2				
						P2	Kw	1,9	2,4	2,8	3	3,2	3,4	3,6	3,8	4	4,1	4,3	4,4	4,6	4,7	4,8	5,1	5,1	5,2				
						NPSH	m			2,3	2,1	2,1	2,1	2,1	2,1	2,2	2,3	2,4	2,5	2,7	2,9	3,1	3,9						
50 160A	x	x	x	7,5	10	H	m	38,3	38,8	38,8	38,8	38,8	38,8	38,6	38,3	37,8	37,3	36,9	36,6	36,4	35,9	35,4	33	32	30,1	27,2			
						Efficiency	%	0	20,1	33,3	39,1	44,4	49,2	53,4	57,3	60,6	63,6	66,2	68,4	70,3	71,8	73	75,1	75,3	75,2	74,6			
						P2	Kw	2,8	3,3	3,8	4	4,3	4,5	4,8	5	5,2	5,5	5,7	5,9	6,1	6,3	6,5	6,9	7,1	7,3	7,4			
						NPSH	m			2,3	2,1	2,1	2,1	2,1	2,1	2,2	2,3	2,4	2,5	2,7	2,9	3,1	3,9						
50 200C	x	x	x	9,2	12,5	H	m	43,7	45,1	45,6	45,9	46,1	45,6	45,1	44,6	44,1	43,7	43,2	42,2	41,2	39,8	38,8	33,5	31,5	27,2	22,3			
						Efficiency	%	0	18,8	32,5	38,3	43,6	48,3	52,4	56	59,1	61,7	63,8	65,4	66,6	67,4	67,7	66,5	65,4	62,3	58,1			
						P2	Kw	2,2	2,8	3,5	3,9	4,2	4,6	4,9	5,3	5,6	5,9	6,2	6,5	6,8	7,1	7,3	7,9	8	8,2	8,2			
						NPSH	m									3,1	3,1	3,1	3,2	3,2	3,4	3,6	4,6	5,1	6,3	8			
50 200B	x	x	x	11	15	H	m	50,9	52,4	52,9	52,9	52,9	52,7	52,4	52,2	51,9	50,4	49,5	48,5	47,5	46,1	45,1	40,7	38,3	34,4	29,1			
						Efficiency	%	0	18,8	32,5	38,3	43,6	48,3	52,4	56	59,1	61,7	63,8	65,4	66,6	67,4	67,7	66,5	65,4	62,3	58,1			
						P2	Kw	2,8	3,5	4,3	4,6	5	5,4	5,7	6,1	6,4	6,8	7,1	7,4	7,7	8	8,2	8,8	8,9	9,1	9,1			
						NPSH	m									3,1	3,1	3,1	3,2	3,2	3,4	3,6	4,6	5,1	6,3	8			
50 200A	x	x	x	15	20	H	m	57,7	59,2	59,7	59,7	59,7	59,5	59,2	58,7	58,2	57,2	56,7	55,3	54,3	53,4	51,9	46,6	45,1	40,7	36,4			
						Efficiency	%	0	18,8	32,5	38,3	43,6	48,3	52,4	56	59,1	61,7	63,8	65,4	66,6	67,4	67,7	66,5	65,4	62,3	58,1			
						P2	Kw	4,6	5,4	6,1	6,5	6,9	7,2	7,6	8	8,3	8,7	9	9,3	9,7	10	10,3	11,2	11,5	12,1	12,7			
						NPSH	m									3,1	3,1	3,1	3,2	3,2	3,4	3,6	4,6	5,1	6,3	8			
50 250C	x	x	x	15	20	H	m	70,8	71,8	72,8	72,8	72,8	72,8	72,8	72,6	72,3	71,3	70,3	69,8	69,4	68,9	67,9	65	63,1	60,1	56,3	52,4		
						Efficiency	%	0	17,8	29,6	34,7	39,5	43,8	47,7	51,2	54,4	57,2	59,7	61,8	63,6	65,2	66,5	68,9	69,3	69,6	69,2	68,4		
						P2	Kw	5,9	7,1	8,2	8,7	9,3	9,8	10,3	10,8	11,2	11,7	12,2	12,6	13	13,4	13,8	14,9	15,3	15,9	16,5	17		
						NPSH	m									2,2	2,3	2,4	2,6	2,7	2,9	3	3,8	4,1	4,9	5,9	7		
50 250B	x	x	x	18,5	25	H	m	79,5	80	80	80	80	80	80	79,8	79,5	79,1	78,6	77,6	77,1	76,6	75,7	71,8	70,3	67,9	64,5	59,7		
						Efficiency	%	0	17,8	29,6	34,7	39,5	43,8	47,7	51,2	54,4	57,2	59,7	61,8	63,6	65,2	66,5	68,9	69,3	69,6	69,2	68,4		
						P2	Kw	6,8	7,9	9	9,6	10,2	10,7	11,3	11,8	12,3	12,9	13,4	13,9	14,4	14,9	15,3	16,7	17,1	17,9	18,7	19,3		
						NPSH	m									2,2	2,3	2,4	2,6	2,7	2,9	3	3,8	4,1	4,9	5,9	7		
50 250A	x	x	x	22	30	H	m	86,8	87,8	88,3	88,3	88,3	88,1	87,8	87,5	87,3	86,8	86,3	85,8	85,4	84,4	83,9	80,5	78,1	75,7	71,8	67,4		
						Efficiency	%	0	17,8	29,6	34,7	39,5	43,8	47,7	51,2	54,4	57,2	59,7	61,8	63,6	65,2	66,5	68,9	69,3	69,6	69,2	68,4		
						P2	Kw	8,4	9,7	11	11,7	12,4	13	13,7	14,3	15	15,6	16,3	16,9	17,5	18,1	18,7	20,5	21	22	23	23,8		
						NPSH	m									2,2	2,3	2,4	2,6	2,7	2,9	3	3,8	4,1	4,9	5,9	7		

* Disponibile anche in versione monofase
 * Also available in single-phase
 * Aussi disponible en version monophasée
 * Disponible en versión monofásica

60 Hz - min⁻¹ ~ 3400 - 2 poli

Trifase Three-phase	CN	CNG	BSN	Potenza nominale Nominal power		Portata - Capacity																						
				kW	HP	Prevalenza (m C.A.) - Total head (m W.C.)																						
						Q [m ³ /h]	0	24	30	36	42	48	54	60	66	72	78	84	96	102	120	132	144					
						Q [l/1']	0	400	500	600	700	800	900	1000	1100	1200	1300	1400	1600	1700	2000	2200	2400					
65 125B	x	x	x	5,5	7,5	H	m	22,8	24,3	24,3	24,3	23,8	23,3	22,8	22,3	21,8	20,9	19,9	18,4	15,5	13,6							
						Efficiency	%	0	42,6	49,7	56,2	62	67,1	71,6	75,4	78,4	80,6	82	82,6	81,2	79,2							
						P2	Kw	2,6	3,6	3,9	4,1	4,3	4,5	4,7	4,9	5,1	5,3	5,5	5,7	6	6,2							
						NPSH	m			2,2	2	1,9	2	2,3	2,7	3,3	4	4,8	5,8	8,2	9,6							
65 125A	x	x	x	7,5	10	H	m	25,2	26,2	26,2	26	25,8	25,6	25,2	25,2	23,8	22,8	22,3	20,9	17,9	16,5							
						Efficiency	%	0	42,6	49,7	56,2	62	67,1	71,6	75,4	78,4	80,6	82	82,6	81,2	79,2							
						P2	Kw	2,9	3,8	4	4,3	4,6	4,8	5	5,3	5,5	5,7	5,9	6,1	6,3	6,4							
						NPSH	m			2,2	2	1,9	2	2,3	2,7	3,3	4	4,8	5,8	8,2	9,6							
65 160C	x	x	x	9,2	12,5	H	m	30,6	32,5	33	33	32,5	32	31,8	31,5	31	30,1	29,1	28,6	26,7	25,7	21,3						
						Efficiency	%	0	54	60,1	65,6	70,6	75	78,9	82,1	84,6	86,6	87,8	88,3	87,3	85,6	75,9						
						P2	Kw	2,5	3,9	4,3	4,7	5,2	5,6	6	6,5	6,9	7,3	7,6	8	8,5	8,7	9						
						NPSH	m					2	1,9	1,8	1,9	2	2,2	2,5	2,9	3,8	4,5	6,8						
65 160B	x	x	x	11	15	H	m	35,4	37,3	37,8	37,8	37,8	37,6	37,3	37,1	36,9	35,9	35,4	34,4	32,5	31,5	27,2						
						Efficiency	%	0	54	60,1	65,6	70,6	75	78,9	82,1	84,6	86,6	87,8	88,3	87,3	85,6	75,9						
						P2	Kw		4,7	5,3	5,8	6,3	6,8	7,2	7,6	8	8,4	8,8	9,2	10,1	10,5	12,1						
						NPSH	m					2	1,9	1,8	1,9	2	2,2	2,5	2,9	3,8	4,5	6,8						
65 160A	x	x	x	15	20	H	m	40,3	43,2	43,5	43,5	43,7	43,5	43,2	42,9	42,7	42,2	41,7	40,7	38,8	37,8	33,5						
						Efficiency	%	0	54	60,1	65,6	70,6	75	78,9	82,1	84,6	86,6	87,8	88,3	87,3	85,6	75,9						
						P2	Kw		5,4	6,1	6,7	7,3	7,8	8,3	8,8	9,3	9,9	10,4	10,9	12	12,6	14,9						
						NPSH	m					2	1,9	1,8	1,9	2	2,2	2,5	2,9	3,8	4,5	6,8						
65 200C	x	x	x	15	20	H	m	43,2	45,1	45,1	45,1	45,1	45,1	44,8	44,6	44,4	44,1	43,7	43,2	41,2	40,3	36,4	33,5					
						Efficiency	%	0	36,3	41,8	47	51,7	56,2	60,2	63,9	67,2	70,1	72,7	74,9	78,2	79,3	80,3	79,1					
						P2	Kw	5,1	7,4	8,0	8,6	9,1	9,7	10,3	10,8	11,4	11,9	12,4	12,9	13,9	14,3	15,6	16,4					
						NPSH	m						2	1,9	2	2	2,2	2,4	2,6	3,3	3,8	5,4	6,8					
65 200B	x	x	x	18,5	25	H	m	46,6	48,5	48,7	49	49	49	48,7	48,5	48,3	48	47,5	47	45,6	44,6	41,2	37,8	34,4				
						Efficiency	%	0	36,3	41,8	47	51,7	56,2	60,2	63,9	67,2	70,1	72,7	74,9	78,2	79,3	80,3	79,1	76,5				
						P2	Kw	5,7	8,2	8,9	9,5	10,1	10,7	11,4	12	12,6	13,2	13,8	14,4	15,4	15,9	17,3	18,2	18,9				
						NPSH	m						2	1,9	2	2	2,2	2,4	2,6	3,3	3,8	5,4	6,8					
65 200A	x	x	x	22	30	H	m	50,9	52,4	52,9	53,1	53,2	53,2	53,2	52,9	52,4	51,9	51,9	51,4	50,4	49,5	46,1	43,2	39,8				
						Efficiency	%	0	36,3	41,8	47	51,7	56,2	60,2	63,9	67,2	70,1	72,7	74,9	78,2	79,3	80,3	79,1	76,5				
						P2	Kw	6,6	9,5	10,3	11	11,7	12,4	13,2	13,9	14,6	15,3	15,9	16,6	17,8	18,4	20	21	21,8				
						NPSH	m						2	1,9	2	2	2,2	2,4	2,6	3,3	3,8	5,4	6,8					
65 250B		x	x	30	40	H	m	68,9	70,3	70,3	70,8	70,8	70,8	70,6	70,3	70,3	69,8	69,4	68,9	67,9	66,9	63,5	61,1	57,7				
						Efficiency	%	0	35,1	40,2	44,9	49,3	53,2	56,7	59,9	62,7	65,2	67,5	69,4	72,5	73,7	76	76,8	77,1				
						P2	Kw		12,3	13,6	14,6	15,5	16,5	17,4	18,3	19,2	20	20,9	21,7	23,4	24,2	26,4	27,7	28,8				
						NPSH	m						2,9	3	3,1	3,2	3,4	3,6	3,9	4,6	4,9	6,3	7,4	8,7				
65 250A		x	x	37	50	H	m	77,1	79,1	79,5	80	80	80	80	80	79,5	79,3	79,1	78,6	77,4	76,6	73,2	70,8	67,4				
						Efficiency	%	0	35,1	40,2	44,9	49,3	53,2	56,7	59,9	62,7	65,2	67,5	69,4	72,5	73,7	76	76,8	77,1				
						P2	Kw		15,2	16,7	18	19,1	20,3	21,4	22,5	23,6	24,6	25,7	26,7	28,8	29,8	32,5	34,1	35,4				
						NPSH	m						2,9	3	3,1	3,2	3,4	3,6	3,9	4,6	4,9	6,3	7,4	8,7				

60 Hz - min⁻¹ ~ 3400 - 2 poli

Trifase Three-phase	CN	CNG	BSN	Potenza nominale Nominal power		Portata - Capacity																							
						Q [m ³ /h]																							
						Q [l/s]																							
		Prevalenza (m C.A.) - Total head (m W.C.)																											
80 125B	x	x	x	5,5	7,5	H	m	17,5	19,4	19,8	19,9	19,4	19,2	18,9	18,4	17,9	17,5	16	15	12,1	10,2	7,8							
						Efficiency	%	0	26,2	38,1	48	52,3	55,9	59,1	61,8	64	65,6	67,3	67,4	64,4	59,7	52,9							
						P2	Kw	4	4,6	5	5,2	5,4	5,4	5,6	5,7	5,8	5,9	6,1	6,2	6,4	6,5	6,6							
						NPSH	m				3,8	3,8	3,9	4	4,1	4,3	4,5	4,9	5,2	6,2	7,1								
80 125A	x	x	x	7,5	10	H	m	23,3	25	25,2	25,2	25,2	24,7	24,3	23,8	23,3	23,1	21,8	21,3	18,9	17	14,6							
						Efficiency	%	0	27,8	39,3	49,1	53,3	57,2	60,6	63,7	66,3	68,4	71,5	72,4	72,4	70,3	66,3							
						P2	Kw	5	5,8	6,2	6,5	6,7	6,8	7	7,1	7,3	7,4	7,6	7,7	8	8,1	8,2							
						NPSH	m				3,8	3,8	3,9	4	4,1	4,3	4,5	4,9	5,2	6,2	7,1								
80 160D	x	x	x	11	15	H	m	26,2	27,9	28,6	28,9	28,9	28,9	28,9	28,6	28,3	28,1	27,6	27,2	25,7	24,3	22,8	21,9	19,4					
						Efficiency	%	0	30,3	40,3	49,2	53,2	56,9	60,4	63,5	66,4	69	73,3	75,1	78,7	79,8	79,7	78,6	76,4					
						P2	Kw	3,9	5,1	5,7	6,3	6,7	7	7,3	7,6	7,9	8,2	8,8	9	9,7	10,1	10,5	10,7	10,9					
						NPSH	m						2,2	2,1	2,1	2,2	2,2	2,4	2,6	3,2	3,7	4,4	5,2						
80 160C	x	x	x	15	20	H	m	31	32,5	33,5	33,5	33,5	33,5	33,5	33,5	33,2	33	32,5	32	31	29,6	28,1	26,7	25,2					
						Efficiency	%	0	30,3	40,3	49,2	53,2	56,9	60,4	63,5	66,4	69	73,3	75,1	78,7	79,8	79,7	78,6	76,4					
						P2	Kw	5,6	7	7,8	8,6	8,9	9,3	9,7	10,1	10,5	10,9	11,6	11,9	12,9	13,4	13,9	14,3	14,6					
						NPSH	m						2,2	2,1	2,1	2,2	2,2	2,4	2,6	3,2	3,7	4,4	5,2						
80 160B	x	x	x	18,5	25	H	m	34	35,4	36,4	36,4	36,4	36,4	36,4	36,4	35,9	35,9	35,4	34	33,5	32	31	29,1						
						Efficiency	%	0	30,3	40,3	49,2	53,2	56,9	60,4	63,5	66,4	69	73,3	75,1	78,7	79,8	79,7	78,6	76,4					
						P2	Kw	6,8	8,4	9,2	10,1	10,4	10,9	11,3	11,7	12,1	12,5	13,3	13,7	14,8	15,4	16	16,5	16,8					
						NPSH	m						2,2	2,1	2,1	2,2	2,2	2,4	2,6	3,2	3,7	4,4	5,2						
80 160A	x	x	x	22	30	H	m	37,8	38,8	39,8	39,8	40,3	40,3	40,3	40	39,8	39,3	38,8	37,8	36,9	36,4	35,4	34						
						Efficiency	%	0	30,3	40,3	49,2	53,2	56,9	60,4	63,5	66,4	69	73,3	75,1	78,7	79,8	79,7	78,6	76,4					
						P2	Kw	7,6	9,4	10,3	11,3	11,7	12,2	12,7	13,2	13,6	14,1	15	15,4	16,6	17,3	18	18,5	18,9					
						NPSH	m						2,2	2,1	2,1	2,2	2,2	2,4	2,6	3,2	3,7	4,4	5,2						
80 200B		x	x	30	40	H	m	51,4	52,4	53,2	53,4	53,4	53,4	53,6	53,8	54,1	54,3	54,3	54,6	54,3	53,6	52,4	48	38,8					
						Efficiency	%	0	20,2	28	35,6	39,4	43	46,5	49,9	53,2	56,3	62,1	64,7	71,3	74,4	76,4	77,2	76,6	74,5				
						P2	Kw	15,2	17,5	18,6	19,7	20,3	20,8	21,4	21,9	22,4	22,9	23,9	24,4	25,8	26,7	27,6	28,5	29,3	30,2				
						NPSH	m											2,8	3	3,6	4,2	4,8	5,5	6,3	7,2				
80 200A		x	x	37	50	H	m	60,6	61,6	62,6	62,9	63,1	63,1	63,1	63,3	63,5	63,5	64	64	64,3	64	63,5	63,1	61,1	57,2	51,4			
						Efficiency	%	0	20,2	28	35,6	39,4	43	46,5	49,9	53,2	56,3	62,1	64,7	71,3	74,4	76,4	77,2	76,6	74,5	70,9			
						P2	Kw	18,5	20,7	21,9	23	23,6	24,3	24,9	25,5	26,2	26,8	28,2	28,8	30,9	32,4	33,9	35,4	37	38,6	40,2			
						NPSH	m											2,8	3	3,6	4,2	4,8	5,5	6,3	7,2	8,1			
80 250C		x	x	45	60	H	m	65,5	66,9	67,9	67,9	67,9	67,9	67,9	67,9	67,9	67,9	67,9	67,9	67,9	66,4	65,5	64	63,1	61,1	58,7	48,5		
						Efficiency	%	0	29,7	36,2	42,2	45,1	47,8	50,4	52,8	55,2	57,4	61,6	63,5	68,5	71,3	73,7	75,7	77,2	78,3	79,1	78,3		
						P2	Kw		15,2	18,8	21,7	22,9	24	25,1	26,1	27,1	28	29,8	30,6	33	34,5	35,9	37,2	38,4	39,4	40,3	41,7		
						NPSH	m											2,8	3	3,5	3,9	4,3	4,7	5,2	5,7	6,2	8,4		
80 250B		x	x	55	75	H	m	79,5	82,5	83,9	84,4	84,9	85,4	85,4	85,4	85,4	85,4	84,9	84,9	84,9	83,4	82,5	81	79,5	78,6	77,1	67,9		
						Efficiency	%	0	29,7	36,2	42,2	45,1	47,8	50,4	52,8	55,2	57,4	61,6	63,5	68,5	71,3	73,7	75,7	77,2	78,3	79,1	78,3		
						P2	Kw		19,3	23,9	27,4	29	30,4	31,8	33,1	34,4	35,6	37,3	38,4	41,5	43,4	45,3	47,1	48,9	50,5	52,2	58,6		
						NPSH	m											2,8	3	3,5	3,9	4,3	4,7	5,2	5,7	6,2	8,4		
80 250A		x	x	75	100	H	m	98,5	98,9	99,9	99,9	99,9	100,4	100,4	100,9	100,9	100,9	100,9	101,4	101,4	100,4	99,9	99,4	98,9	98,5	97	89,2		
						Efficiency	%	0	29,7	36,2	42,2	45,1	47,8	50,4	52,8	55,2	57,4	61,6	63,5	68,5	71,3	73,7	75,7	77,2	78,3	79,1	78,3		
						P2	Kw		22,5	27,8	31,9	33,7	35,4	37	38,5	40	41,4	44,2	45,6	49,7	52,4	55,1	57,8	60,5	63,2	66	76,9		
						NPSH	m											2,8	3	3,5	3,9	4,3	4,7	5,2	5,7	6,2	8,4		

60 Hz - min⁻¹ ~ 3400 - 2 poli

Trifase Three-phase	CNG	BSN	Potenza nominale Nominal power		Portata - Capacity																			
					Q [m ³ /h]		0	48	96	120	144	168	192	216	240	264	288	312	336	360	384	408	432	
					Q [l/s]		0	800	1600	2000	2400	2800	3200	3600	4000	4400	4800	5200	5600	6000	6400	6800	7200	
		kW	HP	Prevalenza (m C.A.) - Total head (m W.C.)																				
H	m			54,7	56,5	57,7	57	55,9	53,7	51,3	49,4	47,2	45	42,6	39,6	36,1	31,8	27,6						
100 250E	x	x	45	60	Efficiency	%	0	30,7	53,9	60,6	66,6	70,7	73,8	76	78,1	78,9	79	77,5	74,9	70,4	65,6			
					P2	kW	15,5	19	26,5	28,2	30,9	32,3	34,9	36	37,8	39,5	39,9	40	42,6	43,1	43,1			
					NPSH	m			4	3,8	3,8	3,9	4	4,3	4,5	4,8	5,1	5,5						
100 250D	x	x	55	75	H	m	69,3	70,5	70,3	69,8	69	67,7	66,3	64,5	62,4	59,8	57,1	53,8	50,5	46,8	43,1			
					Efficiency	%	0	25,9	44,9	51,9	59,4	64,5	69,6	73,4	75,2	79	79	79,7	79,6	77,1	74			
					P2	kW	21,8	28,8	34,9	38,4	41,1	43,7	46,3	48,5	50,7	52,9	54,7	55,7	58,2	59,5	60,5			
					NPSH	m			3,7	3,7	3,7	3,8	3,9	4,2	4,3	4,6	5	5,4	5,9					
100 250C	x	x	75	100	H	m	81,5	82,7	82,7	82	81,5	80,3	78,9	77,2	75	72,8	70,4	67,3	64,1	60,3	56,7	52,6		
					Efficiency	%	0	24,2	42,1	49,7	57,3	62,4	68,2	72,6	76,5	78,4	80,3	80,9	79,6	79	77,1	75,2		
					P2	kW	27	36,6	44,4	48,6	51	54,1	58,9	61,3	64,3	66,7	69,1	71,5	73,9	75,1	78,1	79,3		
					NPSH	m			3,3	3,4	3,5	3,6	3,7	4	4,2	4,4	4,9	5,2	5,8	6,4				
100 250B	x	x	90	125	H	m	89,9	91,2	91,4	90,8	90,3	89,3	87,7	86	84,4	81,9	79,3	76,6	73,7	70,2	66,5	62,6		
					Efficiency	%	0	24,5	41,9	49,6	56,1	62,5	67,6	72,8	75,4	78,6	79,2	79,9	81,2	79,9	78,6	76,7		
					P2	kW	32,6	43,9	51	56	58,8	63,1	67,3	70,2	73,7	76,5	79,4	82,2	85,1	89,3	90,7	93,6		
					Npsh	m			3	3,1	3,2	3,3	3,5	3,8	4	4,3	4,7	5,1	5,6	6,3	7,1			
100 250A	x	x	110	150	H	m	93,8	95	96	95,7	94,9	93,5	91,7	90	88	86,2	83,9	80,5	77,9	74,4	71,6	67,5	62,5	
					Efficiency	%	0	30	40,1	50,5	57,6	63	68	71,9	74,8	77,1	79,7	81	81,5	81,2	80,8	79,4	76	
					P2	kW	38,3	44,4	53,7	58,2	62,7	67,3	71,6	75,4	78,9	82,5	85,8	89,3	92,1	95,1	96,9	99,4	101	
					NPSH	m		2,6	2,7	2,9	3	3,2	3,4	3,6	3,9	4,2	4,5	5	5,6	6,3	7			

50 Hz - min⁻¹ ~ 1450 - 4 poli

Trifase Three-phase	CNG	BSN	Potenza nominale Nominal Power		Portata - Capacity													
					Prevalenza (m C.A.) - Total head (m W.C.)													
					Q [m ³ /h]	0	1,5	3	4,5	6	7,5	9	10,5	12	13,5	15		
			[kW]	[HP]														
					H	m	5,4	5,3	5,1	5	4,6	4,3	3,6	3				
					Efficiency	%	0	25	42	55	62	64,5	62	58				
32 125B		x	0,26	0,35														
					H	m	6,5	6,6	6,6	6,5	6	5,6	5	4,1	3,1			
					Efficiency	%	0	25	42	55	62	64,5	62	58	45			
32 125A		x	0,26	0,35														
					H	m	7,6	7,6	7,5	7,4	7,1	6,9	6,4	5,8	5,1	4,3		
					Efficiency	%	0	20,5	34	45	53	59	62	61	58	50		
32 160B		x	0,37	0,5														
					H	m	9,3	9,4	9,4	9,3	9,1	8,6	8,3	7,8	7	6,3	5,5	
					Efficiency	%	0	20,5	34	45	53	59	62	63	62	58	51	
32 160A	x	x	0,55	0,75														
					H	m	11	11,1	11	10,75	10,5	10,3	9,8	9,4	8,8	8,1	7,5	
					Efficiency	%	0	19	31	42	51	56	58,5	58,5	59	59		
32 200C		x	0,55	0,75														
					H	m	12,8	12,9	12,8	12,6	12,5	12	11,6	11,3	10,6	10	9,5	
					Efficiency	%	0	19	31	42	51	56	58,5	59	58	54		
32 200B	x	x	0,74	1														
					H	m	14,9	14,9	14,9	14,8	14,5	14,4	14	13,6	13,1	12,5	11,9	
					Efficiency	%	0	19	31	42	51	56	58,5	59	58	54		
32 200A	x	x	1,1	1,5														
					H	m	18,8	18,8	18,8	18,6	18,5	18,3	18	17,5	17	16,4	15,6	
					Efficiency	%	0	11	22	31	39	42	48	50	51	53	55	
32 250C	x	x	1,1	1,5														
					H	m	22,4	22,4	22,4	22,3	22,1	22	21,8	21,4	20,75	20,3	19,4	
					Efficiency	%	0	11	22	31	39	42	48	50	51	53	55	
32 250B	x	x	1,5	2														
					H	m	24,5	24,5	24,5	4,5	24,5	24,5	24,4	24	23,5	23	21,9	
					Efficiency	%	0	11	22	31	39	42	48	50	51	53	55	
32 250A	x	x	2,2	3														

50 Hz - min⁻¹ ~ 1450 - 4 poli

Trifase Three-phase	CNG	BSN	Potenza nominale Nominal Power		Portata - Capacity																	
					Prevalenza (m C.A.) - Total head (m W.C.)																	
					Q [m ³ /h]	0	1,5	3	4,5	6	7,5	9	10,5	12	13,5	15	16,5	18	19,5	21	22,5	24
			[kW]	[HP]																		
					H	m	4,4	4,5	4,5	4,8	4,6	4,5	4,4	4,3	4	3,8	3,4	3,1	2,8	2,1		
					Efficiency	%	0	20	32	42	51	58	63	67	69	70	69	66	60	50		
40 125C		x	0,26	0,35																		
					H	m	5,5	5,6	5,6	5,6	5,6	5,5	5,4	5,1	4,9	4,6	4,5	4,1	3,6	3,1		
					Efficiency	%	0	20	32	42	51	58	63	67	69	70	69	66	60	50		
40 125B		x	0,37	0,5																		
					H	m	6,6	6,8	6,9	6,9	6,8	6,6	6,6	6,4	6,3	5,9	5,8	5,4	4,9	4,4	4	
					Efficiency	%	0	20	32	42	51	58	63	67	72	73	73,5	73	71	68	64	59
40 125A	x	x	0,55	0,75																		
					H	m	7,8	7,8	7,9	7,8	7,5	7,5	7,1	6,9	6,8	6,3	5,9	5,5	4,9	4,3	3,6	
					Efficiency	%	0	18	31	41	49	54	60	62	64	66	65	64	61	59	54	
40 160B		x	0,55	0,75																		
					H	m	9,6	9,8	9,7	9,6	9,5	9,4	9,1	8,9	8,6	8,3	8	7,4	6,9	6,3	5,8	
					Efficiency	%	0	18	31	41	49	54	60	62	64	66	65	64	61	59	54	
40 160A	x	x	0,55	0,75																		
					H	m	11	11,1	11,2	11,3	11,1	11,1	10,9	10,8	10,5	10,1	9,8	9,3	8,6	8	7,3	6,3
					Efficiency	%	0	18	32	42	49	54	59	62	64	66	67	66	65	62	61	60
40 200B	x	x	0,74	1																		
					H	m	13,6	13,7	13,8	13,8	13,8	13,8	13,7	13,6	13,5	13,3	12,9	12,4	12	11,4	10,8	10
					Efficiency	%	0	18	32	42	49	54	59	62	64	66	67	66	65	62	61	60
40 200A	x	x	1,1	1,5																		
					H	m	18	18	18,1	18,1	18	17,8	17,6	17,5	17,3	17	16,6	16,3	15,9	15,4	14,8	14
					Efficiency	%	0	11	20	27	32	39	42	47	50	52	55	58	58	59	59	58
40 250B	x	x	1,5	2																		
					H	m	21,1	21,3	21,4	21,5	21,4	21,4	21,3	21,3	21,1	21	20,6	20,3	19,9	19,5	18,9	18,4
					Efficiency	%	0	11	20	27	32	39	42	47	50	52	55	58	58	59	59	58
40 250A	x	x	2,2	3																		

50 Hz - min⁻¹ ~ 1450 - 4 poli

Trifase Three-phase	CNG	BSN	Potenza nominale Nominal Power		Portata - Capacity																					
					Q [m ³ /h]		0	3	6	7,5	9	10,5	12	13,5	15	16,5	18	19,5	21	22,5	24	28,5	30	33	36	39
					Q [l/1']		0	50	100	125	150	175	200	225	250	275	300	325	350	375	400	475	500	550	600	650
[kW]		[HP]		Prevalenza (m C.A.) - Total head (m W.C.)																						
		H	m	4,4	4,5	4,5	4,5	4,5	4,5	4,4	4,3	4,1	4	3,9	3,8	3,5	3,4	3,1	2,5							
		Efficiency	%	0	29	47	54	60	64	68	72	74	76	77,5	78	77,5	76	75	59							
50 125C		x	0,37	0,5																						
50 125B		x	0,37	0,5																						
50 125A	x	x	0,55	0,75																						
50 160B	x	x	0,74	1																						
50 160A	x	x	1,1	1,5																						
50 200C	x	x	1,1	1,5																						
50 200B	x	x	1,5	2																						
50 200A	x	x	2,2	3																						
50 250C	x	x	2,2	3																						
50 250B	x	x	2,2	3																						
50 250A	x	x	3	4																						

50 Hz - min⁻¹ ~ 1450 - 4 poli

Trifase Three-phase	CNG	BSN	Potenza nominale Nominal Power		Portata - Capacity																			
					Prevalenza (m C.A.) - Total head (m W.C.)																			
					Q [m ³ /h]	0	6	12	15	18	21	24	27	30	33	36	39	42	48	51	60	66	72	
					Q [l/1']	0	100	200	250	300	350	400	450	500	550	600	650	700	800	850	1000	1100	1200	
			[kW]	[HP]																				
65 125B	x	x	0,74	1	H	m	5,9	6,1	6,3	6,3	6,3	6,1	6	5,9	5,8	5,6	5,4	5,1	4,8	4	3,5			
					Efficiency	%	0	22	42	49,5	57	61,7	66	69,8	72	73,7	74	73,1	72	65	60			
65 125A	x	x	1,1	2	H	m	6,5	6,6	6,8	6,8	6,7	6,7	6,6	6,5	6,5	6,1	5,9	5,8	5,4	4,6	4,3			
					Efficiency	%	0	22	42	49,5	57	61,7	66	69,8	72	73,7	74	73,1	72	65	60			
65 160C	x	x	1,1	2	H	m	7,9	8,1	8,4	8,5	8,5	8,4	8,3	8,2	8,1	8	7,8	7,5	7,4	6,9	6,6	5,5		
					Efficiency	%	0	28	46	53,4	60	63,5	69	73,7	76	78,8	80	81	82	82	80,8	78		
65 160B	x	x	1,5	2	H	m	9,1	9,5	9,6	9,8	9,8	9,8	9,7	9,6	9,6	9,5	9,3	9,1	8,9	8,4	8,1	7		
					Efficiency	%	0	28	46	53,4	60	63,5	69	73,7	76	78,8	80	81	82	82	80,8	78		
65 160A	x	x	2,2	3	H	m	10,4	10,9	11,1	11,2	11,2	11,3	11,2	11,1	11,1	11	10,9	10,8	10,5	10	9,8	8,6		
					Efficiency	%	0	28	46	53,4	60	63,5	69	73,7	76	78,8	80	81	82	82	80,8	78		
65 200C	x	x	2,2	3	H	m	11,1	11,4	11,6	11,6	11,6	11,6	11,6	11,6	11,5	11,5	11,4	11,3	11,1	10,6	10,4	9,4	8,6	7,6
					Efficiency	%	0	10	29	33,6	42	44,4	51	53,1	58	60	62	65	66	68	68	68	68	66
65 200B	x	x	2,2	3	H	m	12	12,4	12,5	12,6	12,6	12,6	12,6	12,6	12,5	12,5	12,4	12,3	12,1	11,8	11,5	10,6	9,8	8,9
					Efficiency	%	0	10	29	33,6	42	44,4	51	53,1	58	60	62	65	66	68	68	68	68	66
65 200A	x	x	3	4	H	m	13,1	13,4	13,5	13,6	13,7	13,7	13,7	13,7	13,6	13,5	13,4	13,4	13,3	13	12,8	11,9	11,1	10,3
					Efficiency	%	0	10	29	33,6	42	44,4	51	53,1	58	60	62	65	66	68	68	68	68	66
65 250B	x	x	4	5,5	H	m	17,8	17,9	18,1	18,1	18,3	18,3	18,3	18,3	18,2	18,1	18	17,9	17,8	17,5	17,3	16,4	15,8	14,9
					Efficiency	%	0	18	33	36	45	46,8	53	55,6	60	62,7	65	68,4	70	72	75,7	76	77	77
65 250A	x	x	5,5	7,5	H	m	19,9	20,3	20,4	20,5	20,6	20,6	20,6	20,6	20,6	20,5	20,5	20,4	20,3	20	19,8	18,9	18,3	17,4
					Efficiency	%	0	18	33	36	45	46,8	53	55,6	60	62,7	65	68,4	70	72	75,7	76	77	77

50 Hz - min⁻¹ ~ 1450 - 4 poli

Trifase Three-phase	CNG	BSN	Potenza nominale Nominal Power		Portata - Capacity																																				
					Q [m ³ /h]																																				
					Q [l/1']																																				
kW		HP		Prevalenza (m C.A.) - Total head (m W.C.)																																					
80 125B	x	x	0,74	1	H	m	4,5	4,8	5	5,1	5,1	5	4,8	4,5	4,1	3,9	3,1	2,6	2																						
					Efficiency	%	0	10	29	42	51	58	62	65	66	64,5	60	55	48																						
80 125A	x	x	1,1	1,5	H	m	6	6,4	6,5	6,5	6,5	6,4	6,1	6	5,6	5,5	4,9	4,4	3,8																						
					Efficiency	%	0	10	29	42	51	60	66	72	75	75,5	76	73	69																						
80 160D	x	x	1,1	1,5	H	m	6,8	7,1	7,2	7,4	7,5	7,5	7,4	7,3	7,1	7	6,6	6,3	5,9	5,5	5																				
					Efficiency	%	0	12	30	42	52	60	68	72	76	75,3	82	84,5	79	78	76																				
80 160C	x	x	1,5	2	H	m	8	8,3	8,4	8,6	8,6	8,6	8,6	8,5	8,4	8,3	8	7,6	7,3	6,9	6,5																				
					Efficiency	%	0	12	30	42	52	60	68	72	76	75,3	82	84,5	79	78	76																				
80 160B	x	x	2,2	3	H	m	8,8	9	9,1	9,4	9,4	9,4	9,4	9,3	9,3	9,1	8,8	8,6	8,3	8	7,5																				
					Efficiency	%	0	12	30	42	52	60	68	72	76	75,3	82	84,5	84,5	87	85																				
80 160A	x	x	3	4	H	m	9,8	9,9	10	10,3	10,4	10,4	10,4	10,3	10,1	10	9,8	9,5	9,4	9,1	8,8																				
					Efficiency	%	0	12	30	42	52	60	68	72	76	75,3	82	84,5	84,5	87	86,5																				
80 200B	x	x	4	5,5	H	m	13,3	13,4	13,5	13,7	13,8	13,8	13,9	14	14	14	14,1	14	13,8	13,5	12,4	10																			
					Efficiency	%	0	10	22	29	37	43	50	56	61	63,4	70	73	78	79	78	75																			
80 200A	x	x	5,5	7,5	H	m	15,6	15,8	15,9	16,1	16,2	16,3	16,3	16,4	16,5	16,5	16,6	16,5	16,4	16,3	15,8	14,8	13,3																		
					Efficiency	%	0	10	22	29	37	43	50	56	61	63,4	70	73	78	79	78	75	69																		
80 250C	x	x	5,5	7,5	H	m	16,9	17,1	17,3	17,5	17,5	17,5	17,5	17,5	17,5	17,5	17,5	17,5	17,1	16,9	16,5	16,3	15,8	15,1	12,5																
					Efficiency	%	0	10	22	33	41	48	52	58	62	63,7	69	71	73	75	78	79	79	78,5																	
80 250B	x	x	7,5	10	H	m	20,5	20,9	21,3	21,6	21,8	22	22	22	21,9	21,9	21,9	21,5	21,3	20,9	20,5	20,3	19,9	17,5																	
					Efficiency	%	0	10	22	33	41	48	52	58	62	63,7	69	71	73	75	78	79	79	78,5																	
80 250A	x	x	9,2	12,5	H	m	25,4	25,5	25,5	25,8	25,8	25,9	26	26	26	26,1	26,1	25,9	25,8	25,6	25,4	25	23																		
					Efficiency	%	0	10	22	33	41	48	52	58	62	63,7	69	71	73	75	78	79	79	78,5																	

Trifase Three-phase	CNG	BSN	Potenza nominale Nominal power		Portata - Capacity																																					
					Q [m ³ /h]																																					
					Q [l/1']																																					
kW		HP		Prevalenza (m C.A.) - Total head (m W.C.)																																						
100 250D	x	x	5,5	7,5	H	m	14,4	14,9	15,2	15	14,7	14,1	13,5	13	12,4	11,9	11,2	10,4	9,5	8,4	7,3																					
					Efficiency	%	0	30,2	51,8	58,2	63,8	67,8	71,3	74,2	76,7	78,9	79,7	79,3	78,7	77,3	75,1																					
100 250C	x	x	7,5	10	H	m	18,3	18,6	18,5	18,4	18,2	17,9	17,5	17	16,4	15,7	15	14,2	13,3	12,3	11,3																					
					Efficiency	%	0	30,2	51,8	58,2	63,8	67,8	71,3	74,2	76,7	78,9	79,7	79,3	78,7	77,4	75,1																					
100 250B	x	x	11	15	H	m	21,2	21,6	21,7	21,6	21,4	21	20,5	20	19,5	19	18,3	17,4	16,5	15,5	14,5	13,2	12,2	10,8	9,3																	
					Efficiency	%	0	30,2	51,8	58,2	63,8	67,8	71,4	74,2	76,7	78,9	79,7	79,3	78,8	77,4	75,2	72	68,8	63,8	57,8																	
100 250A	x	x	15	20	H	m	24,9	25,2	25,4	25,4	25,1	24,7	24,4	23,8	23,3	22,8	21,9	21,1	20,3	19,4	18,3	17,4	16,3	15,3	13,8	12,4																
					Efficiency	%	0	30,7	51,3	58,1	63,8	68,3	71,9	75,3	77,6	79,4	80,6	80,6	80,4	79,6	78,7	77,5	75,5	73,7	68,8	64,2																

60 Hz - min⁻¹ ~ 1760 - 4 poli

Trifase Three-phase	CNG	BSN	Potenza nominale Nominal Power		Portata - Capacity													
					Prevalenza (m C.A.) - Total head (m W.C.)													
					Q [m ³ /h]	0	1,5	3	4,5	6	7,5	9	10,5	12	13,5	15	16,5	
			[kW]	[HP]														
					H	m	5,2	5,1	5	4,9	4,5	4,1	3,5	2,9				
					Efficiency	%	0	25	43	55	61	64,5	62	58				
32 125B*		x	0,26	0,35														
					H	m	6,3	6,4	6,4	6,3	5,8	5,5	4,9	4				
					Efficiency	%	0	25	43	55	61	64,5	62	58				
32 125A*		x	0,26	0,35														
					H	m	7,4	7,4	7,3	7,3	6,9	6,7	6,2	5,6	5	4,1		
					Efficiency	%	0	20,5	34	45	53	59	62	61	58	50		
32 160B*		x	0,37	0,55														
					H	m	9	9,1	9,1	9	8,9	8,4	8	7,5	6,8	6,1	5,3	
					Efficiency	%	0	20,5	34	45	53	59	62	63	62	58	51	
32 160A*		x	0,55	0,75														
					H	m	10,7	10,8	10,7	10,4	10,2	9,9	9,5	9,1	8,5	7,9	7,3	
					Efficiency	%	0	19	31	42	51	56	58,5	58,5	59	59		
32 200C*		x	0,55	0,75														
					H	m	12,4	12,5	12,4	12,2	12,1	11,6	11,3	10,9	10,3	9,7	9,2	
					Efficiency	%	0	19	31	42	51	56	58,5	58,5	59	59		
32 200B	x	x	0,75	1														
					H	m	14,4	14,4	14,4	14,3	14,1	13,9	13,6	13,2	12,7	12,1	11,5	
					Efficiency	%	0	19	31	42	51	56	58,5	58,5	59	59		
32 200A	x	x	1,1	1,5														
					H	m	18,2	18,2	18,2	18,1	17,9	17,7	17,5	17	16,5	15,9	15,2	14,6
					Efficiency	%	0	11	22	31	39	42	48	50	51	53		
32 250C	x	x	1,1	1,5														
					H	m	21,7	21,7	21,7	21,6	21,5	21,3	21,1	20,7	20,1	19,6	18,8	17,9
					Efficiency	%	0	11	22	31	39	42	48	50	51	53		
32 250B	x	x	1,5	2														
					H	m	23,8	23,8	23,8	23,8	23,8	23,8	23,6	23,3	22,8	22,3	21,2	20,1
					Efficiency	%	0	11	22	31	39	42	48	50	51	53		
32 250A	x	x	2,2	3														
					H	m	23,8	23,8	23,8	23,8	23,8	23,8	23,6	23,3	22,8	22,3	21,2	20,1
					Efficiency	%	0	11	22	31	39	42	48	50	51	53		

60 Hz - min⁻¹ ~ 1760 - 4 poli

Trifase Three-phase	CNG	BSN	Potenza nominale Nominal Power		Portata - Capacity																		
					Prevalenza (m C.A.) - Total head (m W.C.)																		
					Q [m ³ /h]	0	1,5	3	4,5	6	7,5	9	10,5	12	13,5	15	16,5	18	19,5	21	22,5	24	
			[kW]	[HP]																			
					H	m	4,2	4,3	4,4	4,6	4,4	4,4	4,2	4,1	3,9	3,6	3,3	3	2,7	2,1			
					Efficiency	%	0	20	32	42	51	58	63	67	69	70	69	66	60	50			
40 125C*		x	0,26	0,35																			
					H	m	5,3	5,4	5,5	5,5	5,5	5,4	5,3	5,2	5	4,7	4,5	4,4	4	3,5			
					Efficiency	%	0	20	32	42	51	58	63	67	69	73	73	65	60	50			
40 125B*		x	0,37	0,5																			
					H	m	6,4	6,5	6,7	6,7	6,7	6,5	6,4	6,4	6,2	6,1	5,7	5,6	5,2	4,7	4,2		
					Efficiency	%	0	20	32	42	51	58	63	67	72	73	73,5	73	71	68	64		
40 125A*		x	0,55	0,75																			
					H	m	7,5	7,6	7,6	7,5	7,3	7,2	6,9	6,7	6,5	6,1	5,7	5,3	4,7	4,1	3,5		
					Efficiency	%	0	20	32	42	51	58	63	67	69	70	69	66	60	50			
40 160B		x	0,55	0,75																			
					H	m	9,3	9,5	9,4	9,3	9,2	9,1	8,9	8,6	8,4	8	7,8	7,2	6,7	6,1	5,6		
					Efficiency	%	0	11	20	27	32	39	42	47	50	52	55	58	58	59	59		
40 160A		x	0,55	0,75																			
					H	m	10,7	10,8	10,9	10,9	10,8	10,7	10,5	10,4	10,2	9,8	9,5	9	8,4	7,8	7		
					Efficiency	%	0	18	32	42	49	54	59	62	64	66	67	66	65	62	61		
40 200B	x	x	0,75	1																			
					H	m	13,2	13,3	13,3	13,3	13,3	13,3	13,3	13,2	13	12,9	12,5	12	11,6	11	10,4	9,7	
					Efficiency	%	0	18	32	42	49	54	59	62	64	66	67	66	65	62	61	60	
40 200A	x	x	1,1	1,5																			
					H	m	17,5	17,5	17,6	17,5	17,5	17,2	17,1	17	16,7	16,5	16,1	15,8	15,4	14,9	14,3	13,6	13,2
					Efficiency	%	0	11	20	27	32	39	42	47	50	52	55	58	58	59	59	58	57
40 250B	x	x	1,5	2																			
					H	m	20,5	20,6	20,7	20,8	20,7	20,7	20,7	20,6	20,5	20,4	20	19,6	19,3	18,9	18,3	17,8	17,1
					Efficiency	%	0	11	20	27	32	39	42	47	50	52	55	58	58	59	59	58	57
40 250A	x	x	2,2	3																			
					H	m	20,5	20,6	20,7	20,8	20,7	20,7	20,7	20,6	20,5	20,4	20	19,6	19,3	18,9	18,3	17,8	17,1
					Efficiency	%	0	11	20	27	32	39	42	47	50	52	55	58	58	59	59	58	57

* Disponibile anche in versione monofase
 * Also available in single-phase
 * Aussi disponible en version monophasée
 * Disponible en versión monofásica

60 Hz - min⁻¹ ~ 1760 - 4 poli

Trifase Three-phase	CNG	BSN	Potenza nominale Nominal Power		Portata - Capacity																			
					Q [m ³ /h]																			
					Q [l/s]																			
		[kW]	[HP]	Prevalenza (m C.A.) - Total head (m W.C.)																				
		H	m	4,2	4,4	4,4	4,4	4,4	4,3	4,2	4,1	4	3,9	3,8	3,6	3,4	3,3	3	2,4					
		Efficiency	%	0	29	47	54	60	64	68	72	74	76	77,5	78	77,5	76	75	69					
50 125C*		x	0,37	0,5																				
50 125 B*		x	0,37	0,5																				
50 125 A		x	0,55	0,75																				
50 160B	x	x	0,75	1																				
50 160A	x	x	1,1	1,5																				
50 200C	x	x	1,1	1,5																				
50 200B	x	x	1,5	2																				
50 200A	x	x	2,2	3																				
50 250C	x	x	2,2	3																				
50 250B	x	x	2,2	3																				
50 250A	x	x	3	4																				

* Disponibile anche in versione monofase
 * Also available in single-phase
 * Aussi disponible en version monophasée
 * Disponible en versión monofásica

60 Hz - min⁻¹ ~ 1760 - 4 poli

Trifase Three-phase	CNG	BSN	Potenza nominale Nominal Power		Portata - Capacity																		
					Q [m ³ /h]																		
					Q [l/1']																		
[kW]		[HP]		Prevalenza (m C.A.) - Total head (m W.C.)																			
		H	m																				
65 125B	x	x	0,75	1	H	m	5,7	5,9	6,1	6,1	6,1	5,9	5,8	5,7	5,6	5,5	5,2	5	4,6	3,9	3,4		
					Efficiency	%	0	22	42	49,5	57	61,9	66	69,8	72	73,5	74	73	72	65	60		
65 125A	x	x	1,1	2	H	m	6,3	6,4	6,5	6,5	6,5	6,4	6,3	6,3	5,9	5,7	5,6	5,2	4,5	4,1			
					Efficiency	%	0	22	42	49,5	57	61,9	66	69,8	72	73,5	74	73	72	65	60		
65 160C	x	x	1,1	2	H	m	7,6	7,9	8,1	8,2	8,2	8,1	8	7,9	7,9	7,8	7,5	7,3	7,2	6,7	6,4	5,3	
					Efficiency	%	0	28	46	53,4	60	66	69	74	76	78,5	80	81	82	82	81	78	
65 160B	x	x	1,5	2	H	m	8,9	9,2	9,3	9,5	9,5	9,5	9,4	9,3	9,3	9,2	9	8,9	8,6	8,1	7,9	6,8	
					Efficiency	%	0	28	46	53,4	60	66	69	74	76	78,5	80	81	82	82	81	78	
65 160A	x	x	2,2	3	H	m	10,1	10,5	10,8	10,9	10,9	10,9	10,9	10,8	10,7	10,7	10,5	10,4	10,2	9,7	9,5	8,4	
					Efficiency	%	0	28	46	53,4	60	66	69	74	76	78,5	80	81	82	82	81	78	
65 200C	x	x	2,2	3	H	m	10,8	11	11,3	11,3	11,3	11,3	11,3	11,2	11,2	11,1	11	10,9	10,8	10,3	10,1	9,1	8,4
					Efficiency	%	0	10	29	35	42	45,4	51	53,9	58	59,8	62	65	66	68	68,4	68	66
65 200B	x	x	2,2	3	H	m	11,6	12	12,1	12,2	12,2	12,2	12,2	12,2	12,1	12,1	12	11,9	11,8	11,4	11,2	10,3	9,5
					Efficiency	%	0	10	29	35	42	45,4	51	53,9	58	59,8	62	65	66	68	68,4	68	66
65 200A	x	x	3	4	H	m	12,7	13	13,1	13,2	13,3	13,3	13,3	13,3	13,2	13,1	13	13	12,9	12,6	12,4	11,5	10,8
					Efficiency	%	0	10	29	35	42	45,4	51	53,9	58	59,8	62	65	66	68	68,4	68	66
65 250B	x	x	4	6	H	m	17,2	17,3	17,6	17,6	17,7	17,7	17,7	17,7	17,6	17,5	17,3	17,2	17	16,7	15,9	15,3	
					Efficiency	%	0	18	33	39	45	49,3	53	57	60	62,9	65	67	70	72	73,3	76	77
65 250A	x	x	5,5	8	H	m	19,3	19,6	19,8	19,9	20	20	20	20	19,9	19,8	19,8	19,6	19,4	19,2	18,3	17,7	
					Efficiency	%	0	18	33	39	45	49,3	53	57	60	62,9	65	67	70	72	73,3	76	77

60 Hz - min⁻¹ ~ 1760 - 4 poli

Trifase Three-phase	CNG	BSN	Potenza nominale Nominal Power		Portata - Capacity																							
					Prevalenza (m C.A.) - Total head (m W.C.)																							
					Q [m ³ /h]	0	12	18	24	27	30	33	36	39	42	48	51	60	66	72	78	84	90	96	120			
					Q [l/1']	0	200	300	400	450	500	550	600	650	700	800	850	1000	1100	1200	1300	1400	1500	1600	2000			
			kW	HP																								
80 125B	x	x	0,75	1	H	m	4,4	4,9	4,9	5	4,9	4,8	4,7	4,6	4,5	4,4	4	3,8	3	2,5	1,9							
					Efficiency	%	0	29	42	51	53,4	58	60,3	62	64	65	66	65,5	60	55	48							
80 125A	x	x	1,1	1,5	H	m	5,8	6,3	6,3	6,3	6,3	6,2	6,1	5,9	5,8	5,8	5,5	5,3	4,7	4,2	3,6							
					Efficiency	%	0	29	42	51	55,8	60	63,5	66	69,4	72	75	75,5	76	73	69							
80 160D	x	x	1,1	1,5	H	m	6,5	7	7,2	7,2	7,2	7,2	7,2	7,1	7	6,9	6,8	6,4	6,1	5,7	5,3	4,9						
					Efficiency	%	0	30	42	52	53,6	60	61,4	65	68	70	73	76,5	78	79	79	78	76					
80 160C	x	x	1,5	2	H	m	7,8	8,1	8,4	8,4	8,4	8,4	8,4	8,3	8,2	8,1	8	7,8	7,4	7	6,7	6,3						
					Efficiency	%	0	30	42	52	53,6	60	61,4	65	68	70	73	76,5	78	79	79	78	76					
80 160B	x	x	2,2	3	H	m	8,5	8,9	9,1	9,1	9,1	9,1	9,1	9,1	9	9	8,9	8,5	8,4	8	7,8	7,3						
					Efficiency	%	0	30	42	52	53,6	60	62,5	68	69	72	76	79,7	82	84,5	85,5	87	86,5					
80 160A	x	x	3	4	H	m	9,5	9,7	9,9	9,9	10,1	10,1	10,1	10	9,9	9,8	9,7	9,5	9,2	9,1	8,9	8,5						
					Efficiency	%	0	30	42	52	53,6	60	62,5	68	69	72	76	79,7	82	84,5	85,5	87	86,5					
80 200B	x	x	4	5,5	H	m	12,9	13,1	13,3	13,3	13,3	13,3	13,4	13,5	13,5	13,5	13,6	13,6	13,7	13,6	13,4	13,1	12	9,7				
					Efficiency	%	0	22	29	37	41,3	43	48,2	50	54	56	61	64,7	70	73	78	79	78	75				
80 200A	x	x	5,5	7,5	H	m	15,2	15,4	15,6	15,7	15,8	15,8	15,8	15,9	15,9	16	16	16,1	16	15,9	15,8	15,3	14,3	12,9				
					Efficiency	%	0	22	29	37	41,3	43	48,2	50	54	56	61	64,7	70	73	78	79	78	75	69			
80 250C	x	x	5,5	7,5	H	m	16,4	16,7	17	17	17	17	17	17	17	17	17	16,6	16,4	16	15,8	15,3	14,7	12,1				
					Efficiency	%	0	22	33	41	40,8	48	46,7	52	53	58	62	63	69	71	73	75	78	79	79	78,5		
80 250B	x	x	7,5	10	H	m	19,9	20,6	21	21,1	21,2	21,3	21,3	21,3	21,3	21,2	21,2	21,2	20,9	20,6	20,2	19,9	19,6	19,3	17			
					Efficiency	%	0	22	33	41	40,8	48	46,7	52	53	58	62	63	69	71	73	75	78	79	79	78,5		
80 250A	x	x	9,2	12,5	H	m	24,6	24,7	25	25	25	25,1	25,1	25,2	25,2	25,2	25,2	25,2	25,3	25,1	25	24,9	24,7	24,6	24,3	22,3		
					Efficiency	%	0	22	33	41	40,8	48	46,7	52	53	58	62	63	69	71	73	75	78	79	79	78,5		

Trifase Three-phase	CNG	BSN	Potenza nominale Nominal power		Portata - Capacity																							
					Prevalenza (m C.A.) - Total head (m W.C.)																							
					Q [m ³ /h]	0	24	48	60	72	84	96	108	120	132	144	156	168	180	192	204	216	228	240	252			
					Q [l/1']	0	400	800	1000	1200	1400	1600	1800	2000	2200	2400	2600	2800	3000	3200	3400	3600	3800	4000	4200			
			kW	HP																								
100 250B	x	x	11	15	H	m	20,6	21	21	21	20,8	20,4	19,9	19,4	18,9	18,4	17,8	16,9	16	15	14,1	12,8	11,8	10,5	9			
					Efficiency	%	0	30,2	51,8	58,2	63,8	67,8	71,4	74,2	76,7	78,9	79,7	79,3	78,8	77,4	75,2	72	68,8	63,8	57,8			
100 250A	x	x	15	20	H	m	24,2	24,4	24,6	24,6	24,3	24	23,7	23,1	22,6	22,1	21,2	20,5	19,7	18,8	17,8	16,9	15,8	14,8	13,4	12		
					Efficiency	%	0	30,7	51,3	58,1	63,8	68,3	71,9	75,3	77,6	79,4	80,6	80,6	80,4	79,6	78,7	77,5	75,5	73,7	68,8	64,2		

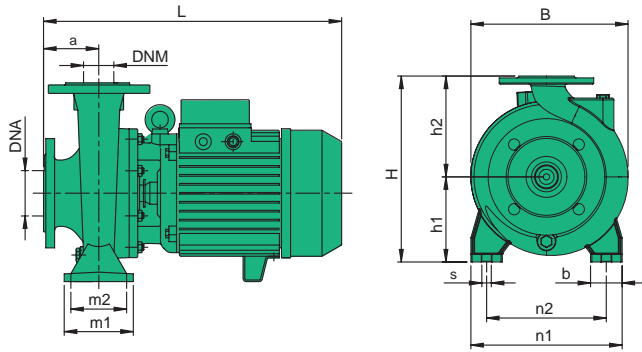

Flange - Flanges - Brides - Bidas
mm

DN	K	D	B	n°	fori - holes - orifices - orificios
32	100	140	18	4	18
40	110	150	18	4	18
50	125	165	19	4	18
65	145	185	19	4	18
80	160	200	22	4	18
100	180	220	24	8	18

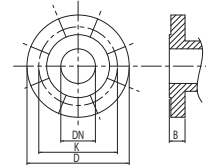

TIPO TYPE	DIMENSIONI [mm] DIMENSIONS [mm]														IMBALLO [mm] PACKING [mm]			PESO WEIGHT [kg]
	a	b	s	L	B	H	n1	n2	m1	m2	h1	h2	DNA	DNM	A	L	P	
CN 32 125B	80	50	14	400	203	252	190	140	100	70	112	140	50	32	380	290	520	38
CN 32 125A	80	50	14	400	203	252	190	140	100	70	112	140	50	32	380	290	520	40
CN 32 160B	80	50	14	437	240	292	240	190	100	70	132	160	50	32	380	290	520	43,5
CN 32 160A	80	50	14	400	240	292	240	190	100	70	132	160	50	32	380	290	520	51
CN 32 200C	80	50	14	468	273	340	240	190	100	70	160	180	50	32	380	290	520	55,5
CN 32 200B	80	50	14	495	273	340	240	190	100	70	160	180	50	32	550	350	580	67,5
CN 32 200A	80	50	14	537	273	340	240	190	100	70	160	180	50	32	560	350	700	81,5
CN 32 250C	100	65	14	561	326	405	320	250	125	95	180	225	50	32	560	350	700	98
CN 32 250B	100	65	14	600	326	405	320	250	125	95	180	225	50	32	560	350	700	105
CN 32 250A	100	65	14	682	326	405	320	250	125	95	180	225	50	32	570	470	890	148
CN 40 125C	80	50	14	400	216	252	210	160	100	70	112	140	65	40	380	290	520	38
CN 40 125B	80	50	14	437	216	252	210	160	100	70	112	140	65	40	380	290	520	43
CN 40 125A	80	50	14	463	216	252	210	160	100	70	112	140	65	40	380	290	520	48
CN 40 160B	80	50	14	463	242	292	240	190	100	70	132	160	65	40	380	290	520	50
CN 40 160A	80	50	14	463	242	292	240	190	100	70	132	160	65	40	380	290	520	52
CN 40 200B	100	50	14	515	278	340	265	212	100	70	160	180	65	40	550	350	580	71
CN 40 200A	100	50	14	557	278	340	265	212	100	70	160	180	65	40	560	350	700	84,5
CN 40 250B	100	65	14	600	328	405	320	250	125	95	180	225	65	40	560	350	700	104,5
CN 40 250A	100	65	14	682	328	405	320	250	125	95	180	225	65	40	570	470	890	149
CN 50 125C	100	50	14	457	248	292	240	190	100	70	132	160	65	50	380	290	520	45
CN 50 125B	100	50	14	483	248	292	240	190	100	70	132	160	65	50	380	290	520	41,5
CN 50 125A	100	50	14	483	248	292	240	190	100	70	132	160	65	50	380	290	520	52
CN 50 160B	100	50	14	515	268	340	265	212	100	70	160	180	65	50	550	350	580	67,5
CN 50 160A	100	50	14	557	268	340	265	212	100	70	160	180	65	50	560	350	700	80,5
CN 50 200C	100	50	14	561	290	360	265	212	100	70	160	200	65	50	560	350	700	92,5
CN 50 200B	100	50	14	600	290	360	265	212	100	70	160	200	65	50	560	350	700	99,5
CN 50 200A	100	50	14	682	290	360	265	212	100	70	160	200	65	50	570	470	890	141
CN 50 250C	100	65	14	682	334	405	320	250	125	95	180	225	65	50	570	470	890	151
CN 50 250B	100	65	14	682	334	405	320	250	125	95	180	225	65	50	570	470	890	156
CN 50 250A	100	65	14	726	334	405	320	250	125	95	180	225	65	50	570	470	890	168
CN 65 125B	100	65	14	515	283	340	280	212	125	95	160	180	80	65	550	350	580	68,5
CN 65 125A	100	65	14	557	283	340	280	212	125	95	160	180	80	65	560	350	700	81,5
CN 65 160C	100	65	14	565	290	360	280	212	125	95	160	200	80	65	560	350	700	92,5
CN 65 160B	100	65	14	605	290	360	280	212	125	95	160	200	80	65	560	350	700	99
CN 65 160A	100	65	14	686	290	360	280	212	125	95	160	200	80	65	570	470	890	142
CN 65 200C	100	65	14	686	330	405	320	250	125	95	180	225	80	65	570	470	890	144,5
CN 65 200B	100	65	14	686	330	405	320	250	125	95	180	225	80	65	570	470	890	151
CN 65 200A	100	65	14	730	330	405	320	250	125	95	180	225	80	65	570	470	890	162
CN 80 125B	100	65	14	520	285	340	280	212	125	95	160	180	100	80	550	350	580	73
CN 80 125A	100	65	14	561	285	340	280	212	125	95	160	180	100	80	560	350	700	86
CN 80 160D	125	65	14	628	330	405	320	250	125	95	180	225	100	80	560	350	700	106
CN 80 160C	125	65	14	710	330	405	320	250	125	95	180	225	100	80	570	470	890	147,5
CN 80 160B	125	65	14	710	330	405	320	250	125	95	180	225	100	80	570	470	890	153,5
CN 80 160A	125	65	14	755	330	405	320	250	125	95	180	225	100	80	570	470	890	164,5

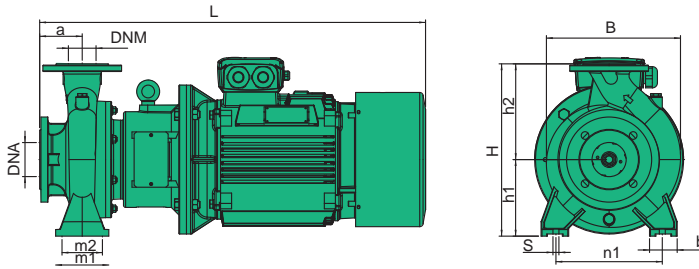

Flange - Flanges - Brides - Bidas
mm

DN	K	D	B	n°	fori - holes - orifices - orificios Ø
32	100	140	18	4	18
40	110	150	18	4	18
50	125	165	19	4	18
65	145	185	19	4	18
80	160	200	22	4	18
100	180	220	24	8	18

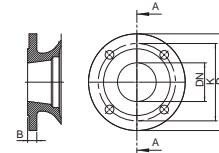

TIPO TYPE	DIMENSIONI [mm] DIMENSIONS [mm]														IMBALLO [mm] PACKING [mm]			PESO WEIGHT [kg]
	a	b	s	L	B	H	n1	n2	m1	m2	h1	h2	DNA	DNM	A	L	P	
CNG 32 200B	80	50	14	700	273	340	240	190	100	70	160	180	50	32	420	360	760	103
CNG 32 200A	80	50	14	740	273	340	240	190	100	70	160	180	50	32	420	360	760	109,5
CNG 32 250C	100	65	14	760	326	405	320	250	125	95	180	225	50	32	580	510	970	136
CNG 32 250B	100	65	14	800	326	405	320	250	125	95	180	225	50	32	580	510	970	193,5
CNG 32 250A	100	65	14	890	326	405	320	250	125	95	180	225	50	32	580	510	970	204
CNG 40 200B	100	50	14	720	278	340	265	212	100	70	160	180	65	40	420	360	760	106
CNG 40 200A	100	50	14	760	278	340	265	212	100	70	160	180	65	40	420	360	760	112
CNG 40 250B	100	65	14	800	328	405	320	250	125	95	180	225	65	40	580	510	970	195
CNG 40 250A	100	65	14	890	328	405	320	250	125	95	180	225	65	40	580	510	970	205,5
CNG 50 160B	100	50	14	720	268	340	265	212	100	70	160	180	65	50	420	360	760	102,5
CNG 50 160A	100	50	14	760	268	340	265	212	100	70	160	180	65	50	420	360	760	109
CNG 50 200C	100	50	14	760	290	360	265	212	100	70	160	200	65	50	580	510	970	130
CNG 50 200B	100	50	14	800	290	360	265	212	100	70	160	200	65	50	580	510	970	187,5
CNG 50 200A	100	50	14	890	290	360	265	212	100	70	160	200	65	50	580	510	970	198
CNG 50 250C	100	65	14	890	334	405	320	250	125	95	180	225	65	50	580	510	970	205
CNG 50 250B	100	65	14	890	334	405	320	250	125	95	180	225	65	50	650	570	1080	226
CNG 50 250A	100	65	14	930	334	405	320	250	125	95	180	225	65	50	650	570	1080	257
CNG 65 125B	100	65	14	720	283	340	280	212	125	95	160	180	80	65	420	360	760	102
CNG 65 125A	100	65	14	760	283	340	280	212	125	95	160	180	80	65	420	360	760	108,5
CNG 65 160C	100	65	14	765	290	360	280	212	125	95	160	200	80	65	580	510	970	131
CNG 65 160B	100	65	14	810	290	360	280	212	125	95	160	200	80	65	580	510	970	188,5
CNG 65 160A	100	65	14	890	290	360	280	212	125	95	160	200	80	65	580	510	970	199
CNG 65 200C	100	65	14	890	330	405	320	250	125	95	180	225	80	65	580	510	970	201,5
CNG 65 200B	100	65	14	890	330	405	320	250	125	95	180	225	80	65	650	570	1080	222
CNG 65 200A	100	65	14	930	330	405	320	250	125	95	180	225	80	65	650	570	1080	252,5
CNG 65 250B	100	80	18	1062	375	450	360	280	160	120	200	250	80	65	770	680	1300	318,5
CNG 65 250A	100	80	18	1062	375	450	360	280	160	120	200	250	80	65	770	680	1300	345,5
CNG 80 125B	100	65	14	720	285	340	280	212	125	95	160	180	100	80	420	360	760	105
CNG 80 125A	100	65	14	861	285	340	280	212	125	95	160	180	100	80	420	360	760	111,5
CNG 80 160C	125	65	14	828	330	405	320	250	125	95	180	225	100	80	580	510	970	192,5
CNG 80 160C	125	65	14	910	330	405	320	250	125	95	180	225	100	80	580	510	970	203
CNG 80 160B	125	65	14	910	330	405	320	250	125	95	180	225	100	80	650	570	1080	223,5
CNG 80 160A	125	65	14	955	330	405	320	250	125	95	180	225	100	80	650	570	1080	254
CNG 80 200B	125	65	18	1087	370	430	345	280	125	95	180	250	100	80	770	680	1300	327
CNG 80 200A	125	65	18	1087	370	430	345	280	125	95	180	250	100	80	770	680	1300	354
CNG 80 250C	125	80	18	1132	420	480	400	315	160	120	200	280	100	80	770	680	1300	454
CNG 80 250B	125	80	18	1260	420	480	400	315	160	120	200	280	100	80	770	680	1300	530
CNG 80 250A	125	80	18	1320	420	480	400	315	160	120	200	280	100	80	770	680	1300	681

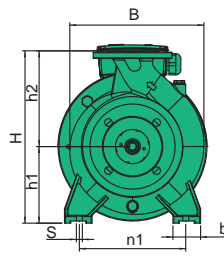
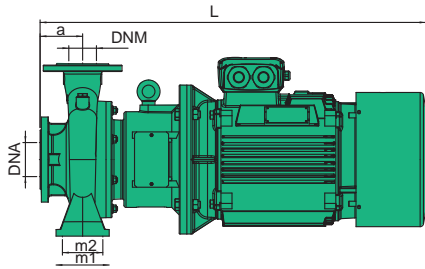

Flange - Flanges - Brides - Bridas
mm

DN	K	D	B	n°	fori - holes - orifices - orificios
32	100	140	18	4	18
40	110	150	18	4	18
50	125	165	19	4	18
65	145	185	19	4	18
80	160	200	22	4	18
100	180	220	24	8	18

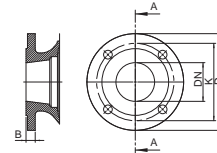

TIPO TYPE	DIMENSIONI [mm] DIMENSIONS [mm]														IMBALLO [mm] PACKING [mm]			PESO WEIGHT [kg]
	a	b	s	L	B	H	n1	n2	m1	m2	h1	h2	DNA	DNM	A	L	P	
CNG 32 160A 4	80	50	14	498	240	292	240	190	100	70	132	160	50	32	380	290	520	64,6
CNG 32 200B 4	80	50	14	497,5	273	340	240	190	100	70	160	180	50	32	420	360	760	82,1
CNG 32 200A 4	80	50	14	532,5	273	340	240	190	100	70	160	180	50	32	420	360	760	70
CNG 32 250C 4	100	65	14	553	326	405	320	250	125	95	180	225	50	32	580	510	970	91,5
CNG 32 250B 4	100	65	14	553	326	405	320	250	125	95	180	225	50	32	580	510	970	121
CNG 32 250A 4	100	65	14	592	326	405	320	250	125	95	180	225	50	32	580	510	970	119,5
CNG 40 125A 4	80	50	14	497,5	216	252	210	160	100	70	112	140	65	40	380	290	520	62,6
CNG 40 160A 4	80	50	14	498	242	292	240	190	100	70	132	160	65	40	380	290	520	69,2
CNG 40 200B 4	100	50	14	517,5	278	340	265	212	100	70	160	180	65	40	420	360	760	68,8
CNG 40 200A 4	100	50	14	552,5	278	340	265	212	100	70	160	180	65	40	420	360	760	72,5
CNG 40 250B 4	100	65	14	553	328	405	320	250	125	95	180	225	65	40	580	510	970	122,5
CNG 40 250A 4	100	65	14	592	328	405	320	250	125	95	180	225	65	40	580	510	970	121
CNG 50 125A 4	100	50	14	517,5	248	292	240	190	100	70	132	160	65	50	380	290	520	69,2
CNG 50 160B 4	100	50	14	518	268	340	265	212	100	70	160	180	65	50	420	360	760	65,3
CNG 50 160A 4	100	50	14	553	268	340	265	212	100	70	160	180	65	50	420	360	760	69,5
CNG 50 200C 4	100	50	14	553	290	360	265	212	100	70	160	200	65	50	580	510	970	85,5
CNG 50 200B 4	100	50	14	553	290	360	265	212	100	70	160	200	65	50	580	510	970	115
CNG 50 200A 4	100	50	14	592	290	360	265	212	100	70	160	200	65	50	580	510	970	113,5
CNG 50 250C 4	100	65	14	553	334	405	320	250	125	95	180	225	65	50	580	510	970	115,5
CNG 50 250B 4	100	65	14	592	334	405	320	250	125	95	180	225	65	50	650	570	1080	127,5
CNG 50 250A 4	100	65	14	592	334	405	320	250	125	95	180	225	65	50	650	570	1080	116,5
CNG 65 125B 4	100	65	14	517,5	283	340	280	212	125	95	160	180	80	65	420	360	760	64,8
CNG 65 125A 4	100	65	14	552,5	283	340	280	212	125	95	160	180	80	65	420	360	760	69
CNG 65 160C 4	100	65	14	557	290	360	280	212	125	95	160	200	80	65	580	510	970	86,5
CNG 65 160B 4	100	65	14	557	290	360	280	212	125	95	160	200	80	65	580	510	970	116
CNG 65 160A 4	100	65	14	596	290	360	280	212	125	95	160	200	80	65	580	510	970	114,5
CNG 65 200C 4	100	65	14	557	330	405	320	250	125	95	180	225	80	65	580	510	970	112
CNG 65 200B 4	100	65	14	596	330	405	320	250	125	95	180	225	80	65	650	570	1080	123,5
CNG 65 200A 4	100	65	14	596	330	405	320	250	125	95	180	225	80	65	650	570	1080	112
CNG 65 250B 4	100	80	18	627	375	450	360	280	160	120	200	250	80	65	650	570	1080	120
CNG 65 250A 4	100	80	18	681	375	450	360	280	160	120	200	250	80	65	650	570	1080	145,4
CNG 80 125B 4	100	65	14	521,5	285	340	280	212	125	95	160	180	100	80	420	360	760	67,8
CNG 80 125A 4	100	65	14	556,5	285	340	280	212	125	95	160	180	100	80	420	360	760	72
CNG 80 160D 4	125	65	14	582	330	405	320	250	125	95	180	225	100	80	580	510	970	118
CNG 80 160C 4	125	65	14	582	330	405	320	250	125	95	180	225	100	80	580	510	970	113,5
CNG 80 160B 4	125	65	14	621	330	405	320	250	125	95	180	225	100	80	650	570	1080	125
CNG 80 160A 4	125	65	14	621	330	405	320	250	125	95	180	225	100	80	650	570	1080	113,5
CNG 80 200B 4	125	65	18	663	370	430	345	280	125	95	180	250	100	80	770	680	1300	128,5
CNG 80 200A 4	125	65	18	717	370	430	345	280	125	95	180	250	100	80	770	680	1300	153,9
CNG 80 250C 4	125	80	18	717	420	480	400	315	160	120	200	280	100	80	770	680	1300	187,9
CNG 80 250B 4	125	80	18	757	420	480	400	315	160	120	200	280	100	80	770	680	1300	176
CNG 80 250A 4	125	80	18	757	420	480	400	315	160	120	200	280	100	80	770	680	1300	204

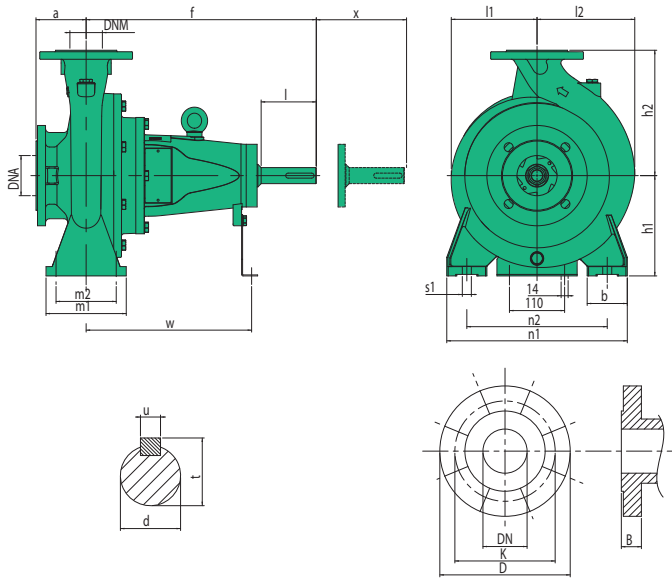

Flange - Flanges - Brides - Bridas
mm

DN	K	D	B	fori - holes - orifices - orificios	
				n°	∅
32	100	140	18	4	18
40	110	150	18	4	18
50	125	165	19	4	18
65	145	185	19	4	18
80	160	200	22	4	18
100	180	220	24	8	18

Albero - Shaft - Abre - Eje
mm

d	l	u	t
24 j6	50	8	27
32 k6	80	10	35
42 k6	110	12	45

TIPO TYPE	DIMENSIONI [mm] DIMENSIONS [mm]																
	DNA	DNM	a	f	h1	h2	l1	l2	m1	m2	n1	n2	b	s1	d	w	x
BSN 32 125	50	32	80	356	112	140	102	102	100	70	190	140	50	14	24	254	100
BSN 32 160	50	32	80	360	132	160	116,5	116,5	100	70	240	190	50	14	24	254	100
BSN 32 200	50	32	80	356	160	180	140	140	100	70	240	190	50	14	24	254	100
BSN 32 250	50	32	100	360	180	225	166	166	125	95	320	250	65	14	24	254	100
BSN 40 125	65	40	80	356	112	160	116,5	116,5	100	70	240	190	50	14	24	254	100
BSN 40 160	65	40	80	360	132	160	116,5	121,5	100	70	240	190	50	14	24	254	100
BSN 40 200	65	40	100	356	160	180	140	140	100	70	265	212	50	14	24	254	100
BSN 40 250	65	40	100	360	180	225	166	166	125	95	320	250	65	14	24	254	100
BSN 50 125	65	50	100	356	132	160	101,5	112	100	70	210	190	50	14	24	254	100
BSN 50 160	65	50	100	356	160	180	120	136	100	70	265	212	50	14	24	254	100
BSN 50 200	65	50	100	360	160	200	140	150	100	70	265	212	50	14	24	254	100
BSN 50 250	65	50	100	360	180	225	166	170	125	95	320	250	65	14	24	254	100
BSN 65 125	80	65	100	356	160	180	112	143	125	95	280	212	65	14	24	254	100
BSN 65 160	80	65	100	365	160	200	123	148	125	95	280	212	65	14	24	258	100
BSN 65 200	80	65	100	365	180	225	147	168	125	95	320	250	65	14	24	258	140
BSN 65 250	80	65	100	460	200	250	170	195	160	120	360	280	80	18	32	330	140
BSN 80 125	100	80	100	360	160	180	120	145	125	95	280	212	65	14	24	258	100
BSN 80 160	100	80	125	365	180	225	135	170	125	95	320	250	65	14	24	258	140
BSN 80 200	100	80	125	470	180	250	165	195	125	95	350	280	65	18	32	340	140
BSN 80 250	100	80	125	470	200	280	195	218	160	120	400	315	80	18	32	340	140

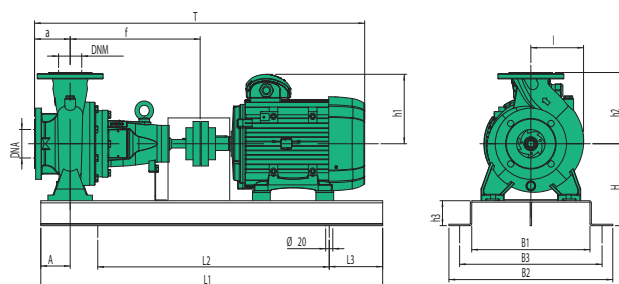

TIPO TYPE	MOTORE MOTOR	DIMENSIONI [mm] DIMENSIONS [mm]															
		DNA	DNM	a	f	H	h1	h2	L1	L2	L3	B1	B2	B3	A	h3	T
BSN 32 125 B 2	80 B	50	32	80	356	176	129	140	800	600	100	300	360	336	65	64	731
BSN 33 125 A 2	90 S A	50	32	80	356	176	138	140	800	600	100	300	360	336	65	64	750
BSN 32 160 B 2	90 L C	50	32	80	360	196	138	160	800	600	100	300	360	336	65	64	778
BSN 32 160 A 2	100 L A	50	32	80	360	196	145	160	800	600	100	300	360	336	65	64	820
BSN 32 200 C 2	112 M A	50	32	80	356	224	161	180	800	600	100	300	360	336	65	64	825
BSN 32 200 B 2	132 S Y	50	32	80	356	240	198	180	990	790	100	392	460	430	82	80	905
BSN 32 200 A 2	132 S Z	50	32	80	356	240	198	180	990	790	100	392	460	430	82	80	905
BSN 32 250 C 2	132 M Z	50	32	100	360	260	198	225	990	790	100	392	460	430	82	80	930
BSN 32 250 B 2	160 M V	50	32	100	360	260	246	225	990	790	100	392	460	430	82	80	1090
BSN 32 250 A 2	160 M X	50	32	100	360	260	246	225	990	790	100	392	460	430	82	80	1090
BSN 40 125 C 2	90 S A	65	40	80	356	176	138	160	800	600	100	300	360	336	65	64	750
BSN 40 125 B 2	90 L C	65	40	80	356	176	138	160	800	600	100	300	360	336	65	64	780
BSN 40 125 A 2	100 L A	65	40	80	356	176	145	160	800	600	100	300	360	336	65	64	820
BSN 40 160 B 2	100 L A	65	40	80	360	196	145	160	800	600	100	300	360	336	65	64	820
BSN 40 160 A 2	112 M A	65	40	80	360	196	161	160	800	600	100	300	360	336	65	64	830
BSN 40 200 B 2	132 S Y	65	40	100	356	240	198	180	990	790	100	392	460	430	82	80	930
BSN 40 200 A 2	132 S Z	65	40	100	356	240	198	180	990	790	100	392	460	430	82	80	930
BSN 40 250 B 2	160 M V	65	40	100	360	260	246	225	990	790	100	392	460	430	82	80	1090
BSN 40 250 A 2	160 M X	65	40	100	360	260	246	225	990	790	100	392	460	430	82	80	1090
BSN 50 125 C 2	90 L C	65	50	100	356	196	138	160	800	600	100	300	360	336	65	64	800
BSN 50 125 B 2	100 L A	65	50	100	356	196	145	160	800	600	100	300	360	336	65	64	840
BSN 50 125 A 2	112 M A	65	50	100	356	196	161	160	800	600	100	300	360	336	65	64	850
BSN 50 160 B 2	132 S Y	65	50	100	356	240	198	180	990	790	100	392	460	430	82	80	930
BSN 50 160 A 2	132 S Z	65	50	100	356	240	198	180	990	790	100	392	460	430	82	80	930
BSN 50 200 C 2	132 M Z	65	50	100	360	240	198	200	990	790	100	392	460	430	80	80	930
BSN 50 200 B 2	160 M V	65	50	100	360	240	246	200	990	790	100	392	460	430	80	80	1090
BSN 50 200 A 2	160 M X	65	50	100	360	240	246	200	990	790	100	392	460	430	80	80	1090
BSN 50 250 C 2	160 M X	65	50	100	360	260	246	225	990	790	100	392	460	430	82	80	1090
BSN 50 250 B 2	160 L X	65	50	100	360	260	246	225	990	790	100	392	460	430	82	80	1140
BSN 50 250 A 2	180 M X	65	50	100	360	260	266	225	990	790	100	392	460	430	82	80	1170
BSN 65 125 B 2	132 S Y	80	65	100	356	240	198	180	990	790	100	392	460	430	82	80	925
BSN 65 125 A 2	132 S Z	80	65	100	356	240	198	180	990	790	100	392	460	430	82	80	925
BSN 65 160 C 2	132 M Z	80	65	100	365	240	198	200	990	790	100	392	460	430	82	80	935
BSN 65 160 B 2	160 M V	80	65	100	365	240	246	200	990	790	100	392	460	430	82	80	1090
BSN 65 160 A 2	160 M X	80	65	100	365	240	246	200	990	790	100	392	460	430	82	80	1090
BSN 65 200 C 2	160 M X	80	65	100	365	260	246	225	990	790	100	392	460	430	82	80	1090
BSN 65 200 B 2	160 L X	80	65	100	365	260	246	225	990	790	100	392	460	430	82	80	1140
BSN 65 200 A 2	180 M X	80	65	100	365	260	266	225	990	790	100	392	460	430	82	80	1170
BSN 65 250 B 2	200 L L	80	65	100	460	350	341	250	1250	990	130	-	500	460	130	150	1340
BSN 65 250 A 2	200 L N	80	65	100	460	350	341	250	1250	990	130	-	500	460	130	150	1340
BSN 80 125 B 2	132 S Y	100	80	100	360	240	198	180	990	790	100	392	460	430	82	80	930
BSN 80 125 A 2	132 S Z	100	80	100	360	240	198	180	990	790	100	392	460	430	82	80	930
BSN 80 160 D 2	160 M V	100	80	125	365	260	246	225	990	790	100	392	460	430	82	80	1115
BSN 80 160 C 2	160 M X	100	80	125	365	260	246	225	990	790	100	392	460	430	82	80	1115
BSN 80 160 B 2	160 L X	100	80	125	365	260	246	225	990	790	100	392	460	430	82	80	1170
BSN 80 160 A 2	180 M X	100	80	125	365	260	266	225	990	790	100	392	460	430	82	80	1200
BSN 80 200 B 2	200 L L	100	80	125	470	350	341	250	1250	990	130	-	500	460	130	150	1380
BSN 80 200 A 2	200 L N	100	80	125	470	350	341	250	1250	990	130	-	500	460	130	150	1380
BSN 80 250 C 2	225 M N	100	80	125	470	375	360	280	1290	1030	130	-	500	460	130	150	1410
BSN 80 250 B 2	250 M N	100	80	125	470	400	390	280	1390	1130	130	-	600	560	130	150	1520
BSN 80 250 A 2	280 S T	100	80	125	470	430	423	280	1400	1270	130	-	600	560	130	150	1590

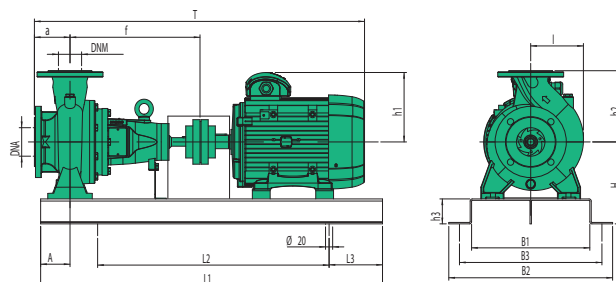

TIPO TYPE	MOTORE MOTOR	DIMENSIONI [mm] DIMENSIONS [mm]															
		DNA	DNM	a	f	H	h1	h2	L1	L2	L3	B1	B2	B3	A	h3	T
BSN 32 125 B 4	71	50	32	80	356	176	112	140	800	600	100	300	360	336	65	64	690
BSN 33 125 A 4	71	50	32	80	356	176	112	140	800	600	100	300	360	336	65	64	690
BSN 32 160 B 4	71	50	32	80	360	196	112	160	800	600	100	300	360	336	65	64	690
BSN 32 160 A 4	80	50	32	80	360	196	129	160	800	600	100	300	360	336	65	64	730
BSN 32 200 C 4	80	50	32	80	356	224	129	180	800	600	100	300	360	336	65	64	730
BSN 32 200 B 4	80	50	32	80	356	224	129	180	800	600	100	300	360	336	65	64	730
BSN 32 200 A 4	90 S	50	32	80	356	224	138	180	800	600	100	300	360	336	65	64	750
BSN 32 250 C 4	90 S	50	32	100	360	244	138	225	800	600	100	350	410	386	78	64	775
BSN 32 250 B 4	90 L	50	32	100	360	244	138	225	800	600	100	350	410	386	78	64	805
BSN 32 250 A 4	100 L	50	32	100	360	244	145	225	800	600	100	350	410	386	78	64	840
BSN 40 125 C 4	71	65	40	80	356	176	112	160	800	600	100	300	360	336	65	64	690
BSN 40 125 B 4	71	65	40	80	356	176	112	160	800	600	100	300	360	336	65	64	730
BSN 40 125 A 4	80	65	40	80	356	176	129	160	800	600	100	300	360	336	65	64	730
BSN 40 160 B 4	71	65	40	80	360	196	112	160	800	600	100	300	360	336	65	64	690
BSN 40 160 A 4	80	65	40	80	360	196	129	160	800	600	100	300	360	336	65	64	730
BSN 40 200 B 4	80	65	40	100	356	224	129	180	800	600	100	350	410	386	65	64	750
BSN 40 200 A 4	90 S	65	40	100	356	224	138	180	800	600	100	350	410	386	65	64	770
BSN 40 250 B 4	90 L	65	40	100	360	244	138	225	800	600	100	350	410	386	78	64	805
BSN 40 250 A 4	100 L	65	40	100	360	244	145	225	800	600	100	350	410	386	78	64	845
BSN 50 125 C 4	71	65	50	100	356	196	112	160	800	600	100	300	360	336	65	64	710
BSN 50 125 B 4	71	65	50	100	356	196	112	160	800	600	100	300	360	336	65	64	710
BSN 50 125 A 4	80	65	50	100	356	196	129	160	800	600	100	300	360	336	65	64	750
BSN 50 160 B 4	80	65	50	100	356	224	129	180	800	600	100	350	410	386	65	64	750
BSN 50 160 A 4	90 S	65	50	100	356	224	138	180	800	600	100	350	410	386	65	64	770
BSN 50 200 C 4	90 S	65	50	100	360	224	138	200	800	600	100	350	410	386	65	64	775
BSN 50 200 B 4	90 L	65	50	100	360	224	138	200	800	600	100	350	410	386	65	64	805
BSN 50 200 A 4	100 L	65	50	100	360	224	145	200	800	600	100	350	410	386	65	64	820
BSN 50 250 C 4	90 L	65	50	100	360	244	138	225	800	600	100	350	410	386	78	64	805
BSN 50 250 B 4	100 L	65	50	100	360	244	145	225	800	600	100	350	410	386	78	64	845
BSN 50 250 A 4	100 L	65	50	100	360	244	145	225	800	600	100	350	410	386	78	64	845
BSN 65 125 B 4	80	80	65	100	356	224	129	180	800	600	100	350	410	386	78	64	750
BSN 65 125 A 4	90 S	80	65	100	356	224	138	180	800	600	100	350	410	386	78	64	770
BSN 65 160 C 4	90 S	80	65	100	365	224	138	200	800	600	100	350	410	386	78	64	780
BSN 65 160 B 4	90 L	80	65	100	365	224	138	200	800	600	100	350	410	386	78	64	810
BSN 65 160 A 4	100 L	80	65	100	365	224	145	200	800	600	100	350	410	386	78	64	850
BSN 65 200 C 4	90 L	80	65	100	365	244	138	225	800	600	100	350	410	386	78	64	810
BSN 65 200 B 4	100 L	80	65	100	365	244	145	225	800	600	100	350	410	386	78	64	850
BSN 65 200 A 4	100 L	80	65	100	365	244	145	225	800	600	100	350	410	386	78	64	850
BSN 65 250 B 4	112 M	80	65	100	460	280	161	250	990	790	100	-	500	470	90	80	950
BSN 65 250 A 4	132 S	80	65	100	460	280	198	250	990	790	100	-	500	470	90	80	1030
BSN 80 125 B 4	80	100	80	100	360	224	129	180	800	600	100	350	410	386	78	64	750
BSN 80 125 A 4	90 S	100	80	100	360	224	138	180	800	600	100	350	410	386	78	64	775
BSN 80 160 D 4	90 S	100	80	125	365	244	138	225	800	600	100	350	410	386	78	64	805
BSN 80 160 C 4	90 L	100	80	125	365	244	138	225	800	600	100	350	410	386	78	64	835
BSN 80 160 B 4	100 L	100	80	125	365	244	145	225	800	600	100	350	410	386	78	64	870
BSN 80 160 A 4	100 L	100	80	125	365	244	145	225	800	600	100	350	410	386	78	64	870
BSN 80 200 B 4	112 M	100	80	125	470	260	161	250	990	790	100	-	500	470	78	80	990
BSN 80 200 A 4	132 S	100	80	125	470	260	198	250	990	790	100	-	500	470	78	80	1060
BSN 80 250 C 4	132 S	100	80	125	470	280	198	280	990	790	100	-	500	470	90	80	1060
BSN 80 250 B 4	132 M	100	80	125	470	280	198	280	990	790	100	-	500	470	90	80	1060
BSN 80 250 A 4	132 M	100	80	125	470	280	198	280	990	790	100	-	500	470	90	80	1060

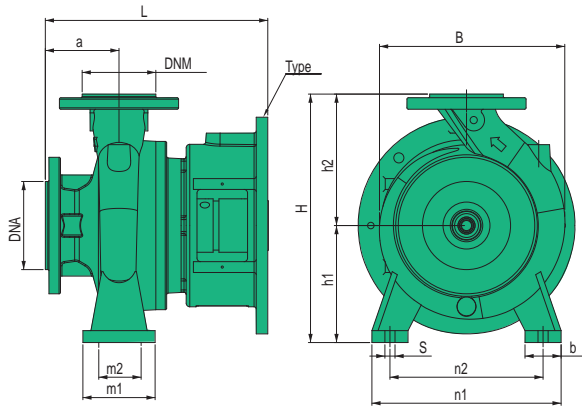

Flange - Flanges - Brides - Bidas
mm

DN	K	D	B	fori - holes - orifices - orificios	
				n°	Ø
32	100	140	18	4	18
40	110	150	18	4	18
50	125	165	19	4	18
65	145	185	19	4	18
80	160	200	22	4	18
100	180	220	24	8	18

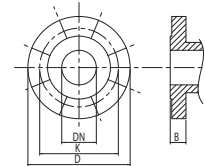

TIPO TYPE	DIMENSIONI [mm] DIMENSIONS [mm]													MOTOR MEC SIZE MOTOR	FLANGIA COUPLING	IMBALLO [mm] PACKING [mm]			
	a	b	s	L	B	H	n1	n2	m1	m2	h1	h2	DNA			DNM	TYPE	TYPE	A
ING 32 200B	80	50	14	286	273	340	240	190	100	70	160	180	50	32	132	B5	410	550	320
ING 32 200A	80	50	14	286	273	340	240	190	100	70	160	180	50	32	132	B5	410	550	320
ING 32 250C	100	65	14	341	326	405	320	250	125	95	180	225	50	32	132	B5	410	550	320
ING 32 250B	100	65	14	341	326	405	320	250	125	95	180	225	50	32	160	B5	440	630	360
ING 32 250A	100	65	14	341	326	405	320	250	125	95	180	225	50	32	160	B5	440	630	360
ING 40 200B	100	50	14	307	278	340	265	212	100	70	160	180	65	40	132	B5	410	550	320
ING 40 200A	100	50	14	307	278	340	265	212	100	70	160	180	65	40	132	B5	410	550	320
ING 40 250B	100	65	14	343	328	405	320	250	125	95	180	225	65	40	160	B5	440	630	360
ING 40 250A	100	65	14	343	328	405	320	250	125	95	180	225	65	40	160	B5	440	630	360
ING 50 160B	100	50	14	306	268	340	265	212	100	70	160	180	65	50	132	B5	410	550	320
ING 50 160A	100	50	14	306	268	340	265	212	100	70	160	180	65	50	132	B5	410	550	320
ING 50 200C	100	50	14	342	290	360	265	212	100	70	160	200	65	50	132	B5	410	550	320
ING 50 200B	100	50	14	342	290	360	265	212	100	70	160	200	65	50	160	B5	440	630	360
ING 50 200A	100	50	14	342	290	360	265	212	100	70	160	200	65	50	160	B5	440	630	360
ING 50 250C	100	65	14	342	334	405	320	250	125	95	180	225	65	50	160	B5	440	630	360
ING 50 250B	100	65	14	342	334	405	320	250	125	95	180	225	65	50	160	B5	440	630	360
ING 50 250A	100	65	14	342	334	405	320	250	125	95	180	225	65	50	180	B5	440	630	360
ING 65 125B	100	65	14	310	283	340	280	212	125	95	160	180	80	65	132	B5	410	550	320
ING 65 125A	100	65	14	310	283	340	280	212	125	95	160	180	80	65	132	B5	410	550	320
ING 65 160C	100	65	14	347	290	360	280	212	125	95	160	200	80	65	132	B5	410	550	320
ING 65 160B	100	65	14	347	290	360	280	212	125	95	160	200	80	65	160	B5	440	630	360
ING 65 160A	100	65	14	347	290	360	280	212	125	95	160	200	80	65	160	B5	440	630	360
ING 65 200C	100	65	14	349	330	405	320	250	125	95	180	225	80	65	160	B5	440	630	360
ING 65 200B	100	65	14	349	330	405	320	250	125	95	180	225	80	65	160	B5	440	630	360
ING 65 200A	100	65	14	349	330	405	320	250	125	95	180	225	80	65	180	B5	440	630	360
ING 65 250B	100	80	18	350	375	450	360	280	160	120	200	250	80	65	200	B5	500	500	500
ING 65 250A	100	80	18	350	375	450	360	280	160	120	200	250	80	65	200	B5	500	500	500
ING 80 125B	100	65	14	311	285	340	280	212	125	95	160	180	100	80	132	B5	410	550	320
ING 80 125A	100	65	14	311	285	340	280	212	125	95	160	180	100	80	132	B5	410	550	320
ING 80 160D	125	65	14	373	330	405	320	250	125	95	180	225	100	80	160	B5	440	630	360
ING 80 160C	125	65	14	373	330	405	320	250	125	95	180	225	100	80	160	B5	440	630	360
ING 80 160B	125	65	14	373	330	405	320	250	125	95	180	225	100	80	160	B5	440	630	360
ING 80 160A	125	65	14	373	330	405	320	250	125	95	180	225	100	80	180	B5	440	630	360
ING 80 200B	125	65	18	394	370	430	345	280	125	95	180	250	100	80	200	B5	500	500	500
ING 80 200A	125	65	18	394	370	430	345	280	125	95	180	250	100	80	200	B5	500	500	500
ING 80 250C	125	80	18	423	420	480	400	315	160	120	200	280	100	80	200	B5	500	500	500
ING 80 250B	125	80	18	423	420	480	400	315	160	120	200	280	100	80	250	B5	500	500	500
ING 80 250A	125	80	18	423	420	480	400	315	160	120	200	280	100	80	280	B5	500	500	500

MOTORE

I motori di comando sono del tipo asincrono a gabbia di scoiattolo chiusi, a ventilazione esterna.

- Motoprotettore incorporato e condensatore permanentemente inserito per i tipi monofasi
- La protezione del motore nella versione trifase è a cura del cliente e si raccomandano apparecchiature in accordo con le norme vigenti
- Forme costruttive serie CNG IM B35, BSN IM B3
- Isolamento classe F
- Servizio S1
- Grado di protezione: monofase IP 44 (IP 55 a richiesta); trifase IP 55
- Protezione morsettiera IP 54
- Versione 4 Poli disponibile per CNG e BSN
- Versione ATEX disponibile per CNG e BSN.

MOTEUR

Les moteurs sont asynchrones à cage d'écureuil fermés à ventilation extérieure.

- Pour les modèles monophasés sont avec protection thermique et condensateur connecté en permanence
- Pour les modèles triphasés, la protection est à la charge de l'utilisateur. A recommandé l'équipement conformément à la réglementation
- Forme de bride B35 por série CNG, B3 por série BSN
- Classe d'isolation F
- Service S1
- Protection: monophasée IP 44 (IP 55 sur demande); triphasée IP 55
- Protection IP54 dans le terminal
- Version 4 pôles disponibles pour série CNG et BSN
- Version ATEX disponibles pour série CNG et BSN

MOTOR

The control motors are asynchronous, squirrel cage-type, closed, with external ventilation.

- Incorporated motor protection and capacitor always on, for single-phase models
- The motor protection for three-phase models must be installed by the customer. Equipment compliant with current standards should be used
- IM B35 flange for serie CNG, IM B3 flange for serie BSN
- Class of insulation F
- Service S1
- Degree of protection: single phase IP 44 (IP 55 on demand); three phase 55
- Terminal board protection IP 54
- 4 poles version available for CNG and BSN version
- ATEX version available for CNG and BSN version.

MOTOR

Los motores de accionamiento son asincrono de jaula de ardilla cerrados, ventilados externamente.

- Para los modelos monofásicos, protección térmica y condensador incorporado
- Para los modelos trifásicos de la protección se encarga el usuario. y el equipo recomendado de acuerdo con las normas
- Serie CNG embridado para forma IM B35, BSN embridado para forma IM B3
- Aislamiento de Clase F
- Funcionamiento S1
- Protección: monofásica IP 44 (IP 55 bajo demanda); trifásica IP 55
- Protección IP54 para el terminal
- Versión 4 poles disponible para CNG y BSN
- Versión ATEX disponible para CNG y BSN

Efficiency CLASSES OF MOTOR - IE CODE 50/60 HZ

KW	IE2		IE3		IE4	
	2 poles	4 poles	2 poles	4 poles	2 poles	4 poles
0.55	74.1	77.1	77.8	80.8	81.5	83.9
0.75	77.4	79.6	80.7	82.5	83.5	85.7
1.1	79.6	81.4	82.7	84.1	85.2	87.2
1.5	81.3	82.8	84.2	85.3	86.5	88.2
2.2	83.2	84.3	85.9	86.7	88.0	89.5
3	84.6	85.5	87.1	87.7	89.1	90.4
4	85.8	86.6	88.1	88.6	90.0	91.1
5.5	87.0	87.7	89.2	89.6	90.9	91.9
7.5	88.1	88.7	90.1	90.4	91.7	92.6
11	89.4	89.8	91.2	91.4	92.6	93.3
15	90.3	90.6	91.9	92.1	93.3	93.9
18.5	90.9	91.2	92.4	92.6	93.7	94.2
22	91.3	91.6	92.7	93.0	94.0	94.5
30	92.0	92.3	93.3	93.6	94.5	94.9
37	92.5	92.7	93.7	93.9	94.8	95.2
45	92.9	93.1	94.0	94.2	95.0	95.4
55	93.2	93.5	94.3	94.6	95.3	95.7
75	93.8	94.0	94.7	95.0	95.6	96.0

IEC/EN 60034-30-1	MEPS EU	EISA US EEV Canada	Other similar local regulations
IE4 Super Premium Efficiency			
IE3 Premium efficiency	IE3 Premium efficiency	Identical to NEMA Premium efficiency	Japan 2015 Australia / New Zealand 2015 Korea 2015 China 2016
IE2 High efficiency	IE2 High efficiency	Identical to NEMA Energy efficiency/ EPACT	Canada Mexico Australia New Zealand Brazil
IE1 Standard efficiency		Below standard efficiency	Costa Rica Israel Taiwan

STANDARD MOTORS AVAILABLE FOR CN PUMPS - SINGLE-PHASE VERSION 50 HZ

KW	Power P ₂		V nom [V]	μF	cosφ	I max [A]	P ₁ [KW]	rpm
		HP						
1.1		1.5	1x230	31.5	0.94	7.6	1.8	2900
1.5		2	1x230	40	0.97	12.5	2.4	2900
2.2		3	1x230	50	0.98	13	3	2900
3		4	1x230	80	0.97	18	4.1	2900
4		5.5	1x230	80	0.97	24.5	5.4	2900

STANDARD MOTORS AVAILABLE FOR CN PUMPS - THREE-PHASE VERSION 50 HZ

KW	Power P ₂		V nom [V]	η %	cosφ	I max [A]	I min [A]	P ₁ [KW]	rpm
		HP							
1.1		1.5	230/400	91.2	0.84	21.8	12.7	12.9	2900
1.5		2	230/400	84.2	0.75	6.3	3.6	2.1	2900
2.2		3	230/400	86.5	0.79	10.1	5.8	3.2	2900
3		4	230/400	87.1	0.78	12.2	7	4.1	2900
4		5.5	230/400	88.1	0.81	13	7.5	4.5	2900
5.5		7.5	400/690	89.2	0.88	10.9	6.4	5.9	2900
7.5		10	400/690	90.1	0.89	14.5	8	7.8	2900
9.2		12.5	400/690	90.7	0.86	17.1	9.8	10.5	2900
11		15	400/690	91.2	0.84	21.4	12.4	11.9	2900
15		20	400/690	91.9	0.86	30.5	17.7	19.9	2900
18.5		25	400/690	92.4	0.86	34	19.7	22.8	2900
22		30	400/690	91.9	0.86	41	22.9	24	2940

STANDARD MOTORS AVAILABLE FOR CN PUMPS - SINGLE-PHASE VERSION 60 HZ

KW	Power P ₂		V nom [V]	μF	cosφ	I max [A]	P ₁ [KW]	rpm
		HP						
1.1		1.5	1x230	31.5	0.94	7.6	1.8	3400
1.5		2	1x230	40	0.97	12.5	2.4	3400
2.2		3	1x230	50	0.98	13	3	3400
3		4	1x230	80	0.97	18	4.1	3400
4		5.5	1x230	80	0.97	24.5	5.4	3400

STANDARD MOTORS AVAILABLE FOR CN PUMPS - THREE-PHASE VERSION 60 HZ

KW	Power P ₂		V nom [V]	η %	cosφ	I max [A]	I min [A]	P ₁ [KW]	rpm
		HP							
1.1		1.5	230/400	91.2	0.84	21.8	12.7	12.9	3400
1.5		2	230/400	84.2	0.75	6.3	3.6	2.1	3400
2.2		3	230/400	86.5	0.79	10.1	5.8	3.2	3400
3		4	230/400	87.1	0.78	12.2	7	4.1	3400
4		5.5	230/400	88.1	0.81	13	7.5	4.5	3400
5.5		7.5	400/690	89.2	0.88	10.9	6.4	5.9	3400
7.5		10	400/690	90.1	0.89	14.5	8	7.8	3400
9.2		12.5	400/690	90.7	0.86	17.1	9.8	10.5	3400
11		15	400/690	91.2	0.84	21.4	12.4	11.9	3400
15		20	400/690	91.9	0.86	30.5	17.7	19.9	3400
18.5		25	400/690	92.4	0.86	34	19.7	22.8	3400
22		30	400/690	91.9	0.86	41	22.9	24	3400

MOTOR AVAILABLE FOR THIS PUMP SERIE:

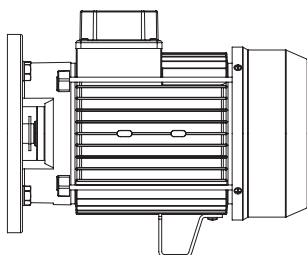

Extended shaft

MOTORS AVAILABLE FOR CNG and BSN PUMPS - 50 and 60 HZ

2 POLES 50 HZ

MOTOR TYPE		IEC SIZE	INPUT CURRENT A SINGLE-PHASE		Noise Lpa/dB	MOTOR 230V				
kW	HP	MEC	230V			min ⁻¹	Is/In	Cosfi	Nm	Ts/Tn
1,1	1,5	80	7,5		70	2830	6,78	0,94	3,7	3,49
1,5	2,0	90	9,3		70	2835	7,44	0,9	5,1	3,08
2,2	3,0	100	12,8		70	2795	9,36	0,98	7,5	3,98
3,0	4,0	100	18,2		70	2800	9,89	0,95	2	4,07

2 POLES 60 HZ

MOTOR TYPE		IEC SIZE	INPUT CURRENT A SINGLE-PHASE		Noise Lpa/dB	MOTOR 220V				
kW	HP	MEC	220V			min ⁻¹	Is/In	Cosfi	Nm	Ts/Tn
1,1	1,5	80	8		70	3420	6,78	0,94	3,7	3,49
1,5	2	90	9,8		70	3435	7,44	0,9	5,1	3,08
2,2	3	100	13,4		70	3480	9,36	0,98	7,5	3,98
3,0	4,0	100	18,2		70	3400	9,89	0,95	2	4,07

MOTOR TYPE		IEC SIZE	INPUT CURRENT A THREE-PHASE			Noise Lpa/dB	MOTOR 230/400V - 400/690V				
kW	HP	MEC	230V	400V	690V		min ⁻¹	Is/In	Cosfi	Nm	Ts/Tn
1,1	1,5	80	4,6	2,7	-	70	2875	6,78	0,77	3,65	3,49
1,5	2	90	5,3	3	-	70	2885	7,44	0,85	4,97	3,08
2,2	3	90	8,1	4,7	-	70	2890	8,3	0,79	7,3	3,72
3	4	100	10	5,8	-	70	2910	9,36	0,85	9,84	3,98
4	5,5	112	16	7,6	-	71	2890	8,62	0,87	13,2	3,5
5,5	7,5	132	-	10,7	6,2	71	2935	9,82	0,83	17,9	3,47
7,5	10	132	-	13,9	8	71	2925	9,52	0,87	24,5	3,24
9,2	12,5	132	-	17	9,3	71	2920	8,72	0,88	28,6	2,14
11	15	160	-	20	11,5	73	2940	7,59	0,89	35,7	2,11
15	20	160	-	26,3	15,3	78	2945	8,23	0,89	48,6	2,37
18,5	25	160	-	33	20	80	2955	9,25	0,86	59,8	2,62
22	30	180	-	41,7	24,1	80	2930	7,1	0,84	72	2,5
30	40	200	-	54	31,3	80	2950	6,8	0,87	97	2,4
37	50	200	-	65	37,5	80	2950	7,2	0,88	120	2,5
45	60	200	-	80	46	84	2960	6,7	0,88	145	2,4
55	75	250	-	99	57	84	2955	6,7	0,87	178	2,4
75	100	280	-	133	77	84	2960	6,8	0,87	242	2,3

MOTOR TYPE		IEC SIZE	INPUT CURRENT A THREE-PHASE		Noise Lpa/dB	MOTOR 220/380V				
kW	HP	MEC	220V	380V		min ⁻¹	Is/In	Cosfi	Nm	Ts/Tn
1,1	1,5	80	4,2	2,5	70	3420	6,26	0,88	3,07	2,52
1,5	2	90	5,8	3,3	70	3435	5,14	0,89	4,17	1,71
2,2	3	90	7,9	4,6	70	3445	7,23	0,89	6,11	2,79
3	4	100	10,5	6	70	3480	7,1	0,89	8,36	2,96
4	5,5	112	13	7,7	71	3475	7,2	0,93	11,1	2,46
5,5	7,5	132,0	18,3	10,6	71	3465	8,09	0,91	14,9	2,48
7,5	10	132	24	14	71	3505	7,54	0,91	20,4	2,31
9,2	12,5	132	31	18	71	3520	5,9	0,91	26	2,2
11	15	160	35	21	73	3520	6,04	0,92	29,9	1,6
15	20	160	47	27	78	3525	6,5	0,92	40,6	1,77
18,5	25	160	57	33,2	80	3540	7,94	0,91	50	2,2
22	30	180	74	43	80	3516	5,3	0,8	35	1,9
30	40	200	97	56	80	3540	5,1	0,9	45	1,8
37	50	200	116	67	80	3540	5,4	0,9	54	1,9
45	60	200	143	83	84	3552	5	0,9	67	1,8
55	75	250	176	103	84	3546	5	0,9	83	1,8
75	100	280	235	138	84	3556	5,1	0,9	111	1,7

4 POLES 50 HZ

MOTOR TYPE		IEC SIZE	INPUT CURRENT A THREE-PHASE		Noise Lpa/dB	MOTOR 230/400V				
kW	HP	MEC	230V	400V		min ⁻¹	Is/In	Cosfi	Nm	Ts/Tn
0,55	0,75	80 A	2,8	1,6	70	1400	3,6	0,72	3,8	2,5
0,75	1	80 B	3,7	2,1	70	1410	4,4	0,72	5,1	2,3
1,1	1,5	90 S	4,7	2,7	70	1400	5,2	0,78	7,5	2,4
1,5	2	90 L	6,3	3,6	70	1400	5,7	0,78	10,2	2,6
2,2	3	100 LA	9,4	5,4	70	1435	5,3	0,74	14,6	2,4
3	4	100 LB	11,8	6,8	70	1425	4,6	0,78	20,1	2,3
4	5,5	112 M	14,8	8,5	70	1430	6,3	0,82	26,7	2
5,5	7,5	132 S	19,7	11,3	70	1430	5,8	0,82	36,7	2,7
7,5	10	132 MA	26,6	15,3	70	1440	6,8	0,83	49,7	2,7
9,2	12,5	132 MB	30,8	17,7	70	1440	8	0,86	61	3,2

4 POLES 60 HZ

MOTOR TYPE		IEC SIZE	INPUT CURRENT A THREE-PHASE		Noise Lpa/dB	MOTOR 220/380V				
kW	HP	MEC	220V	380V		min ⁻¹	Is/In	Cosfi	Nm	Ts/Tn
0,55	0,75	80 A	2,6	1,7	70	1700	3,6	0,76	3,8	/
0,75	1	80 B	3,3	1,9	70	1740	6,5	0,72	4,1	3,4
1,1	1,5	90 S	4,4	2,5	70	1745	8	0,76	6	4
1,5	2	90 L	6,5	3,8	70	1735	8,7	0,73	8,3	3,9
2,2	3	100 LA	9,6	5,6	70	1750	8,4	0,7	12	3,1
3	4	100 LB	11,7	6,8	70	1740	9,4	0,76	16,5	2,8
4	5,5	112 M	14,6	8,5	70	1745	6,7	0,81	21,9	3,2
5,5	7,5	132 S	19,7	11,4	70	1755	8,5	0,84	29,9	2,8
7,5	10	132 MA	25,9	15	70	1750	9,1	0,84	40,9	2,9
9,2	12,5	132 MB	33,5	19,4	70	1745	8,8	0,84	50,3	2,9

MOTORS AVAILABLE FOR THIS PUMP SERIE:

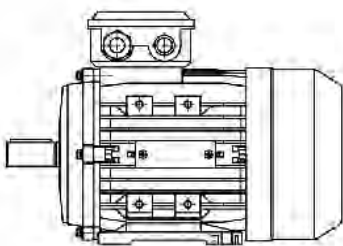

BSN - IM B3

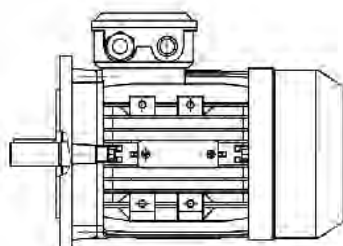

CNG ≤ 4 kW - IM B35

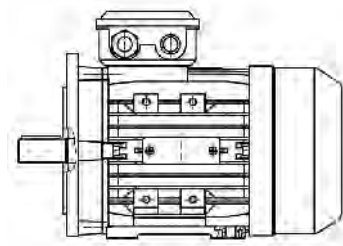

CNG ≥ 5.5 kW - IM B35



APPLICATIONS



NOMENCLATURA PARTI DI RICAMBIO SPARE PARTS LIST NOMENCLATURE PIÉCES DE RECHANGE NOMENCLATURA REPUESTOS

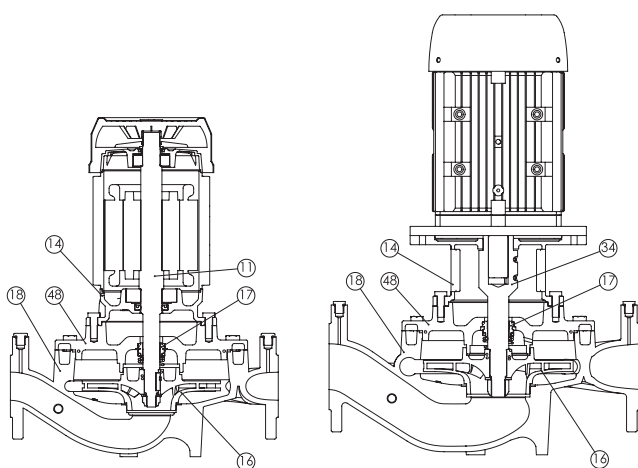

Albero con rotore – Pump shaft + rotor Arbre + rotor – Eje rotor	11
Supporto mandata – Outlet braket Support envojée – Soporte entrega	14
Girante – Impeller Turbine – Impulsor	16
Tenuta meccanica – Mechanical seal Garniture mécanique – Cierre mecánico	17
Corpo pompa – Pump body Corp de pompe – Cuerpo bomba	18
Giunto – Coupling Manchon – Acoplamiento	34

ELETTROPOMPE CENTRIFUGHE IN-LINE

Le elettropompe centrifughe in-line a bocche flangiate della serie ILP sono state progettate per il pompaggio di liquidi puliti, senza parti abrasive o corpi solidi in sospensione, non esplosivi o aggressivi per i materiali della pompa.

Principali impieghi: applicazioni civili e industriali, impianti di riscaldamento, condizionamento, raffreddamento e circolazione.

- Temperatura liquido da -15 °C a +90 °C (*)
- Temperatura ambiente fino a 40 °C

- Portate fino a 144 m³/h
- Prevalenze fino a 90 m

- Pressione di esercizio max 10 bar (PN10)
- Media MEI ≥ 0.4

(*) Tenute meccaniche e guarnizioni speciali per bassa e alta temperatura disponibili su richiesta

(*) Possibilità di applicazioni speciali a richiesta.

CARATTERISTICHE COSTRUTTIVE

- Corpo pompa: Ghisa G20 con trattamento in cataforesi
- Girante: Ghisa G20 con trattamento in cataforesi; ottone per ILP 40-125 A/B - 40-160 A/B
- Supporto motore: Ghisa G20 con trattamento anticorrosione
- Bocche aspirazione/mandata : Conformi EN 1092
- Albero pompa: Acciaio inox AISI 304
- Tenuta meccanica: Carbone - Ceramica
- Controflange filettate: Acciaio zincato complete di guarnizioni
- Esecuzioni speciali a richiesta
- (*) Possibilità di esecuzione con la velocità variabile con sistema di controllo INVENTA (a richiesta).

ELECTROPOMPES CENTRIFUGES IN-LINE

Les électropompes centrifuges avec aspiration et refoulement en ligne à brides, série ILP ont été conçues pour le pompage de liquides propres, sans parties abrasives, sans corps liquides en suspension, non explosifs ou agressifs pour les matériaux de la pompe.

Principales utilisations son civiles et industrielles, chauffage, climatisation, de refroidissement et de la circulation.

- Température du liquide de -15 °C à + 90 °C (*)
- Température ambiante jusqu'à 40 °C

- Débit jusqu'à 144 m³/h
- Hauteur manométrique jusqu'à 90 m

- Pression maximale 10 bar (PN 10)
- Moyenne MEI ≥ 0.4

(*) Garnitures mécaniques et joints spéciaux pour basses et hautes températures disponibles sur demande

(*) Possibilités pour des applications spéciales sur demande.

CARACTERISTIQUES DE CONSTRUCTION

- Corps de pompe: Fonte G20 avec traitement en cataphorèse
- Turbine: Fonte G20 avec traitement en cataphorèse, laiton pour ILP 40-125 A/B - 40-160 A/B
- Support moteur: Fonte G20 avec traitement en cataphorèse
- Aspiration/refoulement: Conforme à la norme EN 1092
- Arbre de pompe: Acier inox Aisi 304
- Garniture mécanique: Carbone - Céramique
- Contre brides fileté: Acier galvanisé avec joints en EPDM
- Possibilités pour des d'exécutions spéciales sur demande.
- (*) Possibilité des exécutions avec notre système de vitesse variable INVENTA (sur demande).

IN-LINE CENTRIFUGAL ELECTRIC PUMPS

The in-line centrifugal electric pumps with flanged in-outlet ILP series have been designed to pump clean liquids, without abrasives and suspended solids, non-explosive or aggressive for the pump's materials. Main use: civil and industrial applications, heating, air conditioning, cooling and circulation plants.

- Liquid temperature -15 °C to + 90 °C (*)
- Ambient temperature up to 40 °C

- Flow rate up to 144 m³/h
- Head up to 90 m
- Operating pressure max 10 bar (PN 10)
- Average MEI ≥ 0.4

(*) Special mechanical seals and elastomer material for low and high temperatures available on demand

(*) Special applications available on demand.

TECHNICAL FEATURES

- Pump body: Cast iron G20 with cataphoresis treatment
- Impeller: Cast iron G20 with cataphoresis treatment; brass for ILP 40-125 A/B - 40-160 A/B
- Motor bracket: Cast iron G20 with anti-corrosive coating
- Orifices in/outlet: According EN 1092
- Pump shaft: AISI 304 stainless steel
- Mechanical seal: Carbon - Ceramics
- Threaded counter flanges: Galvanized steel complete with gaskets
- Special execution available on demand
- (*) Possible execution with variable speed drive type INVENTA (on demand).

ELECTROBOMBAS CENTRÍFUGAS IN-LINE

Las electrobombas centrifugas In-Line con bridas de la serie IPL que están diseñadas para el bombeo de líquidos limpios, sin abrasivos y sólidos en suspensión, no explosivos o agresivos para los materiales de la bomba.

Principales aplicaciones en uso civiles e industriales, calefacción, aire acondicionado, refrigeración y circulación,

- Temperatura del líquido de -15 °C desde + 90 °C (*)
- Temperatura ambiente hasta 40 °C

- Caudales hasta 144 m³/h
- Altura hasta 90 m

- Presión de funcionamiento máxima de 10 bar (PN 10)
- Media MEI ≥ 0.4

(*) Cierres mecánicos y juntas especiales para bajas y altas temperaturas disponibles bajo demanda.

(*) Posibilidad de aplicaciones especiales bajo demanda.

CARACTERÍSTICAS DE CONSTRUCCIÓN

- Cuerpo de bomba: Fundición gris G20 con tratamiento en cataforesis
- Rodete: Fundición gris G20 con tratamiento en cataforesis; latón para ILP 40-125 A/B - 40-160 A/B
- Suporte: Fundición gris G20 con tratamiento contra corrosión
- Bocas de entrada y salida: Normalizadas EN 1092
- Eje de la bomba: Acero Inox AISI304
- Cierre mecánico: Cerámica - Grafito
- Contra bridas roscadas: Acero galvanizado con juntas
- Aplicaciones particulares bajo demanda.
- (*) Versión de velocidad variable con sistema de control INVENTA (bajo demanda).

50 Hz - min⁻¹ ~ 2900 - 2 poli

TIPO TYPE	Potenza nominale Nominal Power		Portata - Capacity										
			Q [m ³ /h]	0	3	6	9	12	15	18	21	24	
	kW	HP	Q [l/1']	0	50	100	150	200	250	300	350	400	
ILP 40 125B	1,1	1,5	Prevalenza (m C.A.) - Total head (m W.C.)										
			H	m	21,1	20,9	20,6	19,6	18,5	16,6	14,4	12	
			Efficiency	%	0	22,5	36,5	47	51	53,6	52,7	48,7	
			P2	Kw	0,6	0,7	0,9	1	1,1	1,2	1,3	1,3	
			NPSH	m			1,1	1,4	2,1	3,1	4,9	8,2	
ILP 40-125A	1,5	2	H	m	26	25,8	25,4	24,2	22,8	20,5	17,8	14,8	
			Efficiency	%	0	22,5	36,5	47	51	53,6	52,7	48,7	
			P2	Kw	0,8	1	1,1	1,3	1,5	1,6	1,7	1,7	
			NPSH	m			1,1	1,4	2,1	3,1	4,9	8,2	
ILP 40 160B	2,2	3	H	m	29,9	29,9	29,7	29,3	28,6	27,6	26,2	24,6	22,5
			Efficiency	%	0	18,6	31,5	40,1	47,1	51,6	54,1	55,5	55,3
			P2	Kw	0,9	1,1	1,3	1,5	1,7	1,9	2	2,2	2,3
			NPSH	m				1,6	2,2	2,6	3,3	4,4	6
ILP 40-160A	3	4	H	m	36,4	36,3	36,1	35,6	34,8	33,6	31,9	29,9	27,4
			Efficiency	%	0	18,6	31,5	40,1	47,1	51,6	54,1	55,5	55,3
			P2	Kw	1,4	1,7	1,9	2,2	2,4	2,7	2,9	3,1	3,3
			NPSH	m				1,6	2,2	2,6	3,3	4,4	6
ILP 40 200C	4	5,5	H	m	42,6	42,6	42,3	42	41,3	40,7	39,9	38,7	37,3
			Efficiency	%	0	15,2	26,1	34,9	42,4	47,5	51,2	54,6	56,6
			P2	Kw	1,7	2	2,4	2,7	3	3,2	3,5	3,7	4
			NPSH	m				1,4	1,8	2,1	2,8	3,4	4,5
ILP 40 200B	5,5	7,5	H	m	50,6	50,6	50,2	49,8	49	48,2	47,3	45,9	44,3
			Efficiency	%	0	15,2	26,1	34,9	42,4	47,5	51,2	54,6	56,6
			P2	Kw	2,4	2,8	3,2	3,5	3,9	4,3	4,6	4,9	5,2
			NPSH	m				1,4	1,8	2,1	2,8	3,4	4,5
ILP 40-200A	7,5	10	H	m	59,1	59,1	58,7	58,2	57,3	56,4	55,3	53,7	51,8
			Efficiency	%	0	15,2	26,1	34,9	42,4	47,5	51,2	54,6	56,6
			P2	Kw	2,9	3,4	3,7	4,1	4,5	4,9	5,3	5,6	6
			NPSH	m				1,4	1,8	2,1	2,8	3,4	4,5

50 Hz - min⁻¹ ~ 2900 - 2 poli

TIPO TYPE	Potenza nominale Nominal Pwer		Portata - Capacity																			
			Q [m ³ /h]	0	6	9	12	15	18	21	24	27	30	33	36	39	42	45	48			
	Q [l/1']	0	100	150	200	250	300	350	400	450	500	550	600	650	700	750	800					
kW		HP	Prevalenza (m C.A.) - Total head (m W.C.)																			
ILP 50 125C	1,5	2	H	m	18,3	18,5	18,5	18,5	18,5	18,1	17,8	17,4	16,8	16,1	15,4	14,6						
			Efficiency	%	0	28,7	37,6	44,5	50,8	55,5	59,5	62,4	64,5	65,7	66,5	66,2						
			P2	Kw	0,7	0,9	1	1,2	1,3	1,4	1,5	1,6	1,7	1,7	1,8	1,9						
			NPSH	m			0,9	1,2	1,7	2,1	2,4	2,9	3,3	3,8	4,3	4,9						
ILP 50 125B	2,2	3	H	m	21,9	22,2	22,2	22,2	22,1	21,7	21,3	20,8	20,1	19,3	18,5	17,5						
			Efficiency	%	0	28,7	37,6	44,5	50,8	55,5	59,5	62,4	64,5	65,7	66,5	66,2						
			P2	Kw	0,8	1,1	1,3	1,4	1,6	1,7	1,8	1,9	2	2,1	2,2	2,3						
			NPSH	m			0,9	1,2	1,7	2,1	2,4	2,9	3,3	3,8	4,3	4,9						
ILP 50-125A	3	4	H	m	26,2	26,6	26,6	26,6	26,5	26	25,5	24,9	24,1	23,1	22,1	21						
			Efficiency	%	0	28,7	37,6	44,5	50,8	55,5	59,5	62,4	64,5	65,7	66,5	66,2						
			P2	Kw	1,2	1,6	1,8	2	2,1	2,3	2,8	2,6	2,7	2,9	3	3,1	3,1					
			NPSH	m			0,9	1,2	1,7	2,1	2,4	2,9	3,3	3,8	4,3	4,9						
ILP 50 160B	3	4	H	m	30,9	30,8	30,5	30,3	29,9	29,4	28,6	27,9	26,9	25,9	24,6	23,3	21,7					
			Efficiency	%	0	24,3	32,8	39,6	45,9	50,5	55	57,9	59,9	61,3	62,2	62,4	61,7					
			P2	Kw	1,4	1,8	2	2,2	2,4	2,6	2,7	2,9	3	3,1	3,2	3,3	3,3					
			NPSH	m				1,1	1,5	1,7	2,2	2,3	2,7	3,1	3,5	4,3	5,5					
ILP 50-160A	4	5,5	H	m	36,5	36,3	36	35,7	35,3	34,7	33,8	32,9	31,7	30,5	29	27,5	25,6					
			Efficiency	%	0	24,3	32,8	39,6	45,9	50,5	55	57,9	59,9	61,3	62,2	62,4	61,7					
			P2	Kw	2,1	2,5	2,7	2,9	3,2	3,4	3,6	3,8	3,9	4,1	4,2	4,4	4,5					
			NPSH	m				1,1	1,5	1,7	2,2	2,3	2,7	3,1	3,5	4,3	5,5					
ILP 50 200B	5,5	7,5	H	m	41,7	41,8	41,8	41,5	41,2	40,8	40,3	39,6	38,9	38,1	37,1	36	34,8					
			Efficiency	%	0	20,9	27,5	34,1	39,6	44,1	47,8	51,1	53,7	55,8	57,4	58,4	59					
			P2	Kw	2,4	3	3,4	3,7	4	4,3	4,6	4,9	5,1	5,4	5,6	5,8	6					
			NPSH	m				1	1,3	1,5	1,7	2	2,3	2,6	2,9	3,2	3,5					
ILP 50-200A	7,5	10	H	m	50,2	50,4	50,4	50	49,6	49,1	48,5	47,7	46,9	45,9	44,7	43,4	41,9					
			Efficiency	%	0	20,9	27,5	34,1	39,6	44,1	47,8	51,1	53,7	55,8	57,4	58,4	59					
			P2	Kw	3,4	4,1	4,4	4,8	5,1	5,5	5,8	6,1	6,4	6,7	7	7,3	7,6					
			NPSH	m				1	1,3	1,5	1,7	2	2,3	2,6	2,9	3,2	3,5					
ILP 50 250B	11	15	H	m	71,5	70,8	70,6	70,2	69,9	69,4	69	68,2	67,6	66,7	65,8	64,8	63,8	62,6	62,1	60,1		
			Efficiency	%	0	16,6	22,8	28,3	33,1	37,6	40,8	44,4	47,1	49,8	52,1	54,1	55,6	56,9	57,8	59		
			P2	Kw	4,5	5,6	6,2	6,7	7,3	7,8	8,3	8,9	9,4	9,9	10,4	10,8	11,3	11,7	12	12,4		
			NPSH	m				1,5	1,7	2	2,3	2,5	3	3,3	3,9	4,4	5,1	5,7	6,5	7,4		
ILP 50-250A	15	20	H	m	83,8	83	82,7	82,3	81,9	81,3	80,8	79,9	79,2	78,1	77,1	75,9	74,8	73,4	72,8	70,4		
			Efficiency	%	0	16,6	22,8	28,3	33,1	37,6	40,8	44,4	47,1	49,8	52,1	54,1	55,6	56,9	57,8	59		
			P2	Kw	7,5	8,5	8,9	9,7	10,2	10,8	11,2	11,8	12,3	12,9	13,4	13,9	14,3	14,8	15,2	15,7		
			NPSH	m				1,5	1,7	2	2,3	2,5	3	3,3	3,9	4,4	5,1	5,7	6,5	7,4		

50 Hz - min⁻¹ ~ 2900 - 2 poli

TIPO TYPE	Potenza nominale Nominal Pwer		Portata - Capacity																							
			Q [m ³ /h]		0	6	12	15	18	21	24	27	30	33	36	39	42	45	48	57	60	66	72	78		
	kW	HP	Q [l/1']		0	100	200	250	300	350	400	450	500	550	600	650	700	750	800	950	1000	1100	1200	1300		
			Prevalenza (m C.A.) - Total head (m W.C.)																							
ILP 65 125C	2,2	3	H	m	17,1	17,1	17,1	17	16,9	16,8	16,6	16,5	16,2	16	15,8	15,4	15,1	14,6	14,2	12,5						
			T. Efficiency	%	0	19,3	35,3	41,8	46,3	52,1	55,5	58,1	61,1	64	66,5	67,4	69,1	70,3	71,2	71,4						
			P2	Kw	0,9	1,2	1,4	1,5	1,5	1,7	1,8	1,8	1,9	2	2,1	2,1	2,2	2,3	2,4	2,4						
			NPSH	m			1	1,2	1,3	1,4	1,4	1,5	1,7	1,9	2,2	2,5	2,9	3,2	3,6	5,7						
ILP 65 125B	3	4	H	m	22,9	22,9	22,8	22,7	22,6	22,4	22,1	21,9	21,7	21,4	21	20,5	20,1	19,5	19	16,7						
			T. Efficiency	%	0	19,3	35,3	41,8	46,3	52,1	55,5	58,1	61,1	64	66,5	67,4	69,1	70,3	71,2	71,4						
			P2	Kw	1,3	1,6	1,9	2	2,1	2,3	2,4	2,5	2,6	2,7	2,8	2,9	3	3,1	3,2	3,3						
			NPSH	m			1	1,2	1,3	1,4	1,4	1,5	1,7	1,9	2,2	2,5	2,9	3,2	3,6	5,7						
ILP 65-125A	4	5,5	H	m	24,6	24,6	24,5	24,4	24,3	24,1	23,8	23,6	23,3	23	22,6	22,1	21,6	21	20,4	18						
			T. Efficiency	%	0	19,3	35,3	41,8	46,3	52,1	55,5	58,1	61,1	64	66,5	67,4	69,1	70,3	71,2	71,4						
			P2	Kw	1,6	2	2,3	2,4	2,5	2,7	2,9	3	3,1	3,2	3,4	3,5	3,6	3,7	3,8	4						
			NPSH	m			1	1,2	1,3	1,4	1,4	1,5	1,7	1,9	2,2	2,5	2,9	3,2	3,6	5,7						
ILP 65 160B	5,5	7,5	H	m	29,5	29,5	29,7	29,7	29,7	29,5	29,3	29	28,6	28	27,8	27,2	26,4	24,2	23,3							
			T. Efficiency	%	0	19,5	30,8	35,6	42,1	44,2	48,7	52,4	54,4	57,5	60,2	61,3	62,8	64,2	65,7	66,8	66,7					
			P2	Kw	1,9	2,4	2,8	3	3,2	3,4	3,6	3,8	4	4,1	4,3	4,4	4,6	4,7	4,8	5,1	5,1					
			NPSH	m					1,1	1,4	1,7	1,9	2,2	2,4	2,6	2,7	3	3,2	3,5	4,3	4,7					
ILP 65-160A	7,5	10	H	m	37,2	37,2	37,4	37,4	37,4	37,4	37,1	36,9	36,5	36	35,3	35	34,3	33,2	30,5	29,4						
			T. Efficiency	%	0	19,5	30,8	35,6	42,1	44,2	48,7	52,4	54,4	57,5	60,2	61,3	62,8	64,2	65,7	66,8	66,7					
			P2	Kw	3,2	3,6	4	4,2	4,6	4,8	5,1	5,3	5,5	5,7	5,9	6,2	6,3	6,5	6,7	7,1	7,2					
			NPSH	m					1,1	1,4	1,7	1,9	2,2	2,4	2,6	2,7	3	3,2	3,5	4,3	4,7					
ILP 65 200C	9,2	12,5	H	m	43,6	43,9	44,1	44	43,9	43,6	43,5	43,2	42,9	42,5	41,9	41,4	40,8	40,2	39,5	36,6	35,1	33,6	31,3			
			T. Efficiency	%	0	17,5	29,4	34,8	39,6	44,1	46,3	50,4	51,9	55,2	57,3	59	60,3	62	63,4	64,9	65,6	65,7	64,9			
			P2	Kw	2,2	2,8	3,5	3,9	4,2	4,6	4,9	5,3	5,6	5,9	6,2	6,5	6,8	7,1	7,3	7,9	8	8,2	8,2	8,2		
			NPSH	m										2,1	2,4	2,7	3	3,3	3,6	3,8	4,6	4,8	5,5	6,6		
ILP 60 200B	11	15	H	m	50,8	51,2	51,4	51,3	51,2	50,9	50,7	50,3	50,1	49,5	48,8	48,2	47,6	46,9	46,1	42,7	40,9	39,2	36,5			
			T. Efficiency	%	0	17,5	29,4	34,8	39,6	44,1	46,3	50,4	51,9	55,2	57,3	59	60,3	62	63,4	64,9	65,6	65,7	64,9			
			P2	Kw	2,8	3,5	4,3	4,6	5	5,4	5,7	6,1	6,4	6,8	7,1	7,4	7,7	8	8,2	8,8	8,9	9,1	9,1	9,1		
			NPSH	m										2,1	2,4	2,7	3	3,3	3,6	3,8	4,6	4,8	5,5	6,6		
ILP 65-200A	15	20	H	m	57,4	57,9	58,1	58	57,9	57,5	57,3	56,9	56,6	56	55,2	54,5	53,8	53	52,1	48,3	46,2	44,3	41,3			
			T. Efficiency	%	0	17,5	29,4	34,8	39,6	44,1	46,3	50,4	51,9	55,2	57,3	59	60,3	62	63,4	64,9	65,6	65,7	64,9			
			P2	Kw	4,6	5,5	6,3	6,7	7,2	7,7	8	8,6	8,8	9,3	9,7	10	10,2	10,6	10,8	11,6	11,7	12,2	12,5			
			NPSH	m										2,1	2,4	2,7	3	3,3	3,6	3,8	4,6	4,8	5,5	6,6		
ILP 65 250C	15	20	H	m	70,2	71,2	70,8	70,8	70,8	70,6	70,4	70,2	69,9	69,6	69,2	68,8	68,2	67,6	67,1	65,4	64,1	62,7	61,1	58,8		
			T. Efficiency	%	0	17,1	23,3	30,3	35,2	38,7	42,1	44	46,5	49,5	52,4	54	55,9	57,8	59,5	62,4	63,8	64,8	66	66,4		
			P2	Kw	5,9	7,1	8,2	8,7	9,3	9,8	10,3	10,8	11,2	11,7	12,2	12,6	13	13,4	13,8	14,9	15,3	15,9	16,5	17		
			NPSH	m										2,3	2,5	2,7	3	3,2	3,4	3,8	4,5	4,9	5,6	6,5	7,6	
ILP 65 250B	18,5	25	H	m	78,8	79,8	79,5	79,5	79,4	79,2	79	78,7	78,4	78,1	77,6	77,2	76,5	75,8	75,2	73,3	71,9	70,3	68,6	65,9		
			T. Efficiency	%	0	17,1	23,3	30,3	35,2	38,7	42,1	44	46,5	49,5	52,4	54	55,9	57,8	59,5	62,4	63,8	64,8	66	66,4		
			P2	Kw	6,8	7,9	9	9,6	10,2	10,7	11,3	11,8	12,3	12,9	13,4	13,9	14,4	14,9	15,3	16,7	17,1	17,9	18,7	19,3		
			NPSH	m										2,3	2,5	2,7	3	3,2	3,4	3,8	4,5	4,9	5,6	6,5	7,6	
ILP 65-250A	22	30	H	m	83,8	84,9	84,5	84,5	84,4	84,2	84	83,7	83,4	83	82,5	82,1	81,3	80,6	80	78	76,5	74,8	72,9	70,1		
			T. Efficiency	%	0	17,1	23,3	30,3	35,2	38,7	42,1	44	46,5	49,5	52,4	54	55,9	57,8	59,5	62,4	63,8	64,8	66	66,4		
			P2	Kw	8,8	10,1	11	11,6	12,2	12,9	13,3	14	14,6	15,2	15,6	16,1	16,7	17,1	17,8	19,1	19,9	20,6	21,5	22,6		
			NPSH	m										2,3	2,5	2,7	3	3,2	3,4	3,8	4,5	4,9	5,6	6,5	7,6	

50 Hz - min⁻¹ ~ 2900 - 2 poli

TIPO TYPE	Potenza nominale Nominal Power		Portata - Capacity																				
			Q [m ³ /h]	0	12	24	36	42	48	54	60	66	72	78	84	96	102	120	132	144			
	kW	HP	Q [l/1']	0	200	400	600	700	800	900	1000	1100	1200	1300	1400	1600	1700	2000	2200	2400			
			Prevalenza (m C.A.) - Total head (m W.C.)																				
ILP 80 160C	9,2	12,5	H	m	31,9	31,8	30,7	30,6	30,6	30,3	29,8	29,7	29,4	29	28,7	28,1	27	26,2	23				
			Efficiency	%	0	21,5	39,1	50	54,1	57,8	61,3	64,6	66,9	69	70,5	71,8	73,7	74,1	71,6				
			P2	Kw		3,1	3,9	4,7	5,2	5,6	6	6,5	6,9	7,3	7,6	8	8,5	8,7	9				
			NPSH	m					2,5	2,7	2,8	3,3	3,5	3,8	4,3	5	6,3	7,1	9,9				
ILP 80 160B	11	15	H	m	36,8	36,7	35,5	35,4	35,4	35	34,4	34,3	34	33,5	33,1	32,5	31,2	30,3	26,6				
			Efficiency	%	0	21,5	39,1	50	54,1	57,8	61,3	64,6	66,9	69	70,5	71,8	73,7	74,1	71,6				
			P2	Kw		3,1	4,7	5,8	6,3	6,8	7,2	7,6	8	8,4	8,8	9,2	10,1	10,5	12,1				
			NPSH	m					2,5	2,7	2,8	3,3	3,5	3,8	4,3	5	6,3	7,1	9,9				
ILP 80-160A	15	20	H	m	41,9	41,8	40,4	40,3	40,3	39,9	39,2	39,1	38,7	38,2	37,7	37	35,5	34,5	30,3				
			Efficiency	%	0	21,5	39,1	50	54,1	57,8	61,3	64,6	66,9	69	70,5	71,8	73,7	74,1	71,6				
			P2	Kw		6,2	7,1	8	8,6	9	9,4	10	10,4	10,9	11,3	11,8	12,6	13	13,9				
			NPSH	m					2,5	2,7	2,8	3,3	3,5	3,8	4,3	5	6,3	7,1	9,9				
ILP 80 200C	15	20	H	m	40,5	40,9	41	41,4	41,6	41,8	41,7	41,6	41,3	41	41	40,5	39,5	39,1	36,2	34,1			
			Efficiency	%	0	21,1	36	45,9	51	54	57,5	60,2	62,4	65,2	67,1	68,6	71,5	72,4	73,4	73,1			
			P2	Kw		6,2	7,4	8,6	9,1	9,7	10,3	10,8	11,4	11,9	12,4	12,9	13,9	14,3	15,6	16,4			
			NPSH	m							1,4	1,6	1,9	2,1	2,4	2,8	3,2	3,9	4,4	5,9	7,2		
ILP 80 200B	18,5	25	H	m	45,9	46,3	46,5	46,9	47,2	47,4	47,3	47,2	46,8	46,5	46,4	46	44,7	44,4	41	38,6			
			Efficiency	%	0	21,1	36	45,9	51	54	57,5	60,2	62,4	65,2	67,1	68,6	71,5	72,4	73,4	73,1			
			P2	Kw		6,9	8,2	9,5	10,1	10,7	11,4	12	12,6	13,2	13,8	14,4	15,4	15,9	17,3	18,2			
			NPSH	m							1,4	1,6	1,9	2,1	2,4	2,8	3,2	3,9	4,4	5,9	7,2		
ILP 80-200A	22	30	H	m	49,3	49,8	50	50,4	50,7	50,9	50,8	50,7	50,3	50	49,9	49,4	48,1	47,7	44,1	41,5			
			Efficiency	%	0	21,1	36	45,9	51	54	57,5	60,2	62,4	65,2	67,1	68,6	71,5	72,4	73,4	73,1			
			P2	Kw		8,2	9,4	10,7	11,6	12,2	13,1	13,8	14,4	15,2	15,9	16,5	17,4	18	19,7	20,5			
			NPSH	m							1,4	1,6	1,9	2,1	2,4	2,8	3,2	3,9	4,4	5,9	7,2		
ILP 80 250B	30	40	H	m	67,9	68,8	69,4	69,8	69,9	69,9	69,8	69,7	69,4	69,1	68,7	68,1	66,8	65,9	62,7	59,9	56,5		
			Efficiency	%	0	23,4	35,1	44,9	49,3	53,2	56,7	59,9	62,7	65,2	67,5	69,4	72,5	73,7	76	76,8	77,1		
			P2	Kw		9,2	12,3	14,6	15,5	16,5	17,4	18,3	19,2	20	20,9	21,7	23,4	24,2	26,4	27,7	28,8		
			NPSH	m							2,9	3	3,1	3,2	3,4	3,6	3,9	4,6	4,9	6,3	7,4	8,7	
ILP 80-250A	37	50	H	m	76,6	77,8	78,7	79,3	79,4	79,5	79,5	79,4	79,2	78,9	78,5	78	76,7	75,9	72,6	69,9	66,6		
			Efficiency	%	0	23,4	35,1	44,9	49,3	53,2	56,7	59,9	62,7	65,2	67,5	69,4	72,5	73,7	76	76,8	77,1		
			P2	Kw		11,3	15,2	18	19,1	20,3	21,4	22,5	23,6	24,6	25,7	26,7	28,8	29,8	32,5	34,1	35,4		
			NPSH	m							2,9	3	3,1	3,2	3,4	3,6	3,9	4,6	4,9	6,3	7,4	8,7	

50 Hz - min⁻¹ ~ 1450 - 4 poli

TIPO TYPE	Potenza nominale Nominal power		Portata - Capacity											
			Q [m ³ /h]	0	3	4,5	6	7,5	9	10,5	12	13,5	15	
	Kw	HP	Q [l/1']	0	50	75	100	125	150	175	200	225	250	
			Prevalenza (m C.A.) - Total head (m W.C.)											
ILP 40 125B4	0,25	0,33	H	m	5,2	5,2	5,1	4,9	4,5	4	3,3			
			Efficiency	%	0	41,6	53,7	60,5	61,1	55,8	49,8			
			P2	Kw		0,1	0,1	0,1	0,1	0,1	0,2			
			NPSH	m			1,1	0,9	0,8	0,9	1,3			
ILP 40 125A4	0,25	0,33	H	m	6,6	6,5	6,4	6,1	5,7	5,1	4,5	3,7		
			Efficiency	%	0	41,8	54	60,4	62	57,6	50,9	36,8		
			P2	Kw		0,1	0,1	0,2	0,2	0,2	0,2	0,2		
			NPSH	m			1,1	0,9	0,8	0,9	1,3	2,1		
ILP 40 160B4	0,37	0,5	H	m	7,5	7,4	7,3	6,8	6,8	6,1	5,5	4,8	4	
			Efficiency	%	0	30	41,5	46,7	52,1	54,9	56,4	54,1	52	
			P2	Kw		0,2	0,2	0,2	0,3	0,3	0,3	0,3	0,3	
			NPSH	m			0,6	0,7	0,8	0,9	1	1,2	1,5	
ILP 40 160A4	0,55	0,75	H	m	9,1	9,3	9,2	8,7	8,5	8	7,6	6,8	6,2	5,2
			Efficiency	%	0	30,3	41,7	46,6	51,9	55,6	57,8	56,1	54,8	46,1
			P2	Kw		0,2	0,3	0,3	0,3	0,4	0,4	0,4	0,4	0,4
			NPSH	m			0,6	0,7	0,8	0,9	1	1,2	1,5	1,9
ILP 40 200C4	0,55	0,75	H	m	10,7	10,6	10,4	9,8	9,8	8,9	8,5	7,7	6,8	5,8
			Efficiency	%	0	19,9	27,6	33,8	38,7	42,2	44,2	44,9	44,2	42
			P2	Kw		0,4	0,5	0,5	0,5	0,5	0,6	0,6	0,6	0,6
			NPSH	m				0,4	0,9	1,1	1,1	1,1	1,1	1,5
ILP 40 200B4	0,75	1	H	m	12,9	12,8	12,6	12,4	12,1	11,8	11,3	10,8	10,2	9,4
			Efficiency	%	0	19,9	27,6	33,8	38,7	42,2	44,2	44,9	44,2	42
			P2	Kw		0,4	0,5	0,5	0,6	0,6	0,7	0,7	0,7	0,7
			NPSH	m				0,4	0,9	1,1	1,1	1,1	1,1	1,5
ILP 40 200A4	1,1	1,5	H	m	14,5	14,3	14,2	14	13,8	13,4	13	12,6	12,1	11,5
			Efficiency	%	0	19,9	27,6	33,8	38,7	42,2	44,2	44,9	44,2	42
			P2	Kw		0,6	0,6	0,7	0,7	0,8	0,8	0,9	0,9	1
			NPSH	m				0,4	0,9	1,1	1,1	1,1	1,1	1,5

50 Hz - min⁻¹ ~ 1450 - 4 poli

TIPO TYPE	Potenza nominale Nominal power		Portata - Capacity																		
			Q [m ³ /h]	0	3	4,5	6	7,5	9	10,5	12	13,5	15	16,5	18	19,5	21	22,5	24		
	Q [l/1']	0	50	75	100	125	150	175	200	225	250	275	300	325	350	375	400				
Kw	HP	Prevalenza (m C.A.) - Total head (m W.C.)																			
		H	m	4,5	4,5	4,5	4,4	4,3	4,2	4,1	3,9	3,7	3,4	3,2	2,9	2,5					
ILP 50 125C4	0,25	0,33	Efficiency	%	0	23,7	33,1	41,3	47,7	53,9	59,5	61,4	64,1	66,2	66,6	66,6	63,2				
			P2	Kw		0,2	0,2	0,2	0,2	0,2	0,2	0,2	0,2	0,2	0,2	0,2	0,2				
			NPSH	m			0,6	0,7	0,7	0,8	0,9	1	1	1,1	1,2	1,3	1,4				
			H	m	4,5	4,5	4,5	4,4	4,3	4,2	4,1	3,9	3,7	3,4	3,2	2,9	2,5				
ILP 50 125B4	0,37	0,5	Efficiency	%	0	23,7	33,1	41,3	47,7	53,9	59,5	61,4	64,1	66,2	66,6	66,6	63,2				
			P2	Kw		0,2	0,2	0,2	0,2	0,3	0,3	0,3	0,3	0,3	0,3	0,3	0,3				
			NPSH	m			0,6	0,7	0,7	0,8	0,9	1	1	1,1	1,2	1,3	1,4				
			H	m	5,4	5,5	5,5	5,5	5,4	5,5	5,4	5	4,7	4,5	4,3	3,9	3				
ILP 50 125A4	0,55	0,75	Efficiency	%	0	23,7	33,1	41,3	47,7	53,9	59,5	61,4	64,1	66,2	66,6	66,6	63,2	62,1	60,8		
			P2	Kw		0,2	0,2	0,3	0,3	0,3	0,3	0,3	0,4	0,4	0,4	0,4	0,4	0,4	0,4	0,4	
			NPSH	m			0,6	0,7	0,7	0,8	0,9	1	1	1,1	1,2	1,3	1,4	1,5	1,7		
			H	m	6,5	6,7	6,7	6,7	6,6	6,6	6,6	6,3	6,1	5,9	5,6	5,3	4,8	4,5	4,1		
ILP 50 160B4	0,55	0,75	Efficiency	%	0	23,4	33,3	40,4	45,5	50,5	53,9	57,4	59,9	61,5	61,2	59,5	57,5	54,5			
			P2	Kw		0,3	0,3	0,3	0,3	0,3	0,3	0,4	0,4	0,4	0,4	0,4	0,4	0,3			
			NPSH	m			0,8	0,8	0,9	0,8	0,8	0,8	0,8	0,8	0,8	0,9	1	1,2	1,5		
			H	m	7,7	7,7	7,7	7,5	7,3	7,1	6,9	6,6	6,3	5,8	5,4	4,9	4,4	3,9			
ILP 50 160A4	0,55	0,75	Efficiency	%	0	23,6	33,4	40,6	46,1	51,2	54,2	57,8	60	62,4	61,7	60,4	59,1	58			
			P2	Kw		0,3	0,3	0,4	0,4	0,4	0,4	0,5	0,5	0,5	0,5	0,5	0,5	0,5			
			NPSH	m			0,8	0,8	0,9	0,8	0,8	0,8	0,8	0,8	0,8	0,9	1	1,2	1,5		
			H	m	9,1	9,1	9,1	9	8,8	8,7	8,3	8,1	7,8	7,6	6,9	6,3	5,9	5,4			
ILP 50 200B4	0,75	1	Efficiency	%	0	23,1	32,1	37,6	43,2	47,6	51,1	53,2	55,7	55,9	56,7	53,8	51	47,5	43,3		
			P2	Kw		0,4	0,4	0,5	0,5	0,5	0,6	0,6	0,6	0,7	0,7	0,7	0,7	0,8	0,8		
			NPSH	m			0,5	0,7	0,7	0,8	0,8	0,8	0,8	0,8	0,8	0,9	0,9	1	1,1	1,3	
			H	m	10,7	11	11	10,9	10,9	10,6	10,4	10	9,8	9,1	8,7	7,9	7,1	6,4	5,5		
ILP 50 200A4	1,1	1,5	Efficiency	%	0	23,1	32,1	37,6	43,2	47,6	51,1	53,2	55,7	55,9	56,7	53,8	51	47,5	43,3		
			P2	Kw		0,5	0,6	0,6	0,7	0,8	0,8	0,9	0,9	1	1	1,1	1,2	1,3	1,4		
			NPSH	m			0,5	0,7	0,7	0,8	0,8	0,8	0,8	0,8	0,8	0,9	0,9	1	1,1	1,3	
			H	m	14,7	15	15	14,9	15	14,8	14,7	14,2	14,1	13,3	13	12,3	11,4	10,8	9,9		
ILP 50 250B4	1,5	2	Efficiency	%	0	23,1	32,1	37,6	43,2	47,6	51,1	53,2	55,7	55,9	56,7	53,8	51	47,5	43,3	39,2	
			P2	Kw		0,6	0,7	0,8	0,8	0,9	1	1,1	1,1	1,2	1,3	1,4	1,6	1,7	1,9	2,1	
			NPSH	m			0,8	0,8	0,8	0,8	0,9	0,9	0,9	1	1,1	1,2	1,3	1,3	1,4	1,6	
			H	m	18	17,8	17,8	18	17,7	17,5	17,3	17,1	16,8	16,3	15,9	15,4	14,9	14,1	13,3	12,8	
ILP 50 250A4	2,2	3	Efficiency	%	0	23,1	32,1	37,6	43,2	47,6	51,1	53,2	55,7	55,9	56,7	53,8	51	47,5	43,3	39,2	
			P2	Kw		0,8	0,8	0,9	1	1,1	1,2	1,3	1,4	1,5	1,6	1,8	2	2,2	2,5	2,8	
			NPSH	m			0,8	0,8	0,8	0,8	0,9	0,9	0,9	1	1,1	1,2	1,3	1,3	1,4	1,6	
			H	m	21,1	21,3	21,3	21,3	21,3	21,2	21,1	20,9	20,8	20,3	19,9	19,4	19	18,3	17,7	16,8	

50 Hz - min⁻¹ ~ 1450 - 4 poli

TIPO TYPE	Potenza nominale Nominal power		Portata - Capacity																						
			Q [m ³ /h]	0	3	6	7,5	9	10,5	12	13,5	15	16,5	18	19,5	21	22,5	24	27	28,5	30	33	36	39	
	Q [l/1']	0	50	100	125	150	175	200	225	250	275	300	325	350	375	400	450	475	500	550	600	650			
Kw	HP	Prevalenza (m C.A.) - Total head (m W.C.)																							
		H	m	4	4,2	4,2	4,2	4,1	4	3,8	3,7	3,7	3,5	3,2	3,1	2,9	2,6	2,1	1,9						
ILP 65 125C4	0,37	0,5	Efficiency	%	0	17,7	32,8	39,5	45,1	49,7	54,5	58,4	62,7	65,9	66,2	67,7	69,5	71,5	70,2	66	62,8				
			P2	Kw		0,2	0,2	0,2	0,2	0,2	0,2	0,2	0,2	0,3	0,3	0,3	0,2	0,2	0,2	0,2					
			NPSH	m			0,8	0,8	0,8	0,9	0,9	1	1	1,1	1,2	1,3	1,4	1,5	1,7	2	2,3				
			H	m	4	4,2	4,2	4,2	4,1	4	3,8	3,7	3,7	3,5	3,2	3,1	2,9	2,6	2,1	1,9					
ILP 65 125B4	0,37	0,5	Efficiency	%	0	17,7	32,8	39,5	45,1	49,7	54,5	58,4	62,7	65,9	66,2	67,7	69,5	71,5	70,2	66,1	66,1				
			P2	Kw		0,2	0,3	0,3	0,3	0,3	0,3	0,3	0,3	0,3	0,3	0,3	0,3	0,3	0,3	0,3					
			NPSH	m			0,8	0,8	0,8	0,9	0,9	1	1	1,1	1,2	1,3	1,4	1,5	1,7	2	2,3				
			H	m	5,1	5,2	5,3	5,3	5,1	5,1	4,9	4,7	4,7	4,7	4,4	4,1	4,1	3,8	3,6	3,1	2,9				
ILP 65 125A4	0,55	0,75	Efficiency	%	0	17,7	32,8	39,5	45,1	49,7	54,5	58,4	62,7	65,9	66,2	67,7	69,5	71,5	70,2	66,1	69,4				
			P2	Kw		0,3	0,3	0,3	0,3	0,3	0,3	0,4	0,4	0,4	0,4	0,4	0,4	0,4	0,4	0,5	0,5				
			NPSH	m			0,8	0,8	0,8	0,9	0,9	1	1	1,1	1,2	1,3	1,4	1,5	1,7	2	2,3				
			H	m	5,8	5,9	6	6	6	5,9	5,8	5,7	5,7	5,6	5,4	5,3	5,1	5	4,7	4,3	4,1				
ILP 65 160B4	0,75	1	Efficiency	%	0	20,6	33	37,3	43	46,9	50,9	54,6	57,4	59,5	62	63,3	64,8	65,8	66,7	66,7	64,7	63,9	61,8		
			P2	Kw		0,3	0,4	0,4	0,4	0,5	0,5	0,5	0,5	0,6	0,6	0,6	0,6	0,6	0,7	0,7	0,7	0,7			
			NPSH	m					0,5	0,7	0,8	0,9	1	1,1	1,2	1,2	1,3	1,3	1,4	1,4	1,4	1,4	1,5		
			H	m	7,4	7,4	7,4	7,4	7,4	7,4	7,3	7,2	7,1	7	6,9	6,7	6,6	6,4	5,9	5,7	5,4	4,8			
ILP 65 160A4	1,1	1,5	Efficiency	%	0	20,6	33	37,3	43	46,9	50,9	54,6	57,4	59,5	62	63,3	64,8	65,8	66,7	66,7	65,9	65,6	64,2	60,4	
			P2	Kw		0,4	0,5	0,5	0,6	0,6	0,6	0,7	0,7	0,7	0,7	0,8	0,8	0,9	0,9	1	1	1,1	1,1		
			NPSH	m					0,5	0,7	0,8	0,9	1	1,1	1,2	1,2	1,3	1,3	1,4	1,4	1,4	1,4	1,5	1,5	
			H	m	9,5	9,6	9,6	9,7	9,7	9,7	9,8	9,9	9,8	9,5	9,3	9,3	9,2	9,2	8,9	8,4	8,1	8,1	7,5	6,9	
ILP 65 200C4	1,1	1,5	Efficiency	%	0	15,1	25,8	30,8	34,3	38,4	41,2	44,2	47,8	49,1	51,5	53,8	55,2	56,9	58,1	60,9	63,9	63,2	61,9	59,3	
			P2	Kw		0,6	0,7	0,7	0,8	0,8	0,9	0,9	0,9	1	1	1	1	1,1	1,1	1,1	1,1	1,1	1,1	0,9	
			NPSH	m					0,2	0,4	0,6	0,8	0,9	1	1,1	1,1	1,1	1,1	1,1	1,1	1,1	1,2	1,2	1,2	1,4
			H	m	10,7	10,9	11	11	11,1	11	10,8	10,8	10,7	10,6	10,4	10,3	10	9,7	9,5	8,8	8,4	7,8	6,8	5,6	
ILP 65 200B4	1,5	2	Efficiency	%	0	15,1	25,8	30,8	34,3	38,4	41,2	44,2	47,8	49,1	51,5	53,8	55,2	56,9	58,1	60,9	64,4	64	63,2	60,9	
			P2	Kw		0,7	0,8	0,8	0,9	0,9	1	1	1,1	1,1	1,1	1,2	1,2	1,2	1,2	1,3	1,2	1,2	1,3	1,2	
			NPSH	m					0,2	0,4	0,6	0,8	0,9	1	1,1	1,1	1,1	1,1	1,1	1,1	1,2	1,2	1,2	1,4	
			H	m	12,5	12,5	12,5	12,4	12,4	12,3	12,2	12,1	12	11,9	11,7	11,5	11,3	11	10,9	10,3	10	9,7	9	8,2	
ILP 65 200A4	1,5	2	Efficiency	%	0	15,1	25,8	30,8	34,3	38,4	41,2	44,2	47,8	49,1	51,5	53,8	55,2	56,9	58,1	59,8	60,6	60,7	60,7	60,4	
			P2	Kw		0,7	0,8	0,9	0,9	1	1	1,1	1,1	1,2	1,2	1,3	1,3	1,4	1,4	1,5	1,5	1,5	1,6		
			NPSH	m							0,6	0,7	0,7	0,7	0,7	0,8	0,8	0,8	0,8	0,8	1	1,1	1,2	1,5	
			H	m	14,2	14,2	14,1	14	13,9	13,8	13,7	13,6	13,5	13,3	13,1	13	12,7	12,5	12,3	11,7	11,3	11	10,3	9,5	
ILP 65 250C4	2,2	3	Efficiency	%	0	19	29,9	34,9	39,9	44,9	49,9	53,7	56,6	59,8	61,6	65,3	67,3	69	69,8	71,2	70	71	68,7	63,2	
			P2	Kw		0,8	1	1,1	1,1	1,2	1,2	1,3	1,3	1,4	1,4	1,4	1,5	1,6	1,6	1,7	1,8	1,8	2	2,2	
			NPSH	m							0,8	0,8	0,8	0,8	0,9	1	1	1,1	1,1	1,3	1,3	1,3	1,5	1,8	
			H	m	18,3	18,5	18,7	18,7	18,7	18,7	18,6	18,5	18,3	18	17,8	17,7	17,5	17,2	16,7	16,4	15,8	15	13,9	12,8	
ILP 65 250B4	2,2	3	Efficiency	%	0	19	30	35	40	44,9	49,9	53,8	56,7	59,8	61,5	65,3	67,4	69,1	69,9	71,2	70	71,3	69	62,5	
			P2	Kw		0,9	1,1	1,2	1,3	1,3	1,4	1,4	1,5	1,5	1,6	1,6	1,7	1,7	1,8	1,9	2	2	2,2	2,5	
			NPSH	m							0,8	0,8	0,8	0,8	0,9	1	1	1,1	1,1	1,3	1,3	1,3	1,5	1,8	
			H	m	20,5	20,6	20,6	20,6	20,6	20,6	20,5	20,4	20,3	20,1	19,8	19,7	19,5	19,2	18,5	18,1	17,7	17	16	14,7	
ILP 65 250A4	3	4	Efficiency	%	0	19	29,9	34,9	39,9	45	49,9	53,9	56,7	59,8	61,6	65,6	67,4	69,2	70,3	70,3	70,3	71,5	69,2	61,8	
			P2	Kw		1	1,2	1,3	1,4	1,4	1,5	1,5	1,6	1,7	1,8	1,8	1,9	2	2,1	2,3	2,3	2,5	2,6	2,8	
			NPSH	m							0,8	0,8	0,8	0,8	0,9	1	1	1,1	1,1	1,3	1,3	1,3	1,5	1,8	
			H	m	22,4	22,6	22,6	22,7	22,7	22,6	22,5	22,4	22,3	22,1	22	21,8	21,5	21,4	20,7	20,4	19,7	19	17,9	16,7	

50 Hz - min⁻¹ ~ 1450 - 4 poli

TIPO TYPE	Potenza nominale Nominal power		Portata - Capacity																				
			Q [m ³ /h]	0	6	12	18	21	24	27	30	33	36	39	42	48	51	60	66	72			
	Kw	HP	Q [l/1']	0	100	200	300	350	400	450	500	550	600	650	700	800	850	1000	1100	1200			
			Prevalenza (m C.A.) - Total head (m W.C.)																				
ILP 80 160C4	1,1	1,5	H	m	7,9	8,1	8,4	8,4	8,3	8,2	8,1	8	7,8	7,5	7,2	7,1	6,5	6,2	4,9				
			Efficiency	%	0	28,1	45,9	59,5	63,7	69,4	72,2	76	77,6	78,7	79,1	79,7	78,7	77,3	72,4				
			P2	Kw		0,5	0,6	0,7	0,8	0,8	0,8	0,9	0,9	1	1	1	1,1	1,1	1,2				
			Npsh	m					0,8	0,8	0,8	0,8	0,9	1,1	1	0,9	1,2	1,2	2,1				
ILP 80 160B4	1,5	2	H	m	8,7	8,8	8,8	8,7	8,6	8,5	8,3	8,3	8,2	8	7,9	7,7	7,2	7	6,1				
			Efficiency	%	0	28,1	45,9	59,5	63,7	69,4	72,2	76	77,6	78,7	79,1	79,7	78,7	77,3	72,4				
			P2	Kw		0,6	0,7	0,8	0,9	0,9	1	1	1,1	1,1	1,2	1,2	1,3	1,4	1,5				
			Npsh	m					0,8	0,8	0,8	0,8	0,9	1,1	1	0,9	1,2	1,2	2,1				
ILP 80 160A4	2,2	3	H	m	10,4	10,9	11,1	11,1	11,2	11,1	11	10,9	10,8	10,7	10,5	10,2	9,6	9,3	8				
			Efficiency	%	0	28,1	45,9	59,5	63,7	69,4	72,2	76	77,6	78,7	79,1	79,7	78,7	77,3	72,4				
			P2	Kw		0,6	0,8	0,9	1	1,1	1,1	1,2	1,3	1,3	1,4	1,5	1,6	1,7	1,8				
			Npsh	m					0,8	0,8	0,8	0,8	0,9	1,1	1	0,9	1,2	1,2	2,1				
ILP 80 200C4	2,2	3	H	m	11,1	11,4	11,6	11,6	11,6	11,5	11,4	11,3	11,3	11,2	11	10,8	10,2	9,9	8,8	7,9	6,8		
			Efficiency	%	0	12	29	40,8	46,7	49,6	53,6	57,5	59,1	61,2	62,7	64,8	65,9	66,6	65,7	62,6	57,8		
			P2	Kw		1,6	1,3	1,4	1,4	1,5	1,6	1,6	1,7	1,8	1,9	1,9	2	2,1	2,2	2,3	2,4		
			Npsh	m				0,8	0,8	0,8	0,8	0,8	0,8	0,9	0,9	1	1,1	1,2	1,6	2	2,5		
ILP 80 200B4	2,2	3	H	m	12	12,4	12,5	12,6	12,6	12,5	12,4	12,3	12,3	12,2	12	11,8	11,4	11,1	10	9	8		
			Efficiency	%	0	12	29	40,8	46,7	49,6	53,6	57,5	59,1	61,2	62,7	64,8	65,9	66,6	65,7	62,6	57,8		
			P2	Kw		1,7	1,4	1,5	1,5	1,7	1,7	1,8	1,9	2	2	2,1	2,3	2,3	2,5	2,6	2,8		
			Npsh	m				0,8	0,8	0,8	0,8	0,8	0,8	0,9	0,9	1	1,1	1,2	1,6	2	2,5		
ILP 80 200A4	3	4	H	m	13,1	13,4	13,5	13,6	13,6	13,6	13,6	13,5	13,3	13,2	13,1	13	12,6	12,3	11,3	10,4	9,4		
			Efficiency	%	0	12	29	40,8	46,7	49,6	53,6	57,5	59,1	61,2	62,7	64,8	65,9	66,6	65,7	62,6	57,8		
			P2	Kw		1,8	1,5	1,6	1,7	1,8	1,9	1,9	2	2,1	2,2	2,3	2,5	2,6	2,8	3	3,2		
			Npsh	m				0,8	0,8	0,8	0,8	0,8	0,8	0,9	0,9	1	1,1	1,2	1,6	2	2,5		
ILP 80 250B4	4	5,5	H	m	17,8	17,9	18,1	18,2	18,2	18,2	18,1	18	17,9	17,8	17,6	17,5	17,1	16,8	15,8	15	14		
			Efficiency	%	0	20	33	45,9	49,9	52,9	57,7	59,6	61,2	64,3	67	69	70,4	71,1	74,3	73,3	73,4		
			P2	Kw		1,5	1,8	2	2,1	2,3	2,3	2,5	2,6	2,7	2,8	2,9	3,2	3,3	3,5	3,7	3,7		
			Npsh	m						1	1	1,1	1,1	1,2	1,2	1,3	1,4	1,5	1,9	2,1	2,5		
ILP 80 250A4	5,5	7,5	H	m	19,9	20,2	20,4	20,6	20,6	20,5	20,5	20,5	20,3	20,2	20,1	20	19,6	19,3	18,3	17,5	16,5		
			Efficiency	%	0	20	33	45,9	49,9	52,9	57,7	59,6	61,2	64,3	67	69	70,4	71,1	74,3	73,3	73,4		
			P2	Kw		1,7	2	2,2	2,4	2,6	2,6	2,8	3	3,1	3,2	3,3	3,6	3,8	4	4,3	4,4		
			Npsh	m						1	1	1,1	1,1	1,2	1,2	1,3	1,4	1,5	1,9	2,1	2,5		

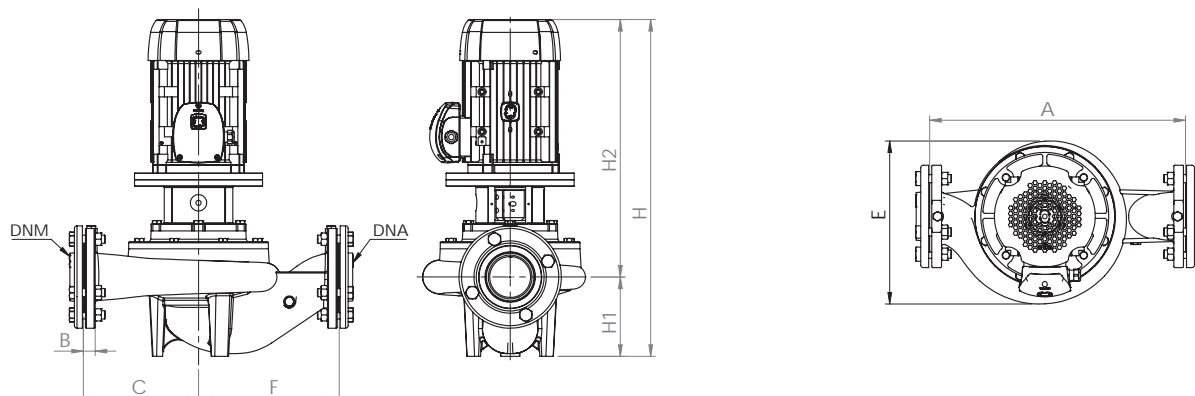

2900 rpm - 2 poli / poles

TIPO TYPE	DIMENSIONI [mm] DIMENSIONS [mm]									IMBALLO [mm] PACKING [mm]			PESO WEIGHT [KG]
	A	H	C	F	E	H1	H2	DNA	DNM	A	L	P	
ILP 40-125B	300	410	140	160	210	90	320	40	40	500	550	330	34,0
ILP 40-125A	300	410	140	160	210	90	320	40	40	500	550	330	35,5
ILP 40-160B	340	430	160	180	240	90	340	40	40	500	550	330	47,2
ILP 40-160A	340	480	160	180	240	90	390	40	40	500	550	330	47,6
ILP 40-200C	380	520	180	200	280	100	420	40	40	650	550	330	60,0
ILP 40-200B	380	540	180	200	280	100	440	40	40	650	550	330	76,2
ILP 40-200A	380	580	180	200	280	100	480	40	40	650	550	330	81,2
ILP 50-125C	320	430	140	180	220	110	320	50	50	500	550	330	36,4
ILP 50-125B	320	470	140	180	220	110	360	50	50	500	550	330	41,7
ILP 50-125A	320	500	140	180	220	110	390	50	50	650	550	330	45,4
ILP 50 160B	340	535	160	180	250	110	425	50	50	650	550	330	49,1
ILP 50 160A	340	535	160	180	250	110	425	50	50	650	550	330	56,9
ILP 50 200B	420	560	180	240	290	115	445	50	50	650	550	330	80,3
ILP 50 200A	420	600	180	240	290	115	485	50	50	650	550	330	85,3
ILP 50 250B	480	670	225	255	340	125	545	50	50	800	580	390	103,4
ILP 50 250A	480	715	225	255	340	125	590	50	50	800	580	390	144,6
ILP 65 125C	360	515	160	200	240	120	395	65	65	650	550	330	50,8
ILP 65 125B	360	545	160	200	240	120	425	65	65	650	550	330	52,9
ILP 65 125A	360	545	160	200	240	120	425	65	65	650	550	330	63,3
ILP 65 160B	400	565	180	220	265	125	440	65	65	650	550	330	78,6
ILP 65 160A	400	605	180	220	265	125	480	65	65	650	550	330	84,2
ILP 65 200C	440	620	200	240	300	125	495	65	65	650	550	330	104,5
ILP 65 200B	440	650	200	240	300	125	525	65	65	800	580	390	105,5
ILP 65 200A	440	720	200	240	300	125	595	65	65	800	580	390	143,5
ILP 65 250C	480	725	225	255	340	135	590	65	65	800	580	390	146,7
ILP 65 250B	480	725	225	255	340	135	590	65	65	800	580	390	156,3
ILP 65 250A	480	765	225	255	340	135	630	65	65	800	580	390	168,3
ILP 80 160C	440	635	200	240	280	155	480	80	80	540	550	330	109,4
ILP 80 160B	440	670	200	240	280	155	515	80	80	800	580	390	109,6
ILP 80 160A	440	745	200	240	280	155	590	80	80	800	580	390	151,1
ILP 80 200C	500	750	225	275	320	155	595	80	80	800	580	390	152,1
ILP 80 200B	500	750	225	275	320	155	595	80	80	800	580	390	166,7
ILP 80 200A	500	790	225	275	320	155	635	80	80	800	580	390	172,5
ILP 80 250B	550	1200	250	300	370	160	1040	80	80	1300	580	390	365,8
ILP 80 250A	550	1200	250	300	370	160	1040	80	80	1300	580	390	375,9

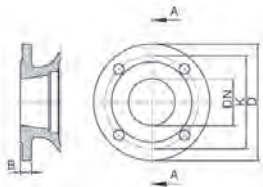

Flange - Flanges - Brides - Bidas mm				Fori - Holes Orifices - Orificios	
DN	K	D	B	n°	Ø
40	110	150	18	4	18
50	125	165	19	4	18
65	145	185	19	4	18
80	160	200	22	8	18

1450 rpm - 4 poli / poles

TIPO TYPE	DIMENSIONI [mm] DIMENSIONS [mm]									IMBALLO [mm] PAKIMG [mm]			PESO WEIGHT [KG]
	A	H	C	F	E	H1	H2	DNA	DNM	A	L	P	
ILP 40 125B4	300	390	140	160	210	90	300	40	40	350	260	440	31,5
ILP 40 125A4	300	390	140	160	210	90	300	40	40	350	260	440	31,5
ILP 40 160B4	340	390	150	170	240	90	300	40	40	390	300	530	36,5
ILP 40 160A4	340	390	150	170	240	90	300	40	40	390	300	530	38,5
ILP 40 200C4	380	480	180	200	280	100	380	40	40	550	350	570	58,5
ILP 40 200B4	380	480	180	200	280	100	380	40	40	550	350	570	58,5
ILP 40 200A4	380	480	180	200	280	100	380	40	40	550	350	570	61
ILP 50 125C4	320	400	140	180	225	100	300	50	50	390	300	530	35
ILP 50 125B4	320	400	140	180	225	100	300	50	50	390	300	530	35,5
ILP 50 125A4	320	400	140	180	225	100	300	50	50	390	300	530	37,5
ILP 50 160B4	340	410	160	180	250	110	300	50	50	350	300	530	41,5
ILP 50 160A4	340	410	160	180	250	110	300	50	50	350	300	530	41,5
ILP 50 200B4	420	500	180	240	290	115	385	50	50	550	360	570	62
ILP 50 200A4	420	500	180	240	290	115	385	50	50	550	360	570	64,5
ILP 50 250B4	440	505	200	240	340	120	385	50	50	610	460	850	78
ILP 50 250A4	440	620	200	240	340	120	500	50	50	610	460	850	86,5
ILP 65 125C4	360	420	155	205	240	120	300	65	65	550	360	570	46,5
ILP 65 125B4	360	420	155	205	240	120	300	65	65	550	360	570	47
ILP 65 125A4	360	420	155	205	240	120	300	65	65	550	360	570	49
ILP 65 160B4	400	510	180	220	265	125	385	65	65	550	360	570	59
ILP 65 160A4	400	510	180	220	265	125	385	65	65	550	360	570	61,5
ILP 65 200C4	440	510	200	240	300	125	385	65	65	560	350	690	66,5
ILP 65 200B4	440	510	200	240	300	125	385	65	65	560	350	690	69,5
ILP 65 200A4	440	510	200	240	300	125	385	65	65	560	350	690	70
ILP 65 250C4	500	650	225	275	350	150	500	65	65	610	460	860	87,5
ILP 65 250B4	500	650	225	275	350	150	500	65	65	610	460	860	88
ILP 65 250A4	500	650	225	275	350	150	500	65	65	610	460	860	91,5
ILP 80 160C4	440	540	200	240	280	155	385	80	80	560	350	690	70
ILP 80 160B4	440	540	200	240	280	155	385	80	80	560	350	690	73
ILP 80 160A4	440	660	200	240	280	155	505	80	80	560	350	690	81
ILP 80 200C4	500	660	225	275	320	155	505	80	80	550	370	710	94,5
ILP 80 200B4	500	660	225	275	320	155	505	80	80	550	370	710	94,5
ILP 80 200A4	500	660	225	275	320	155	505	80	80	550	370	735	98,5
ILP 80 250B4	550	740	250	300	380	160	580	80	80	600	420	750	117
ILP 80 250A4	550	800	250	300	380	160	640	80	80	600	420	810	152

MOTORE

I motori di comando sono del tipo asincrono a gabbia di scoiattolo chiusi, a ventilazione esterna. La protezione del motore nella versione trifase è a cura del cliente e si raccomandano apparecchiature in accordo con le norme vigenti.

- Classe di efficienza: IE3
- Forme costruttive: IM B5 / IM V1 (IM 3001)
- Classe termica: F
- Grado di protezione: IP 55
- Protezione morsettiera: IP 55
- Tipo servizio: S1

Possibilità di esecuzione con la velocità variabile con sistema di controllo Inventa.

MOTEUR

Les moteurs sont asynchrones à cage d'écureuil fermés à ventilation extérieure. La protection du moteur en version triphasée est sous la responsabilité du client; il est recommandé utilisation des équipement conforme aux normes en vigueur.

- Classe d'efficience: IE3
- Formes constructives: IM B5 / IM V1 (IM 3001)
- Classe d'isolation/thermique: F
- Type de service: S 1
- Degré de protection: IP55
- Degré de protection sur plaque a borne: IP 55

Possibilité des exécutions avec notre système de vitesse variable INVENTA.

MOTOR

Motors are asynchronous, squirrel cage-type, closed, with external ventilation. The motor protection for three-phase version must be installed by the customer. Equipment compliant with current standards should be used.

- Efficiency class: IE3
- Mounting: IM B5 / IM V1 (IM 3001)
- Thermal class: F
- Protection grade: IP 55
- Board protection: IP55
- Service type: S1

Possible execution with variable speed drive (VSD) type Inventa.

MOTOR

Los motores son asíncrono de jaula de ardilla cerrados, ventilados externamente. Para los modelos trifásicos se encarga el usuario de la protección del motor y se recomienda un equipo de acuerdo con las normas vigentes.

- Clase de eficiencia: IE3
- Embridado para forma IM B5 / IM V1 (IM 3001)
- Aislamiento de Clase F
- Protección IP55
- Protección IP55 para el terminal
- Funcionamiento S1

Versión de velocidad variable con sistema de control INVENTA (bajo demanda).

Efficiency CLASSES OF MOTOR - IE CODE 50/60 HZ

KW	IE2		IE3		IE4	
	2 poles	4 poles	2 poles	4 poles	2 poles	4 poles
0.55	74.1	77.1	77.8	80.8	81.5	83.9
0.75	77.4	79.6	80.7	82.5	83.5	85.7
1.1	79.6	81.4	82.7	84.1	85.2	87.2
1.5	81.3	82.8	84.2	85.3	86.5	88.2
2.2	83.2	84.3	85.9	86.7	88.0	89.5
3	84.6	85.5	87.1	87.7	89.1	90.4
4	85.8	86.6	88.1	88.6	90.0	91.1
5.5	87.0	87.7	89.2	89.6	90.9	91.9
7.5	88.1	88.7	90.1	90.4	91.7	92.6
11	89.4	89.8	91.2	91.4	92.6	93.3
15	90.3	90.6	91.9	92.1	93.3	93.9
18.5	90.9	91.2	92.4	92.6	93.7	94.2
22	91.3	91.6	92.7	93.0	94.0	94.5
30	92.0	92.3	93.3	93.6	94.5	94.9
37	92.5	92.7	93.7	93.9	94.8	95.2

IEC/EN 60034-30-1	MEPS EU	EISA US EEV Canada	Other similar local regulations
IE4 Super Premium Efficiency			
IE3 Premium efficiency	IE3 Premium efficiency	Identical to NEMA Premium efficiency	Japan 2015 Australia / New Zealand 2015 Korea 2015 China 2016
IE2 High efficiency	IE2 High efficiency	Identical to NEMA Energy efficiency/ EPACT	Canada Mexico Australia New Zealand Brazil
IE1 Standard efficiency		Below standard efficiency	Costa Rica Israel Taiwan

STANDARD MOTORS AVAILABLE FOR ILP 2P PUMPS - THREE-PHASE VERSION 50 HZ

KW	Power P ₂		V nom [V]	η	cosφ	I max [A]	I min [A]	P ₁ [KW]	min ⁻¹
		HP							
1,1		1,5	230/400	91,2	0,84	21,8	12,7	12,9	2900
1,5		2	230/400	84,2	0,75	6,3	3,6	2,1	2900
2,2		3	230/400	86,5	0,79	10,1	5,8	3,2	2900
3		4	230/400	87,1	0,78	12,2	7	4,1	2900
4		5,5	230/400	88,1	0,81	13	7,5	4,5	2900
5,5		7,5	400/690	89,2	0,88	10,9	6,4	5,9	2900
7,5		10	400/690	90,1	0,89	14,5	8	7,8	2900
9,2		12,5	400/690	90,7	0,86	17,1	9,8	10,5	2900
11		15	400/690	91,2	0,84	21,4	12,4	11,9	2900
15		20	400/690	91,9	0,86	30,5	17,7	19,9	2900
18,5		25	400/690	92,4	0,86	34	19,7	22,8	2900
22		30	400/690	91,9	0,86	41	22,9	24	2940

MOTOR AVAILABLE FOR THIS PUMP SERIE:

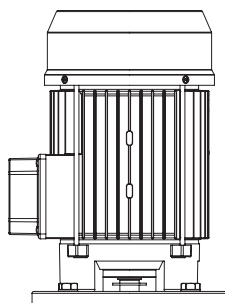

Extended shaft

MOTORS AVAILABLE FOR ILP 4P PUMPS - THREE-PHASE VERSION 50 HZ

kW	Power P ₂		V nom [V]	IEC SIZE MEC	cosφ	INPUT CURRENT A THREE-PHASE	I _s /I _n	C _s /C _n	min ⁻¹
		HP							
0,25		0,33	230/400	71	0,68	0,8	3,3	3,3	1380
0,37		0,5	230/400	71	0,75	1,1	3,8	2,5	1370
0,4		0,55	230/400	-	-	-	-	-	-
0,55		0,75	230/400	71	0,75	1,5	4,8	4	1380
0,75		1	230/400	90	0,66	2	5,5	3	1420
1,1		1,5	230/400	90	0,66	2,9	6,1	3,2	1420
1,5		2	230/400	90	0,71	3,6	5,7	3	1430
2,2		3	230/400	100	0,78	5,7	7,1	3,5	1450
3		4	230/400	100	0,78	6,4	7,1	3,5	1450
4		5,5	230/400	112	0,78	8,4	7	2,7	1450
5,5		7,5	400/690	132	0,78	11,4	9,7	3,5	1460

MOTORS AVAILABLE FOR THIS PUMP SERIE:

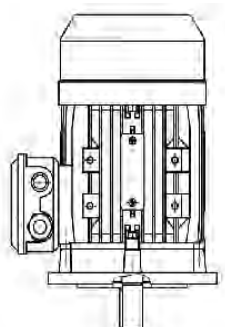

IM B5



APPLICATIONS



NOMENCLATURA PARTI DI RICAMBIO SPARE PARTS LIST NOMENCLATURE PIECES DE RECHANGE NOMENCLATURA REPUESTOS

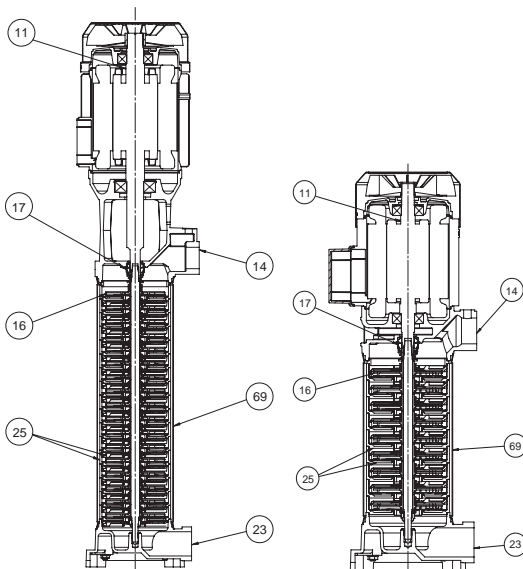

Albero con rotore – Pump shaft + rotor Arbre + rotor – Eje rotor	11
Supporto mandata – Outlet braket Support envoyée – Soporte entrega	14
Girante – Impeller Turbine – Impulsor	16
Tenuta meccanica – Mechanical seal Garniture mécanique – Cierre mecánico	17
Corpo flangia aspirante – Suction flange body Corp bride aspirant – Cuerpo brida entrega	23
Diffusore - Diffuser Diffuseur - Difusor	25
Camicia - Cover Chemise - Camisa	69

ELETTROPOMPE CENTRIFUGHE MULTISTADIO AD ASSE VERTICALE

Estremamente silenziose ed affidabili, le elettropompe centrifughe ad asse verticale multistadio della serie MKV sono state progettate per pompare liquidi puliti, senza parti abrasive, senza corpi solidi in sospensione, non esplosivi o aggressivi per i materiali della pompa.

- Temperatura max. del liquido fino a 35 °C per uso domestico (CEI EN 60335-2-41) o 90 °C per altri usi e temperatura ambiente fino a 40 °C
- Massima pressione di esercizio 16 bar
- Portate fino a 15 m³/h
- Prevalenze fino a 150 m.

CARATTERISTICHE COSTRUTTIVE

- Flangia aspirazione: Ghisa G20 con trattamento anticorrosione
- Supporto mandata: Ghisa G20 con trattamento anticorrosione
- Camicia: Acciaio inox AISI 304
- Diffusori: Tecnopolimero
- Giranti: Tecnopolimero con anello in acciaio inox AISI 304
- Albero pompa: Acciaio inox AISI 304
- Tenuta meccanica: Carbone - Ceramica

MOTORE

I motori di comando sono del tipo asincrono a gabbia di scoiattolo chiusi, a ventilazione esterna.

- Motoprotettore incorporato e condensatore permanentemente inserito per i tipi monofasi
- La protezione del motore nella versione trifase è a cura del cliente e si raccomandano apparecchiature in accordo con le norme vigenti
- Isolamento classe F
- Servizio S1
- Grado di protezione IP 44
- Protezione morsettiera IP 54

ÉLECTROPOMPES CENTRIFUGES MULTISTADIO À AXE VERTICAL

Extrêmement silencieuses et fiables, les électropompes centrifuges à axe vertical multistadio de la série MKV ont été conçues pour pomper des liquides propres, sans parties abrasives, sans corps liquides en suspension, non explosifs ou agressifs pour les matériaux de la pompe.

- Température max. du liquide jusqu'à 35 °C pour utilisation domestique (CEI EN 60335-2-41) o 90 °C pour d'autres utilisations e temperatura ambiente jusqu'à 40 °C
- Pression de service maximale 16 bar
- Plage d'utilisation jusqu'à 15 m³/h
- Hauteur manométrique jusqu'à 150 m.

CARACTERISTIQUES DE CONSTRUCTION

- Bride d'aspiration: Fonte G20 avec traitement anti-corrosion
- Support refoulement: Fonte G20 avec traitement anti-corrosion
- Chemise: Acier inox AISI 304
- Diffuseurs: Technopolymère
- Turbine: Technopolymère avec anneau en acier inox AISI 304
- Arbre de pompe: Acier inox AISI 304
- Garniture mécanique: Carbone - Céramique

MOTEUR

Les moteurs sont asynchrones à cage d'écurieil fermés a à ventilation extérieure.

- Pour les modèles monophasés sont avec protection thermique et condensateur connecté en permanence
- Pour les modèles triphasés, la protection est à la charge de l'utilisateur. A recommandé l'équipement conformément à la réglementation
- Classe d'isolation F
- Service S 1
- Protection IP44
- Protection IP54 dans le terminal

VERTICAL CENTRIFUGAL MULTISTAGE ELECTRIC PUMPS

Extremely noiseless and reliable the vertical centrifugal multistage electric pumps of the series MKV have been designed to pump clean liquids, without abrasives and suspended solids, non-explosive or aggressive for the pump's materials.

- Liquid temperature not higher than 35 °C for domestic use (CEI EN 60335-2-41) or 90 °C for other use, while the ambient temperature must not be higher than 40 °C
- Maximum working pressure is 16 bar
- Flow rate up to 15 m³/h
- Heads up to 150 m.

TECHNICAL FEATURES

- Suction flange: Cast iron G20 with anti-corrosive coating
- Outlet bracket: Cast iron G20 with anti-corrosive coating
- Cover: Stainless steel AISI 304
- Diffusers: Techno-polymer
- Impellers: Techno-polymer with stainless steel AISI 304 ring
- Pump shaft: Stainless steel AISI 304
- Mechanical seal: Carbon - Ceramics

MOTOR

The control motors are asynchronous, squirrel cage-type, closed, with external ventilation.

- Incorporated motor protection and capacitor always on, for single-phase models
- The motor protection for three-phase models must be installed by the customer. Equipment compliant with current standards should be used
- Class of insulation F
- Service S1
- Degree of protection IP 44
- Terminal board protection IP 54

ELECTROBOMBAS CENTRÍFUGAS MULTIETAPA DE EJE VERTICAL

Extremadamente silenciosas y fiables, las electrobombas centrifugas multietapa de eje vertical de la serie MKV han sido proyectadas para bombear líquidos limpios sin partes abrasivas, sin cuerpos sólidos en suspensión, que no sean explosivos ni agresivos para los materiales de la bomba.

- Temperatura max. del líquido hasta 35 °C para uso doméstico (CEI EN 60335-2-41) o 90 °C para otros usos y temperatura ambiente hasta 40 °C
- Máxima presión de ejercicio 16 bar
- Caudal hasta 15 m³/h
- Alturas hasta 150 m.

CARACTERISTICAS DE CONSTRUCCIÓN

- Brida de aspiración: Fundición gris G20 con tratamiento contra-corrosión
- Suporte de salida: Fundición gris G20 con tratamiento contra-corrosión
- Camisa: Acero Inox AISI 304
- Difusores: Tecnopolímero
- Rodetes: Tecnopolímero con el anillo de acero Inox AISI 304
- Eje de la bomba: Acero Inox AISI 304
- Cierre mecánico: Cerámica - Grafito

MOTOR

Los motores de accionamiento son asíncrono de jaula de ardilla cerrados, ventilados externamente.

- Para los modelos monofásicos, protección térmica y condensador incorporado
- Para los modelos trifásicos se encarga el usuario de la protección del motor y se recomienda un equipo de acuerdo con las normas vigentes
- Aislamiento de Clase F
- Funcionamiento S1
- Protección IP44
- Protección IP54 para el terminal

50 Hz - min⁻¹ ~ 2900

TIPO TYPE		Potenza nominale Nominal power		Potenza assorbita Input power [W]		Condensatore Capacitor 450 V max	Corrente assorbita Input current [A]			Portata - Capacity									
										Q [m ³ /h]	0	2,4	3	3,6	4,8	6	8,4	9	
										Q [l/1']	0	40	50	60	80	100	140	150	
a	b	Kw	HP	a	b	[µF]	1~ 230 V	3~ 230 V	3~ 400 V	Prevalenza (m C.A.) - Total head (m W.C.)									
MKV 3/10 M	MKV 3/10 T	1,1	1,5	1820	1710	30	8,5	5,2	3,1	H	m	98,7	71,6	62,6	52,7	30,3			
										Efficiency	%	0	40,2	41,5	41	29,3			
										P1	Kw	1,08	1,5	1,56	1,62	1,68			
										NPSH	m		2,5	2,3	2,2	2,7			
MKV 3/12 M	MKV 3/12 T	1,47	2	2060	2040	36	9,2	6,6	3,9	H	m	116,9	81,4	70,7	59,2	33,8			
										Efficiency	%	0	40,2	41,5	41	29,3			
										P1	Kw	1,26	1,75	1,8	1,89	1,96			
										NPSH	m		2,5	2,3	2,2	2,7			
MKV 3/15 M	MKV 3/15 T	2,2	3	2660	2580	45	11,7	7,6	4,8	H	m	153,6	112,5	99,2	84,6	52,1			
										Efficiency	%	0	40,2	41,5	41	29,3			
										P1	Kw	1,62	2,25	2,33	2,43	2,52			
										NPSH	m		2,5	2,3	2,2	2,7			
MKV 6/6 M	MKV 6/6 T	1,1	1,5	1840	1740	30	7,9	5	2,9	H	m	64,4	57,1	54,2	50,7	43,4	35,8	16,4	11,5
										Efficiency	%	0	41,4	46,3	48	51,6	50,1	35	25,8
										P1	Kw	18	1,5	1,6	1,6	1,7	1,7	1,6	1,4
										NPSH	m		1,2	1,3	1,5	1,7	2,1	3,4	3,8
MKV 6/7 M	MKV 6/7 T	1,47	2	2080	2050	36	8,5	6,2	3,6	H	m	75,1	66,7	63,2	59,2	50,7	41,8	19,2	13,5
										Efficiency	%	0	41,4	46,3	48	51,6	50,1	35	25,8
										P1	Kw	1,26	1,7	1,8	1,9	2	2	1,8	1,7
										NPSH	m		1,2	1,3	1,5	1,7	2,1	3,4	3,8
MKV 6/9 M	MKV 6/9 T	2,2	3	2630	2540	45	11,6	7,6	4,4	H	m	96,6	85,7	81,3	76,1	65,1	53,7	24,6	17,3
										Efficiency	%	0	41,4	46,3	48	51,6	50,1	35	25,8
										P1	Kw	1,6	2,3	2,3	2,4	2,5	2,6	2,3	2,2
										NPSH	m		1,2	1,3	1,5	1,7	2,1	3,4	3,8
-	MKV 6/10 T	2,2	3	-	2730	-	-	8	4,7	H	m	107,3	95,2	90,3	84,5	72,4	59,7	27,4	19,2
										Efficiency	%	0	41,4	46,3	48	51,6	50,1	35	25,8
										P1	Kw	1,8	2,5	2,6	2,7	2,8	2,9	2,6	2,4
										NPSH	m		1,2	1,3	1,5	1,7	2,1	3,4	3,8
MKV 6/12 M	MKV 6/12 T	3	4	3750	3480	80	18,1	10,5	6,4	H	m	128,8	114,3	108,3	101,4	86,9	71,6	32,9	23,1
										Efficiency	%	0	41,4	46,3	48	51,6	50,1	35	25,8
										P1	Kw	2,2	3	3,1	3,2	3,4	3,5	3,1	2,9
										NPSH	m		1,2	1,3	1,5	1,7	2,1	3,4	3,8

a) ~Monofase 230 V

b) ~Trifase 230/400 V

50 Hz - min⁻¹ ~ 2900

TIPO TYPE		Potenza nominale Nominal power		Potenza assorbita Input power [W]		Condensatore Capacitor 450 V max	Corrente assorbita Input current [A]			Portata - Capacity													
										Prevalenza (m C.A.) - Total head (m W.C.)													
										Q [m ³ /h]	0	2,4	3	3,6	4,8	6	8,4	9	9,6	10,8	12	15	
										Q [l/1']	0	40	50	60	80	100	140	150	160	180	200	250	
a	b	Kw	HP	a	b	[µF]	1~ 230 V	3~ 230 V	3~ 400 V														
MKV 9/5 M	MKV 9/5 T	1,1	1,5	1840	1750	30	8,4	5,3	3,1	H	m	52,4	47,7	46,4	45	41,9	38,6	31,1	29	26,9	22,4	17,6	
										Efficiency	%	0	32,8	40,8	46	52,4	53,8	56,9	55,4	56	52,4	47,8	
										P1	Kw	0,5	1,3	1,4	1,6	1,75	1,8	1,85	1,8	1,8	1,7	1,7	
										NPSH	m			1,2	1,3	1,3	1,6	1,8	2,5	2,7	2,8	3,2	4
MKV 9/6 M	MKV 9/6 T	1,47	2	2100	2076	36	9,3	6,8	3,9	H	m	61,8	56,3	54,7	53	49,2	45	35,2	32,3	29,6	23,9	17,3	
										Efficiency	%	0	32,8	40,8	46	52,4	53,8	56,9	55,4	56	52,4	47,8	
										P1	Kw	0,6	1,5	1,7	1,9	2,1	2,2	2,2	2,2	2,16	2,1	2	
										NPSH	m			1,2	1,3	1,3	1,6	1,8	2,5	2,7	2,8	3,2	4
MKV 9/7 M	MKV 9/7 T	1,85	2,5	2450	2430	45	10,9	7,7	4,5	H	m	73	66,7	64,9	63,1	59,2	55,1	45,1	42,1	39,2	31,6	23,9	
										Efficiency	%	0	32,8	40,8	46	52,4	53,8	56,9	55,4	56	52,4	47,8	
										P1	Kw	0,7	1,7	2	2,2	2,4	2,5	2,6	2,6	2,5	2,5	2,4	
										NPSH	m			1,2	1,3	1,3	1,6	1,8	2,5	2,7	2,8	3,2	4
MKV 9/10 M	MKV 9/10 T	3	4	3680	3580	80	18,3	10,8	6,2	H	m	99,9	94,6	92,7	90,6	85,8	80	66	61,9	57,6	48,4	38,3	
										Efficiency	%	0	32,8	40,8	46	52,4	53,8	56,9	55,4	56	52,4	47,8	
										P1	Kw	1	2,5	2,9	3,2	3,5	3,6	3,7	3,7	3,6	3,5	3,4	
										NPSH	m			1,2	1,3	1,3	1,6	1,8	2,5	2,7	2,8	3,2	4
-	MKV 9/12 T	3	4	-	4300	-	-	13	7,5	H	m	124,7	118,8	116,6	114,1	108,5	101,6	84,8	79,8	74,7	63,5	51,2	
										Efficiency	%	0	32,8	40,8	46	52,4	53,8	56,9	55,4	56	52,4	47,8	
										P1	Kw	1,2	3	3,4	3,8	4,2	4,3	4,4	4,4	4,3	4,2	4,1	
										NPSH	m			1,2	1,3	1,3	1,6	1,8	2,5	2,7	2,8	3,2	4
-	MKV 9/15 T	4	5,5	-	5290	-	-	15,6	9	H	m	152,2	144,6	141,9	138,8	131,6	122,9	101,4	95,2	88,7	74,4	58,9	
										Efficiency	%	0	32,8	40,8	46	52,4	53,8	56,9	55,4	56	52,4	47,8	
										P1	Kw	1,5	3,75	4,3	4,8	5,25	5,4	5,6	5,5	5,4	5,3	5,1	
										NPSH	m			1,2	1,3	1,3	1,6	1,8	2,5	2,7	2,8	3,2	4
MKV 12/5 M	MKV 12/5 T	2,2	3	2810	2670	45	11,4	7,8	4,6	H	m	48,9	47,4	47	46,4	45,1	43,7	40	38,9	37,7	35,4	32,7	25,2
										Efficiency	%	0	18,1	20,2	26,5	33,7	42,3	48,9	51	52,1	52,5	53,2	54,1
										P1	Kw	1,7	2	2,3	2,4	2,6	2,8	2,9	3	2,9	2,9	2,9	2,6
										NPSH	m			0,9	1	1,2	1,3	1,9	2	2,2	2,5	2,9	4,1
MKV 12/6 M	MKV 12/6 T	2,2	3	3500	3100	80	14,7	9,2	5,2	H	m	65,7	62,6	61,7	60,8	59,8	58,4	54,2	53,1	52,2	49	46,2	34,9
										Efficiency	%	0	18,1	20,2	26,5	33,7	42,3	48,9	51	52,1	52,5	53,2	54,1
										P1	Kw	2,1	2,4	2,8	2,4	2,6	3,4	3,5	3,5	2,9	2,9	3,5	3,1
										NPSH	m			0,9	1	1,2	1,3	1,9	2	2,2	2,5	2,9	4,1
MKV 12/7 M	MKV 12/7 T	3	4	4000	3900	80	20	11,2	6,9	H	m	76,1	71,4	70,7	70,1	68,5	66,3	60,9	59,3	57,5	53,7	49,5	36,9
										Efficiency	%	0	18,1	20,2	26,5	33,7	42,3	48,9	51	52,1	52,5	53,2	54,1
										P1	Kw	2,5	2,8	3,2	2,4	2,6	3,9	4	4,1	2,9	2,9	4,1	3,6
										NPSH	m			0,9	1	1,2	1,3	1,9	2	2,2	2,5	2,9	4,1
-	MKV 12/10 T	4	5,5	-	5450	-	-	15,7	9,3	H	m	105,5	103,8	103	102	99,6	96,8	89,2	86,9	84,5	79,2	73,4	56,2
										Efficiency	%	0	18,1	20,2	26,5	33,7	42,3	48,9	51	52,1	52,5	53,2	54,1
										P1	Kw	3,5	4,1	4,6	2,4	2,6	5,6	5,8	5,9	2,9	2,92	5,8	5,1
										NPSH	m			0,9	1	1,2	1,3	1,9	2	2,2	2,5	2,9	4,1

a) ~Monofase 230 V

b) ~Trifase 230/400 V

60 Hz - min⁻¹ ~ 3400

TIPO TYPE		Potenza nominale Nominal power		Potenza assorbita Input power [W]		Condensatore Capacitor 450 V max	Corrente assorbita Input current [A]			Portata - Capacity																					
a	b	Kw	HP	a	b	[μF]	1~ 220 V	3~ 220 V	3~ 380 V	Prevalenza (m C.A.) - Total head (m W.C.)																					
										Q [m ³ /h]	0	2,4	3	3,6	4,8	6	8,4	9	9,6	10,8	12	15									
										Q [l/1']	0	40	50	60	80	100	140	150	160	180	200	250									
MKV 3/10 M	MKV 3/10 T	1,1	1,5	2200	1320	30	10,3	5,7	3	H	m	98,6	77,4	70,1	62,1	43,6															
										Efficiency	%	0	42,2	43,5	43	31,3															
										P1	Kw	1	2,9	3,1	3,2	3,1															
										NPSH	m		2,6	2	2,3	2,8															
MKV 3/12 M	MKV 3/12 T	1,47	2	2420	2180	36	11,2	9,3	4,9	H	m	116,6	91,3	82,6	72,9	50,5															
										Efficiency	%	0	42,2	43,5	43	31,3															
										P1	Kw	1,2	3,5	3,7	3,8	3,7															
										NPSH	m		2,6	2	2,3	2,8															
-	MKV 3/15 T	2,2	3	-	2985	-	-	10,8	5,7	H	m	147,2	119	108,4	96,3	68															
										Efficiency	%	0	42,2	43,5	43	31,3															
										P1	Kw	1,5	4,4	4,7	4,8	4,7															
										NPSH	m		2,6	2	2,3	2,8															
-	MKV 3/17 T	2,2	3	-	2700	-	-	11	5,8	H	m	159	123,1	111,3	98,3	69															
										Efficiency	%	0	42,2	43,5	43	31,3															
										P1	Kw	1,7	4,9	5,3	5,4	5,3															
										NPSH	m		2,6	2	2,3	2,8															
MKV 6/6 M	MKV 6/6 T	1,1	1,5	2130	1330	30	10	5,7	3,1	H	m	66,8	61,9	59,9	57,5	51,7	44,6	26,3	20,9												
										Efficiency	%	0	43,4	48,5	50	53,6	52,1	37	27,8												
										P1	Kw	1,1	1,6	1,6	1,6	1,7	1,7	1,6	1,5												
										NPSH	m					1,7	2	2,2	3,2	3,5											
MKV 6/7 M	MKV 6/7 T	1,47	2	2230	2060	36	10,3	8,7	4,6	H	m	75,9	69,8	66,4	63,7	56,5	48,7	29,7	23,9												
										Efficiency	%	0	43,4	48,5	50	53,6	52,1	37	27,8												
										P1	Kw	1,3	1,8	1,8	1,9	2	2	1,8	1,8												
										NPSH	m					1,7	2	2,2	3,2	3,5											
MKV 6/9 M	MKV 6/9 T	2,2	3	2800	2900	45	12,8	9,1	5	H	m	96,9	88,7	85,4	81,7	72,9	62,1	34,9	26,9												
										Efficiency	%	0	43,4	48,5	50	53,6	52,1	37	27,8												
										P1	Kw	1,6	2,3	2,4	2,4	2,6	2,6	2,3	2,3												
										NPSH	m					1,7	2	2,2	3,2	3,5											
-	MKV 6/10 T	2,2	3	-	2540	-	-	10,5	5,5	H	m	108	99,4	95,8	91,7	81,8	69,6	38,6	29,5												
										Efficiency	%	0	43,4	48,5	50	53,6	52,1	37	27,8												
										P1	Kw	1,8	2,6	2,6	2,7	2,9	2,9	2,6	2,5												
										NPSH	m					1,7	2	2,2	3,2	3,5											
-	MKV 6/12 T	3	4	-	3000	-	-	12,4	6,5	H	m	127,8	116,9	112,7	107,8	96,3	82,3	47	36,6												
										Efficiency	%	0	43,4	48,5	50	53,6	52,1	37	27,8												
										P1	Kw	2,2	3,2	3,2	3,2	3,5	3,5	3,2	3												
										NPSH	m					1,7	2	2,2	3,2	3,5											
MKV 9/5 M	MKV 9/5 T	1,1	1,5	2250	1520	30	10,6	7,2	3,8	H	m	55	52,6	51,8	50,9	48,7	46,2	40	38,2	36,3	32,3	27,9									
										Efficiency	%	0	34,8	42,8	48	54,4	55,8	58,9	58,5	58	54,4	49,8									
										P1	Kw	1,3	1,8	1,9	2	2	2,1	2,1	2,1	2,1	2,1	2,1	2,1	2,1	2,1	2,1	2,1	2,1	2,1		
										NPSH	m		1,3	1,4	1,6	1,7	1,9	2,4	2,6	2,9	3,3	3,8									
MKV 9/6 M	MKV 9/6 T	1,47	2	2600	2310	36	12,1	9,7	5,1	H	m	64,6	61,5	60,4	59,3	56,6	53,6	46,1	43,9	41,7	36,8	31,5									
										Efficiency	%	0	34,8	41,4	48	54,4	55,8	58,9	58,5	58	54,4	49,8									
										P1	Kw	1,5	2,1	2,2	2,3	2,4	2,5	2,5	2,5	2,5	2,4	2,4									
										NPSH	m		1,3	1,5	1,6	1,7	1,9	2,4	2,6	2,9	3,3	3,8									
MKV 9/7 M	MKV 9/7 T	2,2	3	2920	2420	45	13,4	10	5,3	H	m	76	72,2	71	69,6	66,5	62,9	54,2	51,7	49,1	43,6	37,6									
										Efficiency	%	0	34,8	41,4	48	54,4	55,8	58,9	58,5	58	54,4	49,8									
										P1	Kw	1,8	2,5	2,6	2,7	2,8	2,9	2,9	2,9	2,9	2,9	2,8									
										NPSH	m		1,3	1,5	1,6	1,7	1,9	2,4	2,6	2,9	3,3	3,8									
-	MKV 9/10 T	3	4	-	3450	-	-	14	7,3	H	m	106,1	102	100,5	98,8	94,7	89,9	77,9	74,4	70,7	62,7	53,9									
										Efficiency	%	0	34,8	41,4	48	54,4	55,8	58,9	58,5	58	54,4	49,8									
										P1	Kw	2,5	3,5	3,7	3,9	4	4,1	4,2	4,2	4,2	4,1	4									
										NPSH	m		1,3	1,5	1,6	1,7	1,9	2,4	2,6	2,9	3,3	3,8									

a) ~Monofase 220 V

b) ~Trifase 220/380 V

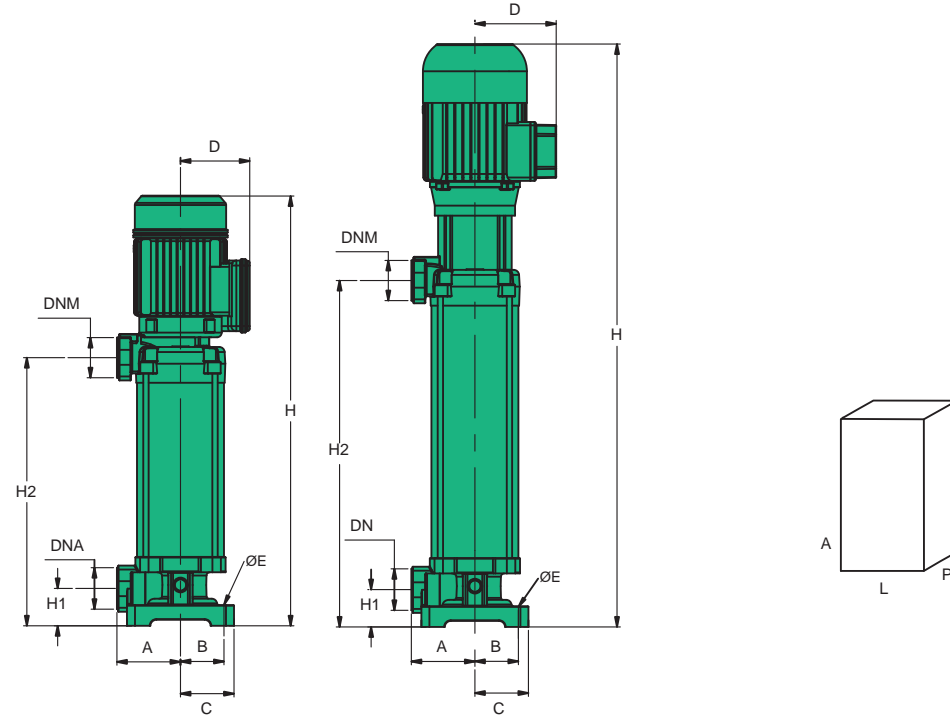

TIPO TYPE	DIMENSIONI [mm] DIMENSIONS [mm]										IMBALLO [mm] PACKING [mm]			PESO WEIGHT [kg]
	A	B	C	D	ØE	H	H1	H2	DNA	DNM	A	L	P	
MKV 3/10	97	67,5	86	131,5	10	630	37	374	1" 1/2	1" 1/4	1000	207	256	30,5
MKV 3/12	97	67,5	86	131,5	10	677	37	423	1" 1/2	1" 1/4	1240	207	256	32,5
MKV 3/15	97	67,5	86	131,5	10	760	37	496	1" 1/2	1" 1/4	1240	207	256	35,5
MKV 6/6	97	67,5	86	131,5	10	530	37	276,5	1" 1/2	1" 1/4	800	207	256	27,7
MKV 6/7	97	67,5	86	131,5	10	555	37	301	1" 1/2	1" 1/4	1000	207	256	29,3
MKV 6/9	97	67,5	86	131,5	10	616	37	350	1" 1/2	1" 1/4	1000	207	256	32,3
MKV 6/10	97	67,5	86	131,5	10	640	37	374	1" 1/2	1" 1/4	1000	207	256	32,5
MKV 6/12	97	67,5	86	131,5	10	873	37	423	1" 1/2	1" 1/4	1240	207	256	37,5
MKV 9/5	97	67,5	86	131,5	10	560	37	327	1" 1/2	1" 1/4	800	207	256	27,3
MKV 9/6	97	67,5	86	131,5	10	630	37	371	1" 1/2	1" 1/4	800	207	256	28,5
MKV 9/7	97	67,5	86	131,5	10	670	37	415	1" 1/2	1" 1/4	1000	207	256	30,9
MKV 9/10	97	67,5	86	138,5	10	1000	37	547	1" 1/2	1" 1/4	1000	207	256	37,5
MKV 9/12	97	67,5	86	138,5	10	1080	37	635	1" 1/2	1" 1/4	1240	207	256	40,5
MKV 9/15	97	67,5	86	138,5	10	1200	37	767	1" 1/2	1" 1/4	1240	207	256	42
MKV 12/5	97	67,5	86	131,5	10	590	37	327	1" 1/2	1" 1/4	800	207	256	27,3
MKV 12/6	97	67,5	86	131,5	10	760	37	371	1" 1/2	1" 1/4	800	207	256	28,5
MKV 12/7	97	67,5	86	131,5	10	870	37	415	1" 1/2	1" 1/4	1000	207	256	36
MKV 12/10	97	67,5	86	131,5	10	1000	37	547	1" 1/2	1" 1/4	1240	207	256	42,5

MCXV

multistadio ad asse verticale

 **SEA LAND**[®]
electric pumps



APPLICATIONS



Cuore d'acciaio
Heart of steel
Coeur d'acier
Corazón de acero

NOMENCLATURA PARTI DI RICAMBIO SPARE PARTS LIST NOMENCLATURE PIECES DE RECHANGE NOMENCLATURA REPUESTOS

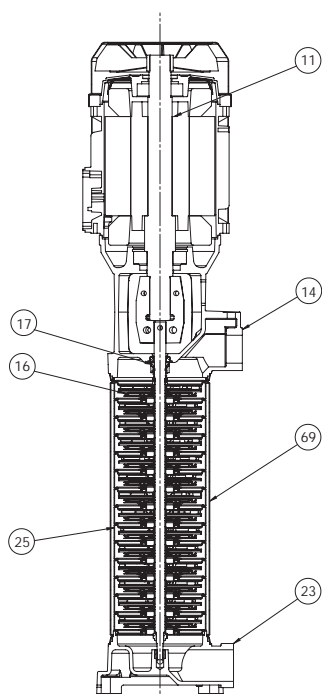

Albero con rotore – Pump shaft + rotor Arbre + rotor – Eje rotor	11
Supporto mandata – Outlet braket Support envoyée – Soporte entrega	14
Girante – Impeller Turbine – Impulsor	16
Tenuta meccanica – Mechanical seal Garniture mécanique – Cierre mecánico	17
Corpo flangia aspirante – Suction flange body Corp bride aspirant – Cuerpo brida entrega	23
Diffusore - Diffuser Diffuseur - Difusor	25
Camicia - Cover Chemise - Camisa	69

ELETTROPOMPE CENTRIFUGHE MULTISTADIO AD ASSE VERTICALE

Estremamente silenziose ed affidabili, le elettropompe centrifughe ad asse verticale multistadio della serie MCXV sono state progettate per pompare liquidi puliti, senza parti abrasive, senza corpi solidi in sospensione, non esplosivi o aggressivi per i materiali della pompa.

- Temperatura max. del liquido fino a 35 °C per uso domestico (CEI EN 60335-2-41) o 90 °C per altri usi e temperatura ambiente fino a 40 °C
- Massima pressione di esercizio 16 bar
- Portate fino a 14 m³/h
- Prevalenze fino a 160 m.

CARATTERISTICHE COSTRUTTIVE

- Flangia aspirazione: Ghisa G20 con trattamento anticorrosione
- Supporto mandata: Ghisa G20 con trattamento anticorrosione
- Camicia: Acciaio inox AISI 304
- Diffusori: Acciaio inox AISI 304
- Giranti: Acciaio inox AISI 304
- Albero pompa: Acciaio inox AISI 304
- Tenuta meccanica: Carbone - Ceramica

MOTORE

I motori di comando sono del tipo asincrono a gabbia di scoiattolo chiusi, a ventilazione esterna

- Motoprotettore incorporato e condensatore permanentemente inserito per i tipi monofasi
- La protezione del motore nella versione trifase è a cura del cliente e si raccomandano apparecchiature in accordo con le norme vigenti
- Isolamento classe F
- Servizio S1
- Grado di protezione IP 44
- Protezione morsettiera IP 54

ÉLECTROPOMPES CENTRIFUGES MULTICELLULAIRES À AXE VERTICAL

Extrêmement silencieuses et fiables, les électropompes centrifuges multicellulaires à axe vertical de la série MCXV ont été conçues pour pomper des liquides propres, sans parties abrasives, sans corps liquides en suspension, non explosifs ou agressifs pour les matériaux de la pompe

- Température max. du liquide jusqu'à 35 °C pour utilisation domestique (CEI EN 60335-2-41) o 90 °C pour d'autres utilisations e temperatura ambiente jusqu'à 40 °C
- Pression de service maximale 16 bar
- Plage d'utilisation jusqu'à 14 m³/h
- Hauteur manométrique jusqu'à 160 m.

CARACTERISTIQUES DE CONSTRUCTION

- Bride d'aspiration: Fonte G20 avec traitement anti-corrosion
- Support refoulement: Fonte G20 avec traitement anti-corrosion
- Chemise: Acier inox AISI 304
- Diffuseurs: Acier inox AISI 304
- Turbine: Acier inox AISI 304
- Arbre de pompe: Acier inox AISI 304
- Garniture mécanique: Carbone - Céramique

MOTEUR

Les moteurs sont asynchrones à cage d'écureuil fermés a à ventilation extérieure.

- Pour les modèles monophasés sont avec protection thermique et condensateur connecté en permanence
- Pour les modèles triphasés, la protection est à la charge de l'utilisateur. A recommandé l'équipement conformément à la réglementation
- Classe d'isolation F
- Service S 1
- Protection IP44
- Protection IP54 dans le terminal

VERTICAL CENTRIFUGAL MULTISTAGE ELECTRIC PUMPS

Extremely noiseless and reliable the vertical centrifugal multistage electric pumps of the series MCXV have been designed to pump clean liquids, without abrasives and suspended solids, non-explosive or aggressive for the pump's materials.

- Liquid temperature not higher than 35 °C for domestic use (CEI EN 60335-2-41) or 90 °C for other use, while the ambient temperature must not be higher than 40 °C
- Maximum working pressure is 16 bar
- Flow rate up to 14 m³/h
- Heads up to 160 m.

TECHNICAL FEATURES

- Suction flange: Cast iron G20 with anti-corrosive coating
- Outlet bracket: Cast iron G20 with anti-corrosive coating
- Cover: Stainless steel AISI 304
- Diffusers: Stainless steel AISI 304
- Impellers: Stainless steel AISI 304
- Pump shaft: Stainless steel AISI 304
- Mechanical seal: Carbon - Ceramics

MOTOR

The control motors are asynchronous, squirrel cage-type, closed, with external ventilation.

- Incorporated motor protection and capacitor always on, for single-phase models
- The motor protection for three-phase models must be installed by the customer. Equipment compliant with current standards should be used
- Class of insulation F
- Service S1
- Degree of protection IP 44
- Terminal board protection IP 54

ELECTROBOMBAS CENTRÍFUGAS MULTIETAPA DE EJE VERTICAL

Extremadamente silenciosas y fiables, las electrobombas centrifugas multietapa de eje vertical de la serie MCXV han sido proyectadas para bombear líquidos limpios sin partes abrasivas, sin cuerpos sólidos en suspensión, que no sean explosivos ni agresivos para los materiales de la bomba.

- Temperatura max. del líquido hasta 35 °C para uso doméstico (CEI EN 60335-2-41) o 90 °C para otros usos y temperatura ambiente hasta 40 °C
- Máxima presión de ejercicio 16 bar
- Caudal hasta 14 m³/h
- Alturas hasta 160 m.

CARACTERISTICAS DE CONSTRUCCIÓN

- Brida de aspiración: Fundición gris G20 con tratamiento contra-corrosión
- Suporte de salida: Fundición gris G20 con tratamiento contra-corrosión
- Camisa: Acero Inox AISI 304
- Difusores: Acero Inox AISI 304
- Rodetes: Acero Inox AISI 304
- Eje de la bomba: Acero Inox AISI 304
- Cierre mecánico: Cerámica - Grafito

MOTOR

Los motores de accionamiento son asíncrono de jaula de ardilla cerrados, ventilados externamente

- Para los modelos monofásicos, protección térmica y condensador incorporado
- Para los modelos trifásicos se encarga el usuario de la protección del motor y se recomienda un equipo de acuerdo con las normas vigentes
- Aislamiento de Clase F
- Funcionamiento S1
- Protección IP44
- Protección IP54 para el terminal

50 Hz - min⁻¹ ~ 2900

TIPO TYPE		Potenza nominale Nominal power		Potenza assorbita Input power [W]		Condensatore Capacitor 450 V max	Corrente assorbita Input current [A]			Portata - Capacity												
										Q [m ³ /h]	0	2	2,5	3	3,5	4	4,5	5	5,4	6	7	
										Q [l/1']	0	33	42	50	58	67	75	83	90	100	117	
a	b	Kw	HP	a	b	[mF]	1~ 230 V	3~ 230 V	3~ 400 V	Prevalenza (m C.A.) - Total head (m W.C.)												
MCXV 3-7 M	MCXV 3-7 T	1,1	2	1230	1270	36	6,5	5,3	3	H	m	78,6	65,6	60,5	54,8	48,6	41,8	34,3				
										Efficiency	%	0	33,7	35,7	37,1	36,5	35,5	30,5				
										P2	Kw	0,6	1,1	1,1	1,2	1,2	1,3	1,3				
										NPSH	m		1,3	1,2	1,5	1,9	3	3,8				
MCXV 3-8 M	MCXV 3-8 T	1,5	2	1400	1450	36	9	6	4	H	m	91	77	71,4	64,9	57,9	50,2	41,6				
										Efficiency	%	0	33,7	35,7	37,1	36,5	35,5	30,5				
										P2	Kw	0,7	1,2	1,3	1,4	1,4	1,4	1,4				
										NPSH	m		1,3	1,2	1,5	1,9	3	3,8				
MCXV 3-10 M	MCXV 3-10 T	1,5	2	1780	1810	36	9,3	6,5	4	H	m	112,7	94,4	87,1	78,9	70,1	60,4	49,7				
										Efficiency	%	0	33,7	35,7	37,1	36,5	35,5	30,5				
										P2	Kw	0,9	1,5	1,6	1,7	1,8	1,8	1,8				
										NPSH	m		1,3	1,2	1,5	1,9	3	3,8				
MCXV 3-12 M	MCXV 3-12 T	2,2	3	2130	2170	45	13	7	4	H	m	137,2	116,8	108,3	98,7	88,3	76,6	63,6				
										Efficiency	%	0	33,7	35,7	37,1	36,5	35,5	30,5				
										P2	Kw	1	1,8	1,9	2	2,1	2,1	2,2				
										NPSH	m		1,3	1,2	1,5	1,9	3	3,8				
MCXV 3-14 M	MCXV 3-14 T	2,2	3	2500	2530	45	13,5	7,5	4	H	m	159,3	134,6	124,6	113,3	101,1	87,4	72,4				
										Efficiency	%	0	33,7	35,7	37,1	36,5	35,5	30,5				
										P2	Kw	1,2	2,1	2,2	2,4	2,5	2,5	2,5				
										NPSH	m		1,3	1,2	1,5	1,9	3	3,8				
MCXV 5-5 M	MCXV 5-5 T	1,1	2	1470	1500	36	6,6	6	4	H	m	56,3	52,1	50,7	49,2	47,6	45,8	43,8	41,6	39,4	36,1	28,8
										Efficiency	%	0	32	36,7	40	42,3	44,2	45,4	46	45,9	45,6	43,4
										P2	Kw	0,4	0,6	0,7	0,7	0,8	0,8	0,9	0,9	0,9	0,9	0,9
										NPSH	m		1	1,1	1,1	1,1	1,2	1,1	1,3	1,4	1,8	4
MCXV 5-7 M	MCXV 5-7 T	1,5	2	1820	1860	36	9	6,5	4	H	m	79,3	73,5	71,6	69,5	67,3	64,7	62	58,9	55,9	51,2	41
										Efficiency	%	0	32	35,3	40	42,4	44,2	46,6	47,4	47,5	46,5	43,4
										P2	Kw	0,6	0,8	0,9	1	1,1	1,1	1,2	1,2	1,3	1,3	1,3
										NPSH	m		1	1,1	1,1	1,1	1,2	1,1	1,3	1,4	1,8	4
MCXV 5-8 M	MCXV 5-8 T	2,2	3	2010	2040	45	9,4	7,2	4	H	m	92	86,1	84,1	82	79,6	76,9	73,9	70,4	67,2	61,8	50,5
										Efficiency	%	0	32	35,3	40	42,4	44,2	46,6	47,4	47,5	46,5	43,4
										P2	Kw	0,6	1	1,1	1,1	1,2	1,3	1,4	1,4	1,4	1,5	1,5
										NPSH	m		1	1,1	1,1	1,1	1,2	1,1	1,3	1,4	1,8	4
MCXV 5-10 M	MCXV 5-10 T	2,2	3	2370	2400	45	13,3	7,7	5	H	m	114,1	106,3	103,7	100,8	97,8	94,2	90,4	86	81,9	75,2	60,8
										Efficiency	%	0	32	35,3	40	42,4	44,2	46,6	47,4	47,5	46,5	43,4
										P2	Kw	0,8	1,2	1,3	1,4	1,5	1,6	1,7	1,8	1,8	1,8	1,9
										NPSH	m		1	1,1	1,1	1,1	1,2	1,1	1,3	1,4	1,8	4
-	MCXV 5-12 T	3	4	-	2760	-	-	9,4	6	H	m	137,6	128,4	125,4	122,1	118,5	114,3	109,7	104,4	99,6	91,6	74,5
										Efficiency	%	0	32	35,3	40	42,4	44,2	46,6	47,4	47,5	46,5	43,4
										P2	Kw	1	1,4	1,6	1,7	1,8	2	2	2,1	2,2	2,2	2,2
										NPSH	m		1	1,1	1,1	1,1	1,2	1,1	1,3	1,4	1,8	4
-	MCXV 5-14 T	3	4	-	3120	-	-	10,7	6	H	m	159,7	148,4	144,7	140,7	136,4	131,4	126	119,8	114	104,6	84,5
										Efficiency	%	0	32	35,3	40	42,4	44,2	46,6	47,4	47,5	46,5	43,4
										P2	Kw	1,1	1,7	1,8	2	2,1	2,3	2,4	2,5	2,5	2,6	2,6
										NPSH	m		1	1,1	1,1	1,1	1,2	1,1	1,3	1,4	1,8	4

a) ~Monofase 230 V

b) ~Trifase 230/400 V

50 Hz - min⁻¹ ~ 2900

TIPO TYPE		Potenza nominale Nominal power		Potenza assorbita Input power [W]		Condensatore Capacitor 450 V max	Corrente assorbita Input current [A]			Portata - Capacity													
a	b	kW	HP	a	b	[μF]	1~ 230 V	3~ 230 V	3~ 400 V	Prevalenza (m C.A.) - Total head (m W.C.)													
										Q [m ³ /h]	0	4	4,5	5	5,4	6	7	8	9	10	11	14	
										Q [l/1']	0	67	75	83	90	100	117	133	150	167	183	233	
MCXV 9-6 M	MCXV 9-6 T	2,2	3	2520	2620	45	13,6	8,2	5	H	m	71,5	66,1	65,4	64,7	63,9	62,7	60,5	58,3	55,9	52,5	48	28,6
										Efficiency	%	0	45,5	49,5	52,0	54,0	55,4	58,3	60,0	61,8	62,1	61,4	48,5
										P2	kW	0,8	1,5	1,6	1,6	1,7	1,8	1,9	2,0	2,1	2,2	2,2	2,2
										NPSH	m					0,9	1	1,1	1,2	1,3	1,5	1,8	3,8
-	MCXV 9-7 T	3	4	-	2890	-	-	9,7	6	H	m	83,9	77,7	77	76,2	75,4	74	71,4	68,9	66,2	62,3	57,1	34,4
										Efficiency	%	0	45,5	49,5	52,0	54,0	55,4	58,3	60,0	61,8	62,1	61,4	48,5
										P2	kW	0,8	1,5	1,6	1,6	1,7	1,8	1,9	2,0	2,1	2,2	2,2	2,2
										NPSH	m					0,9	1	1,1	1,2	1,3	1,5	1,8	3,8
-	MCXV 9-8 T	3	4	-	3150	-	-	11	7	H	m	95,5	88,1	87,3	86,3	85,3	83,6	80,7	77,7	74,6	70,1	64,1	38,1
										Efficiency	%	0	45,5	49,5	52,0	54,0	55,4	58,3	60,0	61,8	62,1	61,4	48,5
										P2	kW	1,1	2,0	2,1	2,2	2,3	2,4	2,5	2,6	2,8	2,9	2,8	2,8
										NPSH	m					0,9	1	1,1	1,2	1,3	1,5	1,8	3,8
-	MCXV 9-10 T	4	5,5	-	4690	-	-	14,2	8,2	H	m	119,4	110,1	109,1	107,9	106,6	104,5	100,9	97,1	93,3	87,6	80,1	47,6
										Efficiency	%	0	45,5	49,5	52,0	54,0	55,4	58,3	60,0	61,8	62,1	61,4	48,5
										P2	kW	1,8	2,6	2,7	2,8	2,9	3,1	3,3	3,5	3,7	3,9	4,0	3,8
										NPSH	m					0,9	1	1,1	1,2	1,3	1,5	1,8	3,8

a) ~Monofase 230 V

b) ~Trifase 230/400 V

60 Hz - min⁻¹ ~ 3400

TIPO TYPE		Potenza nominale Nominal power		Potenza assorbita Input power [W]		Condensatore Capacitor 450 V max	Corrente assorbita Input current [A]			Portata - Capacity													
a	b	kW	HP	a	b	[μF]	1~ 220 V	3~ 220 V	3~ 380 V	Prevalenza (m C.A.) - Total head (m W.C.)													
										Q [m ³ /h]	0	2	2,5	3	3,5	4	4,5	5	5,4	6	7		
										Q [l/1']	0	33	42	50	58	67	75	83	90	100	117		
MCXV 3-5 M	MCXV 3-5 T	1,1	1,5	1340	1320	36	6,5	5,3	3,1	H	m	81,5	72	68	63,5	59	51,5	48	44,5	35,5			
										Efficiency	%	0	38	41	43	45	45,5	44,8	44	41			
										P2	kW	0,6	1,1	1,1	1,2	1,3	1,3	1,3	1,4	1,3			
										NPSH	m		2,3	2,3	2,4	2,4	2,5	3	3,5	4,3			
MCXV 3-7 M	MCXV 3-7 T	2,2	3	1870	1850	45	9	6	3,5	H	m	115,5	102	97	91	84	74	70	64,5	51,5			
										Efficiency	%	0	38	41	43	45	45,5	44,8	44	41			
										P2	kW	0,9	1,5	1,6	1,7	1,8	1,8	1,9	1,9	1,9			
										NPSH	m		2,3	2,3	2,4	2,4	2,5	3	3,5	4,3			
MCXV 3-8 M	MCXV 3-8 T	2,2	3	2145	2120	45	9,3	6,5	3,8	H	m	131	115,5	109,5	102,5	95	83,5	77,5	72	57,5			
										Efficiency	%	0	38	41	43	45	45,5	44,8	44	41			
										P2	kW	1	1,7	1,8	1,9	2	2,1	2,1	2,1	2,1			
										NPSH	m		2,3	2,3	2,4	2,4	2,5	3	3,5	4,3			
MCXV 5-5 M	MCXV 5-5 T	2,2	3	1950	1900	45	9,4	7,2	4,2	H	m	82,5		77	75,5	73,5	71,5	70	69	65,5	63	55	
										Efficiency	%	0		40	44	47	50	51,5	53	55	56	56,5	
										P2	kW	0,9		1,3	1,4	1,5	1,6	1,7	1,8	1,8	1,9	1,9	
										NPSH	m			1,2	1,2	1,2	1,3	1,4	1,4	1,4	1,5	1,6	2,2
-	MCXV 5-7 T	3	4	-	2730	-	-	7,7	4,5	H	m	115,5		107,5	105,5	103	99,5	98	96	91,5	87,5	77	
										Efficiency	%	0		40	44	47	50	51,5	53	55	56	56,5	
										P2	kW	1,2		1,8	2	2,1	2,2	2,3	2,5	2,5	2,6	2,7	
										NPSH	m			1,2	1,2	1,2	1,3	1,4	1,4	1,5	1,6	2,2	
-	MCXV 5-8 T	3	4	-	3110	-	-	9,4	5,5	H	m	131,5		122	119	116,5	112,5	110	108	103	98,5	86	
										Efficiency	%	0		40	44	47	50	51,5	53	55	56	56,5	
										P2	kW	1,4		2,1	2,3	2,4	2,6	2,7	2,8	2,9	3	3	
										NPSH	m			1,2	1,2	1,2	1,3	1,4	1,4	1,5	1,6	2,2	
-	MCXV 5-10 T	4	5,5	-	3890	-	-	11,7	7,3	H	m	166,5		155,5	152,5	149,5	144,5	142,3	140	133,5	128	113	
										Efficiency	%	0		40	44	47	50	51,5	53	55	56	56,5	
										P2	kW	1,7		2,6	2,8	3	3,2	3,3	3,5	3,6	3,7	3,9	
										NPSH	m			1,2	1,2	1,2	1,3	1,4	1,4	1,5	1,6	2,2	

a) ~Monofase 220 V

b) ~Trifase 220/380 V

60 Hz - min⁻¹ ~ 3400

TIPO TYPE		Potenza nominale Nominal power		Potenza assorbita Input power [W]	Corrente assorbita Input current [A]		Portata - Capacity													
							Q [m ³ /h]	0	5	5,4	6	7	8	9	10	11	14			
							Q [l/1']	0	83	90	100	117	133	150	167	183	233			
a	b	Kw	HP	b	3~ 220 V	3~ 380 V	Prevalenza (m C.A.) - Total head (m W.C.)													
-	MCXV 9-5 T	3	4	3250	9,7	5,7	H	m	85,5	79	78	77	75	73	71	68,5	66,5	52,5		
							Efficiency	%	2	50	51	52,5	56	57,6	60	62	65	66		
							P2	Kw	1,1	2,2	2,3	2,4	2,6	2,7	2,8	2,9	3	3,1		
							NPSH	m		1,6	1,6	1,7	1,7	1,7	1,9	1,9	2	2,8		

a) ~Monofase 220 V

b) ~Trifase 220/380 V

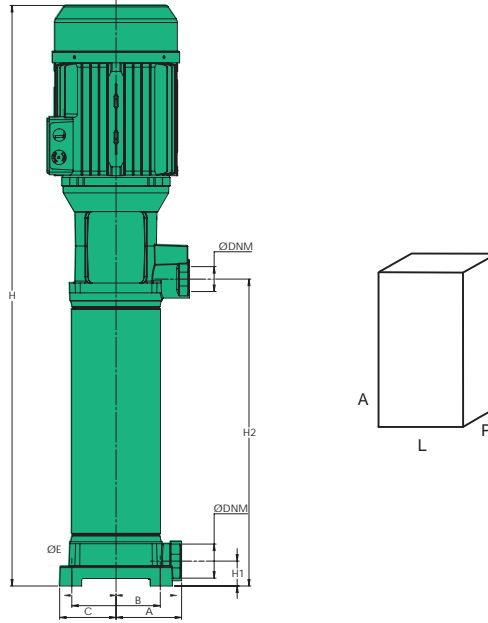

50 Hz - min⁻¹ ~ 2900

TIPO TYPE	DIMENSIONI [mm] DIMENSIONS [mm]										IMBALLO [mm] PACKING [mm]			PESO WEIGHT
	A	B	C	ØE	H	H1	H2	DNA	DNM	A	L	P	[kg]	
MCXV 3-7	100	135	86	10	539	38	300	1" 1/2	1" 1/4	610	245	275	26,5	
MCXV 3-8	100	135	86	10	563	38	324	1" 1/2	1" 1/4	610	245	275	27	
MCXV 3-10	100	135	86	10	611	38	372	1" 1/2	1" 1/4	700	245	275	28	
MCXV 3-12	100	135	86	10	669	38	420	1" 1/2	1" 1/4	700	245	275	31	
MCXV 3-14	100	135	86	10	717	38	468	1" 1/2	1" 1/4	920	220	320	33	
MCXV 5-5	100	135	86	10	515	38	276	1" 1/2	1" 1/4	610	245	275	25,5	
MCXV 5-7	100	135	86	10	539	38	300	1" 1/2	1" 1/4	610	245	275	26,5	
MCXV 5-8	100	135	86	10	573	38	324	1" 1/2	1" 1/4	610	245	275	27	
MCXV 5-10	100	135	86	10	621	38	372	1" 1/2	1" 1/4	700	245	275	29	
MCXV 5-12 T	100	135	86	10	838	38	421	1" 1/2	1" 1/4	920	220	320	34	
MCXV 5-14 T	100	135	86	10	886	38	469	1" 1/2	1" 1/4	920	220	320	36	
MCXV 9-6	100	135	86	10	561	38	312	1" 1/2	1" 1/4	610	245	275	27	
MCXV 9-7 T	100	135	86	10	761	38	344	1" 1/2	1" 1/4	920	220	320	36,5	
MCXV 9-8 T	100	135	86	10	791	38	374	1" 1/2	1" 1/4	920	220	320	38,5	
MCXV 9-10 T	100	135	86	10	910	38	434	1" 1/2	1" 1/4	920	220	320	42,5	

60 Hz - min⁻¹ ~ 3400

TIPO TYPE	DIMENSIONI [mm] DIMENSIONS [mm]										IMBALLO [mm] PACKING [mm]			PESO WEIGHT
	A	B	C	ØE	H	H1	H2	DNA	DNM	A	L	P	[kg]	
MCXV 3-5	100	135	86	10	491	38	276	1" 1/2	1" 1/4	610	245	275	26,5	
MCXV 3-7	100	135	86	10	549	38	300	1" 1/2	1" 1/4	610	245	275	27,5	
MCXV 3-8	100	135	86	10	573	38	324	1" 1/2	1" 1/4	610	245	275	28	
MCXV 5-5	100	135	86	10	535	38	276	1" 1/2	1" 1/4	610	245	275	27	
MCXV 5-7 T	100	135	86	10	539	38	300	1" 1/2	1" 1/4	610	245	275	26,5	
MCXV 5-8 T	100	135	86	10	563	38	324	1" 1/2	1" 1/4	610	245	275	29	
MCXV 5-10 T	100	135	86	10	790	38	372	1" 1/2	1" 1/4	700	245	275	34	
MCXV 9-5 T	100	135	86	10	531	38	282	1" 1/2	1" 1/4	920	220	320	31	



APPLICATIONS



Cuore d'acciaio
Heart of steel
Coeur d'acier
Corazón de acero

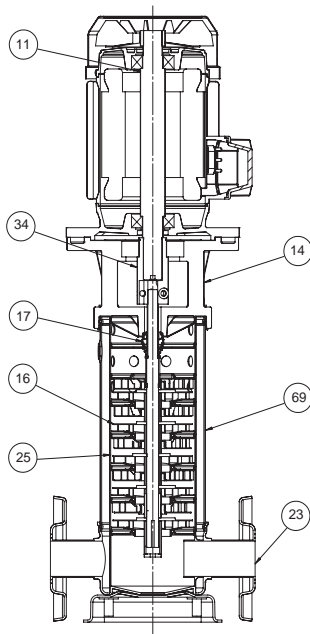

NOMENCLATURA PARTI DI RICAMBIO SPARE PARTS LIST NOMENCLATURE PIECES DE RECHANGE NOMENCLATURA REPUESTOS

Albero con rotore – Pump shaft + rotor Arbre + rotor – Eje rotor	11
Supporto mandata – Outlet bracket Support envoyée – Soporte entrega	14
Girante – Impeller Turbine – Impulsor	16
Tenuta meccanica – Mechanical seal Garniture mécanique – Cierre mecánico	17
Giunto – Coupling Manchon – Acoplamiento	34
Corpo flangia aspirante – Suction flange body Corp bride aspirant – Cuerpo brida entrega	23
Diffusore – Diffuser Diffuseur – Difusor	25
Camicia – Cover Chemise – Camisa	69

ELETTROPOMPE CENTRIFUGHE MULTISTADIO AD ASSE VERTICALE IN ACCIAIO INOX

Estremamente silenziose ed affidabili, le elettropompe centrifughe ad asse verticale multistadio della serie MVX sono state progettate per pompare liquidi puliti, senza parti abrasive, senza corpi solidi in sospensione, non esplosivi o aggressivi per i materiali della pompa.

- Temperatura del liquido fino a 35 °C per uso domestico (CEI EN 60335-2-41) o 120 °C per altri usi e temperatura ambiente fino a 40 °C
- Massima pressione di esercizio 27 bar
- Portate fino a 118 m³/h
- Prevalenze fino a 320 m.

CARATTERISTICHE COSTRUTTIVE

- Supporto motore: Ghisa G20 con trattamento anticorrosione
- Corpo pompa: Microfusione di acciaio inox AISI 304 (Ghisa G20 con trattamento cataforesi per versioni 30-45-65)
- Diffusori: Acciaio inox AISI 304
- Giranti: Acciaio inox AISI 304
- Albero: Acciaio inox AISI 304
- Boccole: Carburo di tungsteno
- Tenuta meccanica: EPDM Grafite - Carburo di silicio

MOTORE

I motori di comando sono del tipo asincrono a gabbia di scoiattolo chiusi, a ventilazione esterna.

- Condensatore permanentemente inserito per i tipi monofasi
- La protezione del motore è a cura del cliente e si raccomandano apparecchiature in accordo con le norme vigenti
- Isolamento classe F
- Servizio S1
- Grado di protezione IP 55
- Protezione morsettiera IP 55
- Dimensione B14 fino a 4 kW, dimensione B5 da 5,5 kW
- Tensione standard fino a 4 kW 230/400 V, 400/690 V a partire da 5.5 kW

ÉLECTROPOMPES CENTRIFUGES MULTICELLULAIRES À AXE VERTICAL EN ACIER INOX

Extrêmement silencieuses et fiables, les électropompes centrifuges multicellulaires à axe vertical de la série MVX ont été conçues pour pomper des liquides propres, sans parties abrasives, sans corps liquides en suspension, non explosifs ou agressifs pour les matériaux de la pompe.

- Température du liquide jusqu'à 35 °C pour utilisation domestique (CEI EN 60335-2-41) ou 120 °C pour d'autres utilisations et température ambiante jusqu'à 40 °C
- Pression de service maximale 27 bars
- Plage d'utilisation jusqu'à 118 m³/h
- Hauteur manométrique jusqu'à 320 m.

CARACTERISTIQUES DE CONSTRUCTION

- Lanterne: Fonte G20 avec traitement anti-corrosion
- Corp de pompe: Moulage de précision d'acier inox AISI 304 (En fonte G20 avec traitement en cataphorèse vs 30-45-65)
- Diffuseurs, Turbine & Arbre: Acier inox AISI 304
- Turbines: Acier inox AISI 304
- Arbre: Acier inox AISI 304
- Douilles: Carbure de tungstène
- Garniture mécanique: EPDM Graphite - Carbure de silicium

MOTEUR

Les moteurs sont asynchrones à cage d'écuriel fermés a ventilation extérieure.

- Pour les modèles monophasés sont avec condensateur connecté en permanence
- La protection est à la charge de l'utilisateur. A recommandé l'équipement conformément à la réglementation
- Classe d'isolation F
- Service S1
- Protection IP 55
- Protection IP 55 dans le terminal
- Taille jusqu'à 4 kW B14, format B5 de 5,5 kW
- La tension standard jusqu'à 4 kW 230/400 V, 400/690 V de 5,5 kW

VERTICAL CENTRIFUGAL MULTISTAGE ELECTRIC PUMPS IN STAINLESS STEEL

Extremely noiseless and reliable the vertical centrifugal multistage electric pumps of the series MVX have been designed to pump clean liquids, without abrasives and suspended solids, non-explosive or aggressive for the pump's materials.

- Liquid temperature not higher than 35 °C for domestic use (CEI EN 60335-2-41) or 120 °C for other use, while the ambient temperature must not be higher than 40 °C
- Maximum working pressure is 27 bar
- Flow rate up to 118 m³/h
- Heads up to 320 m.

TECHNICAL FEATURES

- Motor bracket: Cast iron G20 with anti-corrosive coating
- Pump body: Stainless steel AISI 304 (cast iron G20 with cathoretic treatment version 30-45-65)
- Diffusers, Impellers & Pump Shaft: Stainless steel AISI 304
- Impellers: Stainless steel AISI 304
- Pump Shaft: Stainless steel AISI 304
- Bushings: Tungsten carbide
- Mechanical seal: EPDM Graphite - Silicon carbide

MOTOR

The control motors are asynchronous, squirrel cage-type, closed, with external ventilation.

- Capacitor always on, for single-phase models
- The motor protection must be installed by the customer. Equipment compliant with current standards should be used
- Class of insulation F
- Service S1
- Degree of protection: IP 55
- Terminal board protection: IP 55
- Dimension B14 up to 4 kW, dimension B5 starting from 5.5 kW
- The standard voltage is 230/400 V up to 4 kW, whereas it is 400/690 V starting from 5.5 kW.

ELECTROBOMBAS CENTRÍFUGAS MULTIETAPA DE EJE VERTICAL EN ACERO INOX

Extremadamente silenciosas y fiables, las electrobombas centrifugas multietapa de eje vertical de la serie MVX han sido proyectadas para bombear líquidos limpios sin partes abrasivas, sin cuerpos sólidos en suspensión, que no sean explosivos ni agresivos para los materiales de la bomba.

- Temperatura del líquido hasta 35 °C para uso doméstico (CEI EN 60335-2-41) o 120 °C para otros usos y temperatura ambiente hasta 40 °C
- Máxima presión de ejercicio 27 bar
- Caudal hasta 118 m³/h
- Alturas hasta 320 m.

CARACTERÍSTICAS DE CONSTRUCCIÓN

- Soporte : Fundición gris G20 con tratamiento contra-corrosión
- Cuerpo de bomba: Fundición de acero inoxidable AISI 304 (Fundición gris G20 con tratamiento en cataforesis vs 30-45-65)
- Difusores, Rodetes & Eje: Acero Inox AISI 304
- Rodete: Acero Inox AISI 304
- Eje: Acero Inox AISI 304
- Bujes: Carburo de tungsteno
- Cierre mecánico: EPDM Grafite - Carburo de silicio

MOTOR

Los motores de accionamiento son asíncrono de jaula de ardilla cerrados, ventilados externamente.

- Para los modelos monofásicos, condensador incorporado
- La protección se encarga el usuario. y el equipo recomendado de acuerdo con las normas
- Aislamiento de Clase F
- Funcionamiento S1
- Protección IP 55
- Protección IP 55 para el terminal
- B14 Tamaño de asta 4 kW, tamaño B5 desde 5,5 kW
- Voltaje estándar de hasta 4 kW 230/400 V, 400/690 V de 5,5 kW

50 Hz - min⁻¹ ~ 2900

TIPO TYPE		Potenza nominale Nominal power		Portata - Capacity																	
				Q [m ³ /h]	0	0,32	0,64	0,96	1,29	1,61	1,93	2,25	2,57	2,89	3,21	3,54	3,86	4,18	4,50		
				Q [l/1']	0	5,36	10,71	16	21,43	26,79	32,14	37,50	42,86	48,21	53,57	58,93	64,29	69,64	75		
a	b	kW	HP	Prevalenza (m C.A.) - Total head (m W.C.)																	
MVX 3-10 FM	MVX 3-10 FT	1,1	1,5	H	m	74,6	74,2	73,3	72	70,4	68,4	66,1	63,5	60,3	56,6	52,3	47,3	41,6	35,3	28,7	
				Efficiency	%	0	13,2	23,7	31,9	37,9	42,8	46,8	49,8	51,9	53,1	53,4	52,5	50,1	46,2	40,8	
				P2	Kw	0,4	0,5	0,5	0,6	0,7	0,7	0,7	0,8	0,8	0,8	0,9	0,9	0,9	0,9	0,9	0,9
				NPSH	m	1,6	1,6	1,5	1,5	1,4	1,3	1,3	1,2	1,2	1,3	1,3	1,5	1,7	2	2,3	
MVX 3-11 FM	MVX 3-11 FM	1,1	1,5	H	m	81,7	80,9	79,8	78,6	77,14	74,7	72,2	69,1	65,6	61,5	57,3	51,3	45,4	37,5	30,9	
				Efficiency	%	0	11,2	22	30	36,4	43,3	47,6	50,5	52,7	53,9	53,4	51,8	49,2	45,1	40,3	
				P2	Kw	0,4	0,5	0,5	0,6	0,7	0,7	0,7	0,8	0,8	0,8	0,9	0,9	0,9	0,9	0,9	0,9
				NPSH	m	1,7	1,6	1,4	1,3	1,3	1,2	1,2	1,2	1,3	1,4	1,5	1,6	1,8	2	2,3	
MVX 3-12 FM	MVX 3-12 FT	1,1	1,5	H	m	88,8	88,3	87,1	85,4	83,4	80,9	78,1	74,8	70,9	66,4	61,2	55,2	48,3	40,8	32,9	
				Efficiency	%	0	13,2	23,8	32	38	43	47	50	52	53,1	53,4	52,4	49,8	45,7	40,1	
				P2	Kw	0,5	0,6	0,6	0,7	0,8	0,8	0,9	0,9	1	1	1	1	1	1	1	1
				NPSH	m	1,6	1,6	1,5	1,4	1,4	1,3	1,3	1,2	1,2	1,2	1,3	1,4	1,7	2	2,3	
MVX 3-14 FM	MVX 3-14 FT	1,5	2	H	m	104,8	104,3	103	101,2	99	96,2	93,1	89,4	84,9	79,8	73,8	66,8	58,8	50	40,7	
				Efficiency	%	0	13,2	23,6	31,8	37,8	42,8	46,8	49,8	51,8	53,1	53,4	52,6	50,2	46,4	41	
				P2	Kw	0,6	0,7	0,8	0,8	0,9	1	1	1,1	1,1	1,2	1,2	1,2	1,2	1,2	1,2	1,2
				NPSH	m	1,6	1,6	1,5	1,5	1,4	1,3	1,3	1,2	1,2	1,3	1,3	1,5	1,7	2	2,3	
MVX 3-16 FM	MVX 3-16 FT	1,5	2	H	m	119,1	118,4	117	114,8	112,1	108,9	105,2	100,9	95,8	89,8	82,9	74,9	65,7	55,6	45,1	
				Efficiency	%	0	13,2	23,7	31,9	37,9	42,9	46,9	49,9	51,9	53,1	53,4	52,5	50	46	40,5	
				P2	Kw	0,7	0,8	0,9	0,9	1	1,1	1,2	1,2	1,3	1,3	1,4	1,4	1,4	1,4	1,4	1,4
				NPSH	m	1,6	1,6	1,5	1,4	1,4	1,3	1,3	1,2	1,2	1,3	1,3	1,5	1,7	2	2,3	
MVX 3-18 FM	MVX 3-18 FT	2,2	3	H	m	135,8	135,3	133,8	131,6	128,8	125,5	121,5	116,8	111,3	104,7	97,1	88,2	77,9	66,6	54,6	
				Efficiency	%	0	13,1	23,5	31,7	37,7	42,6	46,6	49,7	51,7	53	53,4	52,7	50,5	46,8	41,7	
				P2	Kw	0,8	0,9	1	1,1	1,2	1,3	1,4	1,3	1,4	1,4	1,5	1,6	1,6	1,6	1,6	1,6
				NPSH	m	1,7	1,6	1,5	1,5	1,4	1,3	1,3	1,3	1,3	1,3	1,3	1,5	1,7	2	2,3	
MVX 3-21 FM	MVX 3-21 FT	2,2	3	H	m	157,6	156,9	155,1	152,5	149,1	145	140,3	134,8	128,2	120,5	111,5	101	89	75,9	61,9	
				Efficiency	%	0	13,1	23,6	31,8	37,8	42,7	46,7	49,8	51,8	53	53,4	52,6	50,3	46,5	41,3	
				P2	Kw	0,9	1	1,2	1,3	1,4	1,5	1,6	1,7	1,7	1,8	1,8	1,8	1,9	1,9	1,9	1,8
				NPSH	m	1,6	1,6	1,5	1,5	1,4	1,3	1,3	1,3	1,2	1,3	1,3	1,5	1,7	2	2,3	
MVX 3-25 FM	MVX 3-25 FT	2,2	3	H	m	186,3	185,4	183,1	179,7	175,5	170,5	164,8	158	150	140,7	130	117,4	103	87,4	71	
				Efficiency	%	0	13,2	23,7	31,9	37,9	42,8	46,9	49,9	51,9	53,1	53,4	52,5	50	46,1	40,7	
				P2	Kw	1,1	1,2	1,4	1,5	1,6	1,7	1,8	1,9	2	2,1	2,1	2,2	2,2	2,2	2,2	2,1
				NPSH	m	1,6	1,6	1,5	1,4	1,4	1,3	1,3	1,2	1,2	1,3	1,3	1,5	1,7	2	2,3	
-	MVX 3-29 FT	3	4	H	m	219,2	218,5	216,1	212,6	208,2	202,8	196,4	188,9	180	169,4	157,2	142,8	126,3	108,1	88,8	
				Efficiency	%	0	13,1	23,5	31,7	37,7	42,6	46,6	49,6	51,7	53	53,4	52,8	50,6	47	41,9	
				P2	Kw	1,3	1,5	1,6	1,8	1,9	2,1	2,2	2,3	2,4	2,5	2,6	2,6	2,6	2,6	2,6	2,6
				NPSH	m	1,7	1,6	1,5	1,5	1,4	1,3	1,3	1,3	1,3	1,3	1,3	1,5	1,7	2	2,3	
-	MVX 3-33 FT	3	4	H	m	248,4	247,4	244,7	240,6	235,3	229,1	221,7	213,1	202,8	190,7	176,7	160,3	141,4	120,7	98,8	
				Efficiency	%	0	13,1	23,6	31,7	37,7	42,7	46,7	49,7	51,8	53	53,4	52,7	50,4	46,7	41,5	
				P2	Kw	1,5	1,7	1,8	2	2,2	2,4	2,5	2,6	2,7	2,8	2,9	2,9	2,9	2,9	2,9	2,9
				NPSH	m	1,7	1,6	1,5	1,5	1,4	1,3	1,3	1,3	1,3	1,3	1,3	1,5	1,7	2	2,3	

a) ~Monofase 230 V

b) ~Trifase 230/400 V

50 Hz - min⁻¹ ~ 2900

TIPO TYPE		Potenza nominale Nominal power		Portata - Capacity																	
a	b	kW	HP	Prevalenza (m C.A.) - Total head (m W.C.)																	
				H	m	52,5	52	51,6	50,9	49,5	47,6	45,5	43,2	40,8	38,4	35,7	32,5	28,3	23,6	18,4	
				Q [m ³ /h]	0	0,57	1,14	1,71	2,29	2,86	3,43	4	4,57	5,14	5,71	6,29	6,86	7,43	8		
				Q [l/1']	0	9,52	19	28,57	38,10	47,62	57,14	66,67	76,19	85,71	95,24	104,76	114,29	123,81	133,33		
MVX 6-7 FM	MVX 6-7 FT	1,1	1,5	H	m	52,5	52	51,6	50,9	49,5	47,6	45,5	43,2	40,8	38,4	35,7	32,5	28,3	23,6	18,4	
				Efficiency	%	0	18,1	31	40,5	46,9	51,5	55,1	58	60,5	62,6	64,2	64,3	64,3	57,2	49,5	
				P2	Kw	0,4	0,5	0,5	0,6	0,7	0,7	0,8	0,8	0,8	0,9	0,9	0,9	0,9	0,9	0,8	0,8
				NPSH	m	1,7	1,7	1,6	1,5	1,5	1,5	1,5	1,4	1,5	1,5	1,6	1,7	1,9	2	2,3	2,5
MVX 6-8 FM	MVX 6-8 FT	1,1	1,5	H	m	59,7	59,1	58,6	57,7	56	53,8	51,4	48,7	46	43,2	40,1	36,3	31,6	26,2	20,3	
				Efficiency	%	0	18,2	31,1	40,6	47	51,6	58,1	58,1	60,6	62,7	64,2	64,3	61,8	56,7	48,8	
				P2	Kw	0,4	0,5	0,6	0,7	0,7	0,8	0,9	0,9	0,9	1	1	1	1	0,9	0,9	
				NPSH	m	1,7	1,7	1,6	1,5	1,5	1,4	1,4	1,4	1,5	1,6	1,7	1,9	2	2,3	2,5	
MVX 6-9 FM	MVX 6-9 FT	1,1	1,5	H	m	66,8	66,1	65,5	64,4	62,4	59,9	57,1	54,1	50,9	47,8	44,3	40	34,7	28,7	22,1	
				Efficiency	%	0	18,2	31,1	40,7	47,1	51,7	55,3	58,2	60,7	62,8	64,3	64,2	61,5	56,2	48	
				P2	Kw	0,5	0,6	0,7	0,7	0,8	0,9	1	1	1	1,1	1,1	1,1	1,1	1	1	
				NPSH	m	1,7	1,7	1,6	1,5	1,5	1,4	1,4	1,4	1,5	1,6	1,7	1,8	2	2,3	2,5	
MVX 6-10 FM	MVX 6-10 FT	1,5	2	H	m	75,2	74,5	74	72,9	70,9	68,3	65,3	62	58,6	55,1	51,2	46,6	40,7	34	26,6	
				Efficiency	%	0	18,1	31	40,5	46,9	51,4	55	57,9	60,4	62,6	64,1	64,4	62,1	57,3	49,7	
				P2	Kw	0,5	0,6	0,7	0,8	0,9	1	1,1	1,2	1,2	1,2	1,2	1,2	1,2	1,2	1,2	
				NPSH	m	1,8	1,7	1,6	1,6	1,5	1,5	1,4	1,4	1,5	1,6	1,7	1,9	2,1	2,3	2,5	
MVX 6-11 FM	MVX 6-11 FT	1,5	2	H	m	82,4	81,6	81	79,8	77,5	74,5	71,2	67,5	63,8	59,9	55,6	50,6	44,1	36,7	28,6	
				Efficiency	%	0	18,2	31	40,6	47	51,5	55,1	58	60,5	62,7	64,1	64,3	61,9	57	49,2	
				P2	Kw	0,6	0,7	0,8	0,9	1	1,1	1,2	1,3	1,3	1,3	1,4	1,3	1,3	1,3	1,3	
				NPSH	m	1,8	1,7	1,6	1,5	1,5	1,4	1,4	1,4	1,5	1,6	1,7	1,9	2,1	2,3	2,5	
MVX 6-14 FM	MVX 6-14 FT	2,2	3	H	m	105,7	104,9	104,2	102,9	100,1	96,5	92,4	87,8	83,1	78,2	72,7	66,4	58,2	48,8	38,4	
				Efficiency	%	0	18,1	30,9	40,4	46,8	51,4	54,9	57,8	60,4	62,5	64	64,4	62,3	57,8	50,4	
				P2	Kw	0,8	0,9	1,1	1,2	1,3	1,5	1,6	1,7	1,7	1,8	1,8	1,8	1,7	1,7	1,7	
				NPSH	m	1,8	1,7	1,6	1,6	1,5	1,5	1,5	1,5	1,5	1,6	1,7	1,9	2,1	2,3	2,5	
MVX 6-17 FM	MVX 6-17 FT	2,2	3	H	m	127,6	126,4	125,5	123,6	120,1	115,6	110,4	104,8	99	93	86,4	78,6	68,6	57,2	44,6	
				Efficiency	%	0	18,1	31	40,5	46,9	51,5	55,1	58	60,5	62,6	64,1	64,3	62	57,2	49,4	
				P2	Kw	0,9	1,1	1,3	1,4	1,6	1,7	1,9	2	2	2,1	2,1	2,1	2,1	2	2	
				NPSH	m	1,8	1,7	1,6	1,5	1,5	1,4	1,4	1,4	1,5	1,6	1,7	1,9	2,1	2,3	2,5	
-	MVX 6-20 FT	3	4	H	m	151,8	150,7	149,9	148,1	144,4	139,3	133,5	127	120,3	113,3	105,6	96,7	85	71,6	56,6	
				Efficiency	%	0	18	30,8	40,3	46,7	51,3	54,8	57,7	60,3	62,4	64	64,5	62,5	58,2	51	
				P2	Kw	1,1	1,3	1,5	1,7	1,9	2,1	2,3	2,4	2,5	2,5	2,6	2,6	2,5	2,5	2,4	
				NPSH	m	1,8	1,7	1,6	1,6	1,5	1,5	1,5	1,5	1,5	1,6	1,7	1,9	2,1	2,3	2,5	
-	MVX 6-23 FT	3	4	H	m	173,9	172,5	171,5	169,3	164,9	158,9	152,1	144,6	136,8	128,8	119,9	109,5	96	80,6	63,4	
				Efficiency	%	0	18,1	30,9	40,4	46,8	51,3	54,9	57,8	60,3	62,5	64	64,4	62,3	57,8	50,5	
				P2	Kw	1,3	1,5	1,7	2	2,2	2,4	2,6	2,7	2,8	2,9	2,9	2,9	2,9	2,8	2,7	
				NPSH	m	1,8	1,7	1,6	1,6	1,5	1,5	1,5	1,5	1,5	1,6	1,7	1,9	2,1	2,3	2,5	
-	MVX 6-28 FT	4	5,5	H	m	214	214,8	212,4	208,1	202,4	195,9	188,7	180,7	171,8	161,5	149,6	135,7	119,6	101,2	80,7	
				Efficiency	%	0	18,5	31,7	41,3	48	52,8	56,5	59,6	62,2	64,3	65,8	66,2	64,7	60,4	53	
				P2	Kw	1,5	1,8	2,1	2,4	2,6	2,9	3,1	3,3	3,4	3,5	3,5	3,5	3,5	3,4	3,3	
				NPSH	m	1,8	1,7	1,6	1,6	1,5	1,5	1,5	1,5	1,5	1,6	1,7	1,9	2,1	2,3	2,5	
-	MVX 6-33 FT	4	5,5	H	m	251,3	252	249	243,7	236,8	228,9	220,2	210,7	200	187,8	173,7	157,4	138,4	116,6	92,5	
				Efficiency	%	0	18,5	31,8	41,4	48	52,8	56,6	59,7	62,3	64,4	65,8	66,2	64,5	60	52,4	
				P2	Kw	1,8	2,1	2,4	2,8	3,1	3,4	3,6	3,8	4	4,1	4,1	4,1	4	3,9	3,8	
				NPSH	m	1,8	1,7	1,6	1,6	1,5	1,5	1,5	1,5	1,5	1,6	1,7	1,9	2,1	2,3	2,5	

a) ~Monofase 230 V

b) ~Trifase 230/400 V ≤ 5,5Hp ~Trifase 400/690 V > 5,5Hp

50 Hz - min⁻¹ ~ 2900

TIPO TYPE		Potenza nominale Nominal power		Portata - Capacity																	
a	b	kW	HP	Prevalenza (m C.A.) - Total head (m W.C.)																	
				Q [m ³ /h]	0	1,1	2,1	3,2	4,3	5,4	6,4	7,5	8,6	9,6	10,7	11,8	12,8	13,9	15		
				Q [l/1']	0	17,9	35,7	53,6	71,4	89,3	107,1	125	142,9	160,7	178,6	196,4	214,3	232,1	250		
MVX 10-3 FM	MVX 10-3 FT	1,1	1,5	H	m	29,8	29,7	29,6	29,3	28,9	28,2	27,3	26,1	24,7	23,1	21,1	19	16,6	13,9	11,1	
				Efficiency	%	0	20	33,8	43,5	50,9	50,9	59,8	62,9	62,9	66,6	67,5	67,2	65,1	59,3	51	
				P2	Kw	0,4	0,4	0,5	0,6	0,7	0,7	0,8	0,8	0,8	0,9	0,9	0,9	0,9	0,9	0,9	0,9
				NPSH	m	2,3	2,1	2	1,9	1,8	1,8	1,8	1,8	1,8	2	2,1	2,4	2,7	3,2	3,8	
MVX 10-4 FM	MVX 10-4 FT	1,5	2	H	m	39,8	39,8	39,6	39,3	38,8	37,9	36,7	35,2	33,4	31,1	28,6	25,7	22,5	18,9	15,1	
				Efficiency	%	0	20	33,7	33,7	50,8	55,9	59,7	59,7	65,2	66,6	67,5	67,3	65,3	59,7	51,6	
				P2	Kw	0,5	0,6	0,7	0,7	0,9	1	1,1	1,1	1,2	1,2	1,2	1,2	1,2	1,2	1,2	1,2
				NPSH	m	2,3	2,1	2	2	1,9	1,8	1,8	1,8	1,8	1,9	2	2,1	2,4	2,7	3,2	3,8
MVX 10-5 FM	MVX 10-5 FT	1,5	2	H	m	49,4	49,3	49	48,5	47,8	46,6	45	43	40,1	37,8	34,6	31	27	22,6	17,8	
				Efficiency	%	0	20	33,8	43,6	51	56	59,9	63	65,3	66,7	67,5	67,2	64,9	58,7	50,3	
				P2	Kw	0,6	0,7	0,8	1	1,1	1,2	1,3	1,4	1,5	1,5	1,5	1,5	1,5	1,5	1,5	1,5
				NPSH	m	2,3	2,1	2	1,9	1,8	1,8	1,8	1,8	1,8	1,9	2,1	2,4	2,7	3,2	3,8	
MVX 10-6 FM	MVX 10-6 FT	2,2	3	H	m	59,9	59,9	59,7	59,2	58,4	57,1	55,4	53,2	50,4	47,1	43,2	38,9	34,1	28,8	23	
				Efficiency	%	0	19,9	33,7	43,4	50,8	55,8	59,7	62,8	65,2	66,5	67,5	67,3	65,5	59,9	51,9	
				P2	Kw	0,7	0,9	1	1,2	1,3	1,5	1,6	1,7	1,8	1,9	1,9	1,9	1,9	1,8	1,8	1,8
				NPSH	m	2,3	2,2	2	1,9	1,9	1,8	1,8	1,8	1,9	2	2,1	2,4	2,7	3,2	3,7	
-	MVX 10-8 FT	3	4	H	m	80,4	80,4	80,3	79,8	78,8	77,3	75,1	72,2	68,5	64,2	59,1	53,3	46,9	39,8	32,1	
				Efficiency	%	0	19,9	33,6	43,3	50,6	55,7	59,5	62,6	65	66,4	67,5	67,4	65,8	60,7	53	
				P2	Kw	1	1,2	1,4	1,6	1,8	2	2,2	2,4	2,5	2,5	2,6	2,5	2,5	2,5	2,5	
				NPSH	m	2,3	2,2	2,1	2	1,9	1,8	1,8	1,9	1,9	2	2,2	2,4	2,7	3,2	3,7	
-	MVX 10-10 FT	4	5,5	H	m	101,1	101,2	101,1	100,6	99,5	97,6	95	91,5	87	81,6	75,3	68,1	60	51,1	41,5	
				Efficiency	%	0	19,8	33,5	43,2	50,5	55,6	59,4	62,5	64,9	66,4	67,4	67,4	66	61,2	53,7	
				P2	Kw	1,2	1,5	1,8	2	2,3	2,6	2,8	3	3,1	3,2	3,3	3,2	3,2	3,2	3,2	
				NPSH	m	2,3	2,2	2,1	2	1,9	1,9	1,8	1,9	1,9	2	2,2	2,4	2,8	3,2	3,7	
-	MVX 10-12 FT	4	5,5	H	m	120,8	120,9	120,7	119,9	118,5	116,2	112,9	108,6	103,1	96,6	89	80,3	70,7	60	48,5	
				Efficiency	%	0	19,9	33,5	43,2	50,6	55,7	59,5	62,6	65	66,4	67,5	67,4	65,8	60,8	53,1	
				P2	Kw	1,5	1,8	2,1	2,4	2,7	3	3,3	3,5	3,7	3,8	3,8	3,8	3,8	3,7	3,7	
				NPSH	m	2,3	2,2	2,1	2	1,9	1,9	1,8	1,9	1,9	2	2,2	2,4	2,7	3,2	3,7	
-	MVX 10-15 FT	5,5	7,5	H	m	151,1	151,2	151	150,1	148,4	145,5	141,5	136,1	129,3	121,2	111,7	100,9	88,8	75,5	61,1	
				Efficiency	%	0	19,8	33,5	43,2	50,5	55,6	59,4	62,5	64,9	66,4	67,4	67,4	66	61,2	53,7	
				P2	Kw	1,8	2,2	2,6	3	3,4	3,8	4,2	4,4	4,6	4,8	4,8	4,8	4,7	4,7	4,7	
				NPSH	m	2,3	2,2	2,1	2	1,9	1,9	1,8	1,9	1,9	1,9	2,2	2,4	2,7	3,2	3,7	
-	MVX 10-19 FT	7,5	10	H	m	191,9	192,2	192	191	189	185,5	180,4	173,7	165,3	155	143	129,4	114,1	97,2	78,9	
				Efficiency	%	0	19,8	33,5	43,2	50,5	55,6	59,4	62,5	64,9	66,4	67,4	67,4	66	61,2	53,7	
				P2	Kw	2,3	2,8	3,3	3,9	4,4	4,9	5,3	5,7	5,9	6,1	6,2	6,2	6,1	6	6	
				NPSH	m	2,3	2,2	2,1	2	1,9	1,9	1,8	1,9	1,9	2	2,2	2,4	2,7	3,2	3,7	
-	MVX 10-23 FT	7,5	10	H	m	231,5	231,6	231,2	229,8	227,1	222,6	216,3	208	197,7	185,1	170,5	154	135,5	115	93	
				Efficiency	%	0	19,9	33,5	43,2	50,6	55,7	59,5	62,6	65	66,4	67,5	67,4	65,8	60,8	53,1	
				P2	Kw	2,8	3,4	4	4,7	5,2	5,8	6,4	6,8	7,1	7,3	7,4	7,3	7,2	7,2	7,2	
				NPSH	m	2,3	2,2	2,1	2	1,9	1,8	1,8	1,9	1,9	2	2,2	2,4	2,7	3,2	3,7	
-	MVX 10-24 FT	11	15	H	m	244,1	244,8	245	244,2	242,1	238,2	232,3	224,2	213,9	201,1	186,1	168,9	149,5	128,2	105	
				Efficiency	%	0	19,7	33,4	43	50,4	55,4	59,2	62,3	64,8	66,3	67,4	67,5	66,3	62	54,9	
				P2	Kw	3	3,6	4,3	5	5,6	6,3	6,9	7,4	7,7	8	8,1	8	7,9	7,8	7,8	
				NPSH	m	2,3	2,2	2,1	2	1,9	1,9	1,9	1,9	2	2,1	2,2	2,4	2,8	3,2	3,7	

a) ~Monofase 230 V

b) ~Trifase 230/400 V ≤ 5,5Hp ~Trifase 400/690 V > 5,5Hp

50 Hz - min⁻¹ ~ 2900

TIPO TYPE		Potenza nominale Nominal power		Portata - Capacity																	
				Q [m ³ /h]	0	1,8	3,6	5,4	7,1	8,9	10,7	12,5	14,3	16,1	17,9	19,6	21,4	23,2	25		
				Q [l/1']	0	29,8	59,5	89,3	119	148,8	178,6	208,3	238,1	267,9	297,6	327,4	357,1	386,9	416,7		
a	b	kW	HP	Prevalenza (m C.A.) - Total head (m W.C.)																	
MVX 15-2 FM	MVX 15-2 FT	2,2	3	H	m	28,9	28,6	27,8	27,2	26,4	25,6	24,8	23,8	22,8	21,5	19,7	17,6	15,1	12,4	9,5	
				Efficiency	%	0	17,6	31	40,3	48,3	54,2	59	61,9	64,5	65,6	64,7	62,3	57,9	51,7	43,3	
				P2	Kw	0,7	0,8	0,9	1	1,1	1,1	1,2	1,3	1,4	1,4	1,5	1,5	1,5	1,5	1,5	1,5
				NPSH	m	0,6	0,7	0,7	0,8	0,9	1	1,1	1,2	1,4	1,7	2	2,3	2,8	3,4	4,3	
-	MVX 15-3 FT	3	4	H	m	43,6	43	41,8	40,9	39,8	38,6	37,4	36	34,5	32,5	29,9	26,7	22,9	18,9	14,6	
				Efficiency	%	0	17,6	31	40,2	48,2	54,1	58,9	61,8	64,5	65,6	64,7	62,5	58,1	52	43,9	
				P2	Kw	1,1	1,2	1,3	1,5	1,6	1,7	1,9	2	2,1	2,2	2,3	2,3	2,3	2,3	2,3	2,3
				NPSH	m	0,6	0,7	0,7	0,8	0,9	1	1,1	1,2	1,4	1,7	2	2,3	2,8	3,4	4,3	
-	MVX 15-4 FT	4	5,5	H	m	58,4	57,6	56,1	54,9	53,5	51,8	50,3	48,4	46,4	43,8	40,4	36,2	31,1	25,8	20	
				Efficiency	%	0	17,5	30,9	40,2	48,1	54	58,8	61,8	64,4	65,6	64,7	62,7	58,4	52,4	44,4	
				P2	Kw	1,4	1,6	1,8	2	2,2	2,3	2,5	2,7	2,8	2,9	3	3,1	3,1	3,1	3,1	3,1
				NPSH	m	0,6	0,7	0,7	0,8	0,9	1	1,1	1,2	1,4	1,7	2	2,3	2,8	3,4	4,3	
-	MVX 15-6 FT	5,5	7,5	H	m	87,7	86,5	84,5	83	80,6	78,3	76	73,3	70,4	66,9	61,9	55,4	48,5	40,3	31,6	
				Efficiency	%	0	18,3	32,3	42,8	50,5	56,6	61,2	64,5	67,1	69	68,8	66,9	63,5	57,4	49	
				P2	Kw	2	2,3	2,5	2,8	3,1	3,4	3,6	3,9	4,1	4,2	4,4	4,4	4,5	4,4	4,4	
				NPSH	m	0,6	0,7	0,7	0,8	0,9	1	1,1	1,2	1,4	1,7	2	2,3	2,8	3,4	4,3	
-	MVX 15-8 FT	7,5	10	H	m	117,2	115,5	112,9	111	107,9	104,8	101,8	98,2	94,4	89,7	83	74,4	65,2	54,3	42,7	
				Efficiency	%	0	18,2	32,3	42,8	50,5	56,6	61,1	64,4	67,1	68,9	68,8	67	63,6	57,6	49,3	
				P2	Kw	2,7	3,1	3,4	3,8	4,2	4,5	4,9	5,2	5,5	5,7	5,9	5,9	6	6	6	5,9
				NPSH	m	0,6	0,7	0,7	0,8	0,9	1	1,1	1,2	1,4	1,7	2	2,3	2,8	3,4	4,3	
-	MVX 15-10 FT	11	15	H	m	147,7	145,8	142,6	140,4	136,7	133	129,4	125,1	120,5	114,9	106,8	96,1	84,7	71,2	56,4	
				Efficiency	%	0	18,2	32,2	42,6	50,3	56,4	60,9	64,3	66,9	68,9	68,9	67,2	64,2	58,5	50,5	
				P2	Kw	3,4	3,9	4,3	4,8	5,3	5,7	6,2	6,6	7	7,3	7,5	7,7	7,7	7,7	7,6	
				NPSH	m	0,6	0,7	0,7	0,8	0,9	1	1,1	1,2	1,4	1,7	2	2,3	2,8	3,4	4,2	
-	MVX 15-11 FT	11	15	H	m	162,3	160,2	156,7	154,2	150,1	146	142,1	137,3	132,1	126	117	105,3	92,7	77,8	61,6	
				Efficiency	%	0	18,2	32,2	42,6	50,3	56,4	61	64,3	66,9	68,9	68,9	67,2	64,1	58,4	50,4	
				P2	Kw	3,7	4,3	4,7	5,3	5,8	6,3	6,8	7,3	7,7	8	8,3	8,4	8,4	8,4	8,3	
				NPSH	m	0,6	0,7	0,7	0,8	0,9	1	1,1	1,2	1,4	1,7	2	2,3	2,8	3,4	4,2	
-	MVX 15-12 FT	11	15	H	m	176,8	174,5	170,7	168	163,5	158,9	154,6	149,4	143,8	137	127,2	114,3	100,6	84,4	66,7	
				Efficiency	%	0	18,2	32,2	42,7	50,4	56,5	61	64,3	66,9	68,9	68,9	67,2	64	58,3	50,2	
				P2	Kw	4,1	4,7	5,2	5,7	6,3	6,8	7,4	7,9	8,4	8,7	9	9,1	9,2	9,2	9,1	
				NPSH	m	0,6	0,7	0,7	0,8	0,9	1	1,1	1,2	1,4	1,7	2	2,3	2,8	3,4	4,3	
-	MVX 15-13 FT	11	15	H	m	191,4	188,8	184,7	181,7	176,8	171,8	167,1	161,4	155,3	147,9	137,3	123,3	108,4	90,8	71,7	
				Efficiency	%	0	18,2	32,2	42,7	50,4	56,5	61	64,3	67	68,9	68,9	67,1	63,9	58,1	50	
				P2	Kw	4,4	5	5,6	6,2	6,8	7,4	8	8,5	9	9,4	9,7	9,8	9,9	9,9	9,8	
				NPSH	m	0,6	0,7	0,7	0,8	0,9	1	1,1	1,2	1,4	1,7	2	2,3	2,8	3,4	4,3	
-	MVX 15-14 FT	11	15	H	m	205,8	203,1	198,6	195,4	190	184,7	179,6	173,4	166,8	158,7	147,2	132,2	116,1	97,1	76,6	
				Efficiency	%	0	18,2	32,2	42,7	50,4	56,5	61	64,3	67	68,9	68,9	67,1	63,9	58	49,8	
				P2	Kw	4,7	5,4	6	6,7	7,3	7,9	8,6	9,2	9,7	10,1	10,4	10,5	10,6	10,6	10,5	
				NPSH	m	0,6	0,7	0,7	0,8	0,9	1	1,1	1,2	1,4	1,7	2	2,3	2,8	3,4	4,3	
-	MVX 15-16 FT	15	20	H	m	235,5	232,3	227,2	223,5	217,4	211,3	205,5	198,4	190,9	181,7	168,6	151,5	133,1	111,4	87,9	
				Efficiency	%	0	18,2	32,2	42,7	50,4	56,5	61	64,3	67	68,9	68,9	67,1	63,9	58,1	49,9	
				P2	Kw	5,4	6,2	6,9	7,6	8,4	9,1	9,8	10,5	11,1	11,5	11,9	12,1	12,2	12,1	12	
				NPSH	m	0,6	0,7	0,7	0,8	0,9	1	1,1	1,2	1,4	1,7	2	2,3	2,8	3,4	4,3	
-	MVX 15-17 FT	15	20	H	m	250	246,6	241,1	237,1	230,6	224,1	217,9	210,4	202,3	192,5	178,6	160,3	140,8	117,7	92,8	
				Efficiency	%	0	18,2	32,3	42,7	50,4	56,5	61	64,3	67	68,9	68,9	67,1	63,8	58	49,8	
				P2	Kw	5,8	6,6	7,3	8,1	8,9	9,6	10,4	11,1	11,8	12,2	12,6	12,8	12,9	12,8	12,7	
				NPSH	m	0,6	0,7	0,7	0,8	0,9	1	1,1	1,2	1,4	1,7	2	2,3	2,8	3,4	4,3	

a) ~Monofase 230 V b) ~Trifase 230/400 V ≤ 5,5Hp ~Trifase 400/690 V > 5,5Hp

50 Hz - min⁻¹ ~ 2900

TIPO TYPE	Potenza nominale Nominal power		Portata - Capacity															
			Q [m ³ /h]		0,0	2,2	4,5	6,7	8,9	11,2	13,4	15,6	17,8	20,1	22,3	24,5	26,8	29,0
			Q [l/1']		0,0	37,2	74,4	111,5	148,7	185,9	223,1	260,3	297,4	334,6	371,8	409,0	446,2	483,3
b	kW	HP	Prevalenza (m C.A.) - Total head (m W.C.)															
MVX 20-2 FT	2,2	3,0	H	m	29,7	29,4	28,7	27,9	27,2	26,6	25,8	24,7	23,4	21,6	19,2	16,3	12,6	9,7
			Efficiency	%	0,0	21,0	36,3	47,2	54,9	60,5	64,1	66,4	67,4	67,0	64,1	58,4	49,0	39,9
			P2	Kw	0,7	0,9	1,0	1,1	1,2	1,3	1,5	1,6	1,7	1,8	1,8	1,9	1,9	1,9
			NPSH	m	0,8	0,9	0,9	1,0	1,2	1,4	1,6	1,9	2,2	2,6	3,1	3,5	4,1	4,5
MVX 20-3 FT	3,0	4,0	H	m	45,0	44,5	43,3	42,4	41,4	40,3	38,9	37,5	35,7	32,8	29,2	24,7	19,7	13,8
			Efficiency	%	0,0	20,4	35,0	45,9	53,5	59,0	62,7	65,7	67,5	66,6	63,9	58,5	50,7	38,5
			P2	Kw	1,2	1,3	1,5	1,7	1,9	2,1	2,3	2,4	2,6	2,7	2,8	2,8	2,8	2,8
			NPSH	m	0,8	0,9	0,9	1,0	1,2	1,4	1,6	1,9	2,2	2,6	3,1	3,5	4,1	4,6
MVX 20-4 FT	4,0	5,5	H	m	62,2	61,0	59,9	58,6	56,6	54,8	53,4	51,2	49,2	45,8	41,0	35,3	28,9	22,0
			Efficiency	%	0,0	18,1	32,1	42,7	50,7	56,2	60,9	63,5	66,0	65,9	63,4	58,9	51,7	42,5
			P2	Kw	1,9	2,0	2,3	2,5	2,7	3,0	3,2	3,4	3,6	3,8	3,9	4,0	4,1	4,1
			NPSH	m	0,8	0,8	0,9	1,0	1,2	1,3	1,6	1,9	2,2	2,6	3,0	3,5	4,0	4,6
MVX 20-5 FT	5,5	7,5	H	m	78,6	77,1	75,8	74,3	71,9	69,8	68,1	65,4	63,1	59,0	53,3	46,2	38,2	29,6
			Efficiency	%	0,0	18,1	32,0	42,5	50,5	56,0	60,7	63,3	65,9	66,0	63,8	59,6	52,9	44,2
			P2	Kw	2,4	2,6	2,9	3,2	3,5	3,8	4,1	4,4	4,7	4,9	5,1	5,2	5,3	5,3
			NPSH	m	0,8	0,9	0,9	1,0	1,2	1,3	1,6	1,9	2,2	2,6	3,1	3,5	4,0	4,6
MVX 20-6 FT	7,5	10,0	H	m	94,2	92,9	91,5	89,9	87,4	84,9	82,8	80,1	77,5	72,7	65,6	57,3	47,8	37,3
			Efficiency	%	0,0	19,2	33,7	44,3	52,2	57,9	62,6	66,1	69,0	69,4	67,6	63,9	57,8	48,9
			P2	Kw	2,7	2,9	3,3	3,7	4,1	4,5	4,8	5,2	5,5	5,7	5,9	6,0	6,0	6,0
			NPSH	m	0,8	0,9	0,9	1,0	1,2	1,3	1,6	1,9	2,2	2,6	3,1	3,5	4,0	4,6
MVX 20-7 FT	7,5	10,0	H	m	109,5	108,0	106,3	104,4	101,4	98,3	95,9	92,7	89,6	83,8	75,5	65,8	54,6	42,4
			Efficiency	%	0,0	19,2	33,7	44,4	52,3	58,0	62,7	66,2	69,0	69,4	67,4	63,6	57,4	48,3
			P2	Kw	3,1	3,4	3,8	4,3	4,7	5,2	5,6	6,0	6,3	6,6	6,8	6,9	6,9	6,9
			NPSH	m	0,8	0,8	0,9	1,0	1,2	1,3	1,6	1,9	2,2	2,6	3,1	3,5	4,0	4,6
MVX 20-8 FT	11,0	15,0	H	m	126,5	124,8	123,0	121,0	117,8	114,5	111,9	108,4	105,1	98,9	89,7	78,6	66,1	52,0
			Efficiency	%	0,0	19,1	33,6	44,2	52,1	57,8	62,5	65,9	68,9	69,5	67,8	64,3	58,5	49,9
			P2	Kw	3,6	4,0	4,5	5,0	5,5	6,0	6,5	7,0	7,4	7,8	8,0	8,2	8,2	8,2
			NPSH	m	0,8	0,9	0,9	1,0	1,2	1,4	1,6	1,9	2,2	2,6	3,1	3,5	4,1	4,6
MVX 20-9 FT	11,0	15,0	H	m	142,0	140,1	138,1	135,7	132,1	128,4	125,4	121,4	117,6	110,6	100,1	87,7	73,5	57,7
			Efficiency	%	0,0	19,1	33,6	44,2	52,1	57,8	62,5	66,0	68,9	69,5	67,7	64,1	58,3	49,6
			P2	Kw	4,1	4,5	5,0	5,6	6,2	6,7	7,3	7,8	8,3	8,7	9,0	9,1	9,2	9,2
			NPSH	m	0,8	0,9	0,9	1,0	1,2	1,4	1,6	1,9	2,2	2,6	3,1	3,5	4,1	4,6
MVX 20-10 FT	11,0	15,0	H	m	157,5	155,3	153,0	150,4	146,3	142,1	138,7	134,3	130,0	122,1	110,4	96,6	80,8	63,3
			Efficiency	%	0,0	19,1	33,6	44,2	52,1	57,9	62,6	66,0	68,9	69,5	67,7	64,0	58,1	49,3
			P2	Kw	4,5	4,9	5,5	6,2	6,8	7,5	8,1	8,7	9,2	9,6	9,9	10,1	10,1	10,1
			NPSH	m	0,8	0,9	0,9	1,0	1,2	1,3	1,6	1,9	2,2	2,6	3,1	3,5	4,1	4,6
MVX 20-11 FT	15,0	20,0	H	m	174,0	171,6	169,1	166,2	161,8	157,1	153,5	148,6	144,0	135,3	122,5	107,4	90,0	70,7
			Efficiency	%	0,0	19,1	33,6	44,2	52,1	57,8	62,5	65,9	68,9	69,5	67,7	64,2	58,3	49,7
			P2	Kw	5,0	5,5	6,1	6,9	7,6	8,3	9,0	9,6	10,2	10,7	11,0	11,2	11,3	11,2
			NPSH	m	0,8	0,9	0,9	1,0	1,2	1,4	1,6	1,9	2,2	2,6	3,1	3,5	4,1	4,6
MVX 20-12 FT	15,0	20,0	H	m	189,5	186,9	184,1	180,9	176,0	170,9	166,8	161,5	156,4	146,9	132,8	116,2	97,3	76,2
			Efficiency	%	0,0	19,1	33,6	44,2	52,1	57,8	62,5	66,0	68,9	69,5	67,7	64,1	58,1	49,4
			P2	Kw	5,4	5,9	6,7	7,5	8,2	9,0	9,7	10,4	11,0	11,6	11,9	12,1	12,2	12,2
			NPSH	m	0,8	0,9	0,9	1,0	1,2	1,4	1,6	1,9	2,2	2,6	3,1	3,5	4,1	4,6
MVX 20-13 FT	15,0	20,0	H	m	204,9	202,1	199,0	195,5	190,1	184,5	180,1	174,3	168,6	158,2	142,9	124,9	104,4	81,6
			Efficiency	%	0,0	19,1	33,6	44,2	52,1	57,9	62,6	66,0	68,9	69,5	67,6	63,9	57,9	49,1
			P2	Kw	5,9	6,4	7,2	8,1	8,9	9,7	10,5	11,2	11,9	12,5	12,8	13,1	13,1	13,1
			NPSH	m	0,8	0,9	0,9	1,0	1,2	1,3	1,6	1,9	2,2	2,6	3,1	3,5	4,0	4,6

b) ~Trifase 230/400 V < 5,5Hp ~Trifase 400/700 V > 5,5Hp

50 Hz - min⁻¹ ~ 2900

TIPO TYPE	Potenza nominale Nominal power		Portata - Capacity															
			Q [m ³ /h]	0,0	2,2	4,5	6,7	8,9	11,2	13,4	15,6	17,8	20,1	22,3	24,5	26,8	29,0	
b	kW	HP	Prevalenza (m C.A.) - Total head (m W.C.)															
			Q [l/1']	0,0	37,2	74,4	111,5	148,7	185,9	223,1	260,3	297,4	334,6	371,8	409,0	446,2	483,3	
MVX 20-14 FT	15,0	20,0	H	m	220,3	217,2	213,8	210,0	204,1	198,1	193,3	186,9	180,8	169,5	152,9	133,5	111,3	86,8
			Efficiency	%	0,0	19,1	33,6	44,3	52,2	57,9	62,6	66,1	69,0	69,4	67,6	63,8	57,7	48,8
			P2	Kw	6,3	6,9	7,7	8,6	9,5	10,4	11,3	12,0	12,7	13,3	13,8	14,0	14,1	14,0
			NPSH	m	0,8	0,9	0,9	1,0	1,2	1,3	1,6	1,9	2,2	2,6	3,1	3,5	4,0	4,6
MVX 20-15 FT	18,5	25,0	H	m	237,4	234,3	230,9	227,2	221,2	215,0	210,1	203,6	197,5	185,9	168,6	147,9	124,4	98,0
			Efficiency	%	0,0	19,1	33,5	44,1	52,0	57,8	62,5	65,9	68,8	69,5	67,8	64,3	58,6	50,0
			P2	Kw	6,8	7,5	8,4	9,4	10,3	11,3	12,3	13,1	13,9	14,6	15,1	15,4	15,5	
			NPSH	m	0,8	0,9	0,9	1,0	1,2	1,4	1,6	1,9	2,2	2,6	3,1	3,6	4,1	4,6
MVX 20-16 FT	18,5	25,0	H	m	252,9	249,6	246,0	242,0	235,6	229,0	223,7	216,7	210,1	197,7	179,2	157,1	132,0	103,8
			Efficiency	%	0,0	19,1	33,6	44,2	52,1	57,8	62,5	65,9	68,9	69,5	67,8	64,2	58,5	49,9
			P2	Kw	7,2	7,9	8,9	10,0	11,0	12,0	13,1	14,0	14,8	15,6	16,1	16,3	16,5	16,4
			NPSH	m	0,8	0,9	0,9	1,0	1,2	1,4	1,6	1,9	2,2	2,6	3,1	3,5	4,1	4,6
MVX 20-17 FT	18,5	25,0	H	m	268,5	264,9	261,1	256,7	249,9	242,8	237,2	229,7	222,6	209,4	189,6	166,2	139,4	109,5
			Efficiency	%	0,0	19,1	33,6	44,2	52,1	57,8	62,5	65,9	68,9	69,5	67,7	64,2	58,4	49,7
			P2	Kw	7,7	8,4	9,5	10,6	11,7	12,8	13,8	14,8	15,7	16,5	17,0	17,3	17,4	
			NPSH	m	0,8	0,9	0,9	1,0	1,2	1,4	1,6	1,9	2,2	2,6	3,1	3,5	4,1	4,6

b) ~Trifase 230/400 V < 5,5Hp ~Trifase 400/700 V > 5,5Hp

50 Hz - min⁻¹ ~ 2900

TIPO TYPE	Potenza nominale Nominal power		Portata - Capacity																	
			Q [m ³ /h]	0	3,3	6,6	9,9	13,1	16,4	19,7	23	26,3	29,6	32,9	36,1	39,4	42,7	46		
			Q [l/1']	0	54,8	109,5	164,3	219	273,8	328,6	383,3	438,1	492,9	547,6	602,4	657,1	711,9	766,7		
b	kW	HP	Prevalenza (m C.A.) - Total head (m W.C.)																	
MVX 30/2 FT	5,5	7,5	H	m	48,6	47	45,5	44,9	43,9	42,8	41,6	40,4	38,7	36,9	35	32,5	29,6	26,3	22,5	
			Efficiency	%	0	18,4	33,7	45,8	53,2	58,8	63,3	67	69,6	71,8	73,6	74,1	73,3	70,3	65,3	
			P2	Kw	2,1	2,3	2,4	2,6	3	3,3	3,5	3,8	4	4,1	4,3	4,3	4,3	4,3	4,3	4,3
			NPSH	m	1,2	1,3	1,4	1,5	1,6	1,7	1,7	1,9	2	2,2	2,5	3	3,7	4,8	6,4	8,5
MVX 30/3-2a FT	5,5	7,5	H	m	60,2	59	57,1	56,6	55,4	53,8	51,9	49,6	47,2	44,3	40,8	36,7	32,4	27,4	21,4	
			Efficiency	%	0	21,2	35,8	47,5	54,8	60	63,9	66,7	69,3	70,8	71	69,3	66,5	60,9	52,7	
			P2	Kw	2,3	2,5	2,9	3,2	3,6	4	4,4	4,7	4,9	5	5,1	5,2	5,2	5,2	5,1	
			NPSH	m	1,2	1,3	1,4	1,5	1,6	1,7	1,7	1,8	2	2,2	2,5	3	3,7	4,8	6,4	8,5
MVX 30/3 FT	7,5	10	H	m	72,8	70,5	68,3	67,3	65,8	64,2	62,4	60,5	58	55,3	52,4	48,7	44,4	39,3	33,6	
			Efficiency	%	0	18,4	33,7	45,8	53,2	58,8	63,3	67	69,6	71,8	73,6	74,1	73,2	70,2	65,2	
			P2	Kw	3,1	3,4	3,6	4	4,4	4,9	5,3	5,7	6	6,2	6,4	6,5	6,5	6,5	6,5	
			NPSH	m	1,2	1,3	1,4	1,5	1,6	1,7	1,7	1,9	2	2,2	2,5	3	3,7	4,8	6,4	8,5
MVX 30/4-2a FT	7,5	10	H	m	84,4	82,4	79,8	79	77,3	75,2	72,7	69,7	66,5	62,7	58,2	52,9	47,1	40,4	32,6	
			Efficiency	%	0	20,3	35,2	47	54,4	59,7	63,7	66,8	69,4	71,1	71,8	70,7	68,4	63,6	56,3	
			P2	Kw	3,3	3,6	4,1	4,5	5,1	5,6	6,1	6,5	6,9	7,1	7,3	7,4	7,4	7,4	7,2	
			NPSH	m	1,2	1,3	1,4	1,5	1,6	1,7	1,8	2	2,2	2,5	3	3,7	4,8	6,4	8,5	
MVX 30/4 FT	11	15	H	m	97,9	94,9	92	90,8	88,9	86,9	84,6	82,2	79	75,5	71,7	66,8	61,1	54,4	46,9	
			Efficiency	%	0	18,3	33,6	45,6	53,1	58,6	63,1	66,8	69,5	71,6	73,5	74,1	73,4	70,7	66,1	
			P2	Kw	4,2	4,6	4,9	5,3	6	6,6	7,2	7,7	8,1	8,5	8,7	8,9	8,9	8,9	8,9	
			NPSH	m	1,2	1,3	1,4	1,5	1,6	1,8	1,9	2	2,2	2,6	3	3,7	4,8	6,3	8,3	
MVX 30/5-2a FT	11	15	H	m	109,7	107	103,8	102,8	100,8	98,3	95,4	91,9	88	83,4	78	71,5	64,4	56,1	46,6	
			Efficiency	%	0	19,8	34,7	46,5	53,9	59,3	63,5	66,6	69,2	71,1	72,2	71,7	69,9	65,9	59,7	
			P2	Kw	4,4	4,9	5,4	5,9	6,7	7,4	8,1	8,6	9,1	9,5	9,7	9,8	9,9	9,9	9,8	
			NPSH	m	1,2	1,3	1,4	1,5	1,6	1,8	1,9	2	2,2	2,6	3	3,7	4,8	6,3	8,3	
MVX 30/5 FT	15	20	H	m	122,4	118,6	114,9	113,4	111,1	108,5	105,7	102,6	98,6	94,2	89,5	83,3	76,2	67,8	58,4	
			Efficiency	%	0	18,3	33,6	45,6	53,1	58,6	63,2	66,8	69,5	71,6	73,5	74,1	73,4	70,7	66,1	
			P2	Kw	5,2	5,8	6,1	6,7	7,5	8,3	9	9,6	10,2	10,6	10,9	11,1	11,1	11,2	11,1	
			NPSH	m	1,2	1,3	1,4	1,5	1,6	1,8	1,9	2	2,2	2,6	3	3,7	4,8	6,3	8,3	
MVX 30/6-2a FT	15	20	H	m	134,1	130,7	126,7	125,4	122,9	119,9	116,4	112,2	107,6	102,1	95,7	88	79,4	69,4	58	
			Efficiency	%	0	19,5	34,5	46,4	53,8	59,2	63,4	66,7	69,3	71,2	72,4	72,1	70,5	66,7	60,8	
			P2	Kw	5,4	6	6,6	7,3	8,2	9,1	9,9	10,5	11,1	11,5	11,8	12	12,1	12,1	12	
			NPSH	m	1,2	1,3	1,4	1,5	1,6	1,8	1,9	2	2,2	2,6	3	3,7	4,8	6,3	8,3	
MVX 30/6 FT	15	20	H	m	146,4	141,8	137,4	135,6	132,7	129,5	126,1	122,3	117,4	112,2	106,4	99	90,4	80,3	69	
			Efficiency	%	0	18,4	33,7	45,7	53,2	58,7	63,2	66,9	69,5	71,7	73,6	74,1	73,4	70,5	65,7	
			P2	Kw	6,3	6,9	7,3	8	8,9	9,9	10,7	11,5	12,1	12,6	12,9	13,2	13,2	13,2	13,2	
			NPSH	m	1,2	1,3	1,4	1,5	1,6	1,8	1,9	2	2,2	2,6	3	3,7	4,8	6,3	8,4	
MVX 30/7-2a FT	15	20	H	m	158,1	153,9	149,1	147,5	144,4	140,8	136,6	131,8	126,3	119,9	112,5	103,5	93,5	81,8	68,4	
			Efficiency	%	0	19,3	34,4	46,3	53,7	59,1	63,4	66,8	69,4	71,3	72,6	72,4	70,9	67,1	61,2	
			P2	Kw	6,5	7,1	7,8	8,6	9,6	10,7	11,6	12,4	13	13,5	13,9	14,1	14,2	14,2	14	
			NPSH	m	1,2	1,3	1,4	1,5	1,6	1,8	1,9	2	2,2	2,6	3	3,7	4,8	6,3	8,4	
MVX 30/7 FT	18,5	25	H	m	170,8	165,4	160,3	158,2	154,8	151,1	147,1	142,6	137	130,8	124,1	115,5	105,5	93,7	80,5	
			Efficiency	%	0	18,4	33,7	45,7	53,2	58,7	63,2	66,9	69,5	71,7	73,6	74,1	73,4	70,5	65,7	
			P2	Kw	7,3	8,1	8,5	9,3	10,4	11,5	12,5	13,4	14,1	14,7	15,1	15,3	15,4	15,5	15,4	
			NPSH	m	1,2	1,3	1,4	1,5	1,6	1,8	1,9	2	2,2	2,6	3	3,7	4,8	6,3	8,4	

b) ~Trifase 230/400 V ≤ 5,5Hp ~Trifase 400/690 V > 5,5Hp

50 Hz - min⁻¹ ~ 2900

TIPO TYPE	Potenza nominale Nominal power		Portata - Capacity																
			Q [m ³ /h]	0	3,3	6,6	9,9	13,1	16,4	19,7	23	26,3	29,6	32,9	36,1	39,4	42,7	46	
b		kW	HP	Prevalenza (m C.A.) - Total head (m W.C.)															
				Q [l/1']	0	54,8	109,5	164,3	219	273,8	328,6	383,3	438,1	492,9	547,6	602,4	657,1	711,9	766,7
MVX 30/8-2a FT	18,5	25	H	m	182,5	177,5	172	170,1	166,5	162,3	157,6	152,2	145,8	138,6	130,3	120	108,5	95,2	80
			Efficiency	%	0	19,2	34,3	46,2	53,7	59,1	63,4	66,8	69,4	71,4	72,8	72,6	71,2	67,6	61,8
			P2	Kw	7,5	8,3	9	9,9	11,1	12,3	13,3	14,3	15	15,6	16	16,3	16,4	16,4	16,2
			NPSH	m	1,2	1,3	1,4	1,5	1,6	1,8	1,9	2	2,2	2,6	3	3,7	4,8	6,3	8,4
MVX 30/8 FT	18,5	25	H	m	194,7	188,5	182,6	180,1	176,2	171,9	167,2	162,1	155,6	148,5	140,8	130,9	119,4	105,9	90,8
			Efficiency	%	0	18,4	33,7	45,7	53,2	58,7	63,3	67	69,6	71,8	73,6	74,1	73,3	70,4	65,5
			P2	Kw	8,3	9,2	9,7	10,6	11,9	13,1	14,2	15,2	16	16,7	17,1	17,4	17,5	17,5	17,4
			NPSH	m	1,2	1,3	1,4	1,5	1,6	1,7	1,9	2	2,2	2,5	3	3,7	4,8	6,3	8,4
MVX 30/9-2a FT	22	30	H	m	208,5	202,8	196,7	194,7	190,8	186,4	181,3	175,4	168,4	160,4	151,2	139,9	127,1	112,1	95,2
			Efficiency	%	0	19	34,1	46	53,5	58,9	63,2	66,7	69,3	71,3	72,8	72,9	71,7	68,4	63,1
			P2	Kw	8,6	9,5	10,3	11,4	12,8	14,2	15,4	16,5	17,4	18,1	18,6	18,9	19	19,1	18,9
			NPSH	m	1,3	1,3	1,4	1,5	1,6	1,8	1,9	2	2,2	2,6	3	3,7	4,7	6,2	8,3
MVX 30/9 FT	22	30	H	m	220,9	214,1	207,6	205	200,8	196,2	191,2	185,6	178,5	170,6	162,1	151,2	138,3	123,2	106,5
			Efficiency	%	0	18,3	33,6	45,6	53	58,6	63,1	66,8	69,4	71,6	73,5	74,1	73,5	70,8	66,3
			P2	Kw	9,5	10,5	11,1	12,1	13,6	15	16,3	17,4	18,4	19,2	19,7	20,1	20,2	20,2	20,1
			NPSH	m	1,3	1,3	1,4	1,5	1,6	1,8	1,9	2	2,2	2,6	3	3,7	4,7	6,2	8,3
MVX 30/10-2a FT	22	30	H	m	232,7	226,3	219,4	217,1	212,7	207,7	202	195,4	187,6	178,7	168,6	156	141,7	125	106,3
			Efficiency	%	0	19	34,1	46	53,4	58,9	63,3	66,7	69,3	71,3	72,9	73	71,8	68,6	63,3
			P2	Kw	9,7	10,7	11,5	12,7	14,3	15,8	17,2	18,4	19,4	20,2	20,7	21	21,2	21,2	21
			NPSH	m	1,3	1,3	1,4	1,5	1,6	1,8	1,9	2	2,2	2,6	3	3,7	4,8	6,2	8,3
MVX 30/10 FT	30	40	H	m	246,4	238,9	231,7	228,9	224,4	219,5	214	208	200,2	191,6	182,2	170,2	155,9	139,2	120,7
			Efficiency	%	0	18,3	33,5	45,5	53	58,5	63	66,7	69,4	71,5	73,5	74,1	73,6	71	66,7
			P2	Kw	10,6	11,7	12,4	13,5	15,2	16,8	18,2	19,5	20,7	21,6	22,2	22,6	22,8	22,8	22,7
			NPSH	m	1,3	1,3	1,4	1,5	1,7	1,8	1,9	2	2,2	2,6	3	3,7	4,7	6,2	8,2
MVX 30/11-2a FT	30	40	H	m	258,3	251,2	243,6	241,1	236,5	231,1	225,1	218	209,6	199,9	188,9	175,3	159,5	141,3	120,7
			Efficiency	%	0	18,9	34	45,9	53,3	58,8	63,2	66,6	69,3	71,3	72,9	73,1	72,1	69,1	64
			P2	Kw	10,8	11,9	12,8	14,1	15,9	17,6	19,1	20,5	21,7	22,6	23,2	23,6	23,8	23,8	23,6
			NPSH	m	1,3	1,3	1,4	1,5	1,7	1,8	1,9	2	2,2	2,6	3	3,7	4,7	6,2	8,2
MVX 30/11 FT	30	40	H	m	270,8	262,6	254,6	251,5	246,6	241,1	235,1	228,4	219,8	210,3	199,9	186,7	171	152,6	132,2
			Efficiency	%	0	18,3	33,5	45,5	53	58,5	63	66,7	69,4	71,5	73,5	74,1	73,5	71	66,6
			P2	Kw	11,6	12,9	13,6	14,8	16,7	18,4	20	21,5	22,7	23,7	24,4	24,8	25	25	24,9
			NPSH	m	1,3	1,3	1,4	1,5	1,6	1,8	1,9	2	2,2	2,6	3	3,7	4,7	6,2	8,2
MVX 30/12-2a FT	30	40	H	m	282,7	274,9	266,5	263,7	258,6	252,7	246	238,4	229,1	218,5	206,5	191,7	174,5	154,6	132,2
			Efficiency	%	0	18,8	33,9	45,9	53,3	58,8	63,2	66,6	69,3	71,3	73	73,2	72,2	69,2	64,2
			P2	Kw	11,8	13,1	14,1	15,4	17,4	19,2	20,9	22,4	23,7	24,7	25,3	25,8	26	26	25,8
			NPSH	m	1,3	1,3	1,4	1,5	1,6	1,8	1,9	2	2,2	2,6	3	3,7	4,7	6,2	8,2
MVX 30/12 FT	30	40	H	m	295,2	286,2	277,5	274,1	268,6	262,6	256	248,7	239,3	228,8	217,5	203	185,9	165,8	143,5
			Efficiency	%	0	18,3	33,5	45,5	53	58,5	63	66,7	69,4	71,5	73,5	74,1	73,5	70,9	66,5
			P2	Kw	12,7	14	14,8	16,2	18,1	20,1	21,8	23,4	24,7	25,8	26,5	27	27,2	27,2	27
			NPSH	m	1,3	1,3	1,4	1,5	1,6	1,8	1,9	2	2,2	2,6	3	3,7	4,7	6,2	8,2
MVX 30/13-2a FT	30	40	H	m	307	298,4	289,4	286,2	280,6	274,2	266,9	258,6	248,5	237	224,1	208	189,4	167,7	143,4
			Efficiency	%	0	18,8	33,9	45,9	53,3	58,8	63,2	66,7	69,3	71,4	73	73,3	72,3	69,3	64,3
			P2	Kw	12,9	14,2	15,3	16,8	18,8	20,9	22,7	24,3	25,7	26,8	27,5	28	28,1	28,2	28
			NPSH	m	1,3	1,3	1,4	1,5	1,6	1,8	1,9	2	2,2	2,6	3	3,7	4,7	6,2	8,2
MVX 30/13 FT	30	40	H	m	319,6	309,7	300,3	296,6	290,6	284	276,8	268,9	258,6	247,3	235	219,3	200,7	178,9	154,8
			Efficiency	%	0	18,3	33,5	45,5	53	58,5	63,1	66,7	69,4	71,6	73,5	74,1	73,5	70,9	66,4
			P2	Kw	13,7	15,2	16	17,5	19,6	21,7	23,6	25,2	26,7	27,8	28,6	29,1	29,3	29,4	29,2
			NPSH	m	1,3	1,3	1,4	1,5	1,6	1,8	1,9	2	2,2	2,6	3	3,7	4,7	6,2	8,3

b) ~Trifase 230/400 V ≤ 5,5Hp ~Trifase 400/690 V > 5,5Hp

50 Hz - min⁻¹ ~ 2900

TIPO TYPE	Potenza nominale Nominal power		Portata - Capacity																
			Q [m ³ /h]	0	5	10	15	20	25	30	35	40	45	50	55	60	65	70	
b	kW	HP	Prevalenza (m C.A.) - Total head (m W.C.)																
			Q [l/1']	0	83,3	166,7	250	333,3	416,7	500	583,3	666,7	750	833,3	916,7	1000	1083,3	1166,7	
MVX 45/2 FT	7,5	10	H	m	48,6	48,1	48,1	47,6	46,5	45,3	44,1	42,9	41,3	39,2	36,5	33,5	30,3	26,5	22
			Efficiency	%	0	19	33,8	46	55,6	62,5	67,5	72	74,8	76,3	76,4	75	72,7	67,8	60,6
			P2	Kw	3,3	3,5	3,9	4,2	4,6	4,9	5,3	5,7	6	6,3	6,5	6,7	6,8	6,9	6,9
			NPSH	m	0,6	0,6	0,6	0,7	0,9	1,2	1,6	2,1	2,7	3,4	4,1	5,1	6,2	7,6	9,3
MVX 45/3-2a FT	11	15	H	m	63,2	62,5	62,4	62	61	59,6	57,9	56	53,2	49,8	45,8	41,1	35,7	29,7	22,8
			Efficiency	%	0	20,2	36,2	48,4	57	63	67,3	70,7	72,5	73,4	72,3	69,8	65,5	58,7	48,7
			P2	Kw	3,9	4,2	4,7	5,2	5,8	6,4	7	7,5	8	8,3	8,6	8,8	8,9	9	8,9
			NPSH	m	0,6	0,6	0,6	0,7	0,9	1,2	1,6	2,1	2,7	3,4	4,2	5	6,1	7,5	9,2
MVX 45/3 FT	11	15	H	m	73,4	72,7	72,8	72,1	70,5	68,8	67,1	65,3	63,1	59,9	56	51,5	46,8	41,1	34,4
			Efficiency	%	0	18,9	33,7	45,9	55,4	62,3	67,4	71,8	74,7	76,3	76,4	75,2	73	68,4	61,6
			P2	Kw	5	5,3	5,9	6,4	6,9	7,5	8,1	8,7	9,2	9,6	10	10,3	10,5	10,6	10,6
			NPSH	m	0,6	0,6	0,6	0,7	0,9	1,2	1,6	2,1	2,7	3,4	4,2	5,1	6,2	7,5	9,2
MVX 45/4-2a FT	15	20	H	m	87,6	86,6	86,6	85,9	84,3	82,3	80	77,5	73,9	69,5	64,1	57,9	50,9	43	33,9
			Efficiency	%	0	19,9	35,5	47,7	56,6	62,8	67,4	71,1	73,1	74,2	73,4	71,2	67,5	61,3	52,1
			P2	Kw	5,6	6	6,6	7,4	8,1	8,9	9,7	10,4	11	11,5	11,9	12,2	12,3	12,4	12,4
			NPSH	m	0,6	0,6	0,6	0,7	0,9	1,2	1,6	2,1	2,7	3,4	4,2	5	6,2	7,5	9,2
MVX 45/4 FT	15	20	H	m	97,8	96,8	96,9	95,9	93,8	91,4	89,1	86,7	83,7	79,5	74,2	68,2	61,9	54,2	45,3
			Efficiency	%	0	18,9	33,7	45,9	55,5	62,4	67,4	71,9	74,7	76,3	76,4	75,1	72,9	68,3	61,3
			P2	Kw	6,6	7	7,8	8,5	9,2	10	10,8	11,5	12,2	12,8	13,2	13,6	13,9	14,1	14,1
			NPSH	m	0,6	0,6	0,6	0,7	0,9	1,2	1,6	2,1	2,7	3,4	4,2	5,1	6,2	7,5	9,2
MVX 45/5-2a FT	18,5	25	H	m	111,9	110,7	110,6	109,7	107,6	104,9	102	98,9	94,6	89	82,4	74,6	66	56,2	44,8
			Efficiency	%	0	19,7	35,1	47,3	56,4	62,8	67,4	71,3	73,5	74,7	74	72	68,6	62,7	53,9
			P2	Kw	7,2	7,7	8,6	9,5	10,4	11,4	12,4	13,2	14	14,6	15,2	15,5	15,7	15,9	15,8
			NPSH	m	0,6	0,6	0,6	0,7	0,9	1,2	1,6	2,1	2,7	3,4	4,2	5,1	6,2	7,5	9,2
MVX 45/5 FT	18,5	25	H	m	122	120,8	120,9	119,6	117	113,9	111	108	104,3	99	92,4	84,9	77	67,4	56,2
			Efficiency	%	0	18,9	33,7	45,9	55,5	62,4	67,4	71,9	74,7	76,3	76,4	75,1	72,9	68,2	61,2
			P2	Kw	8,2	8,7	9,7	10,6	11,5	12,4	13,5	14,3	15,2	15,9	16,5	16,9	17,3	17,5	17,5
			NPSH	m	0,6	0,6	0,6	0,7	0,9	1,2	1,6	2,1	2,7	3,4	4,1	5,1	6,2	7,5	9,2

b) ~Trifase 230/400 V ≤ 5,5Hp ~Trifase 400/690 V > 5,5Hp

50 Hz - min⁻¹ ~ 2900

TIPO TYPE	Potenza nominale Nominal power		Portata - Capacity																
			Q [m ³ /h]	0	5	10	15	20	25	30	35	40	45	50	55	60	65	70	
b	kW	HP	Prevalenza (m C.A.) - Total head (m W.C.)																
			Q [l/1']	0	83,3	166,7	250	333,3	416,7	500	583,3	666,7	750	833,3	916,7	1000	1083,3	1166,7	
MVX 45/6-2a FT	22	30	H	m	137,3	135,8	135,9	134,9	132,3	129,1	125,8	122,2	117,3	110,8	102,9	93,8	83,6	72	58,5
			Efficiency	%	0	19,5	34,7	46,9	56,1	62,6	67,3	71,2	73,6	75	74,5	72,8	69,7	64,3	56,3
			P2	Kw	9	9,5	10,7	11,8	12,9	14,1	15,3	16,4	17,4	18,1	18,8	19,3	19,6	19,8	19,8
			NPSH	m	0,6	0,6	0,6	0,7	0,9	1,2	1,6	2,1	2,7	3,4	4,2	5	6,1	7,5	9,2
MVX 45/6 FT	22	30	H	m	147,5	146,1	146,4	145	142	138,4	135,1	131,6	127,2	121	113,3	104,3	94,8	83,5	70,2
			Efficiency	%	0	18,8	33,6	45,8	55,3	62,2	67,3	71,7	74,6	76,3	76,4	75,2	73,2	68,7	62,1
			P2	Kw	10	10,6	11,8	13	14	15,1	16,4	17,5	18,6	19,4	20,2	20,8	21,2	21,5	21,5
			NPSH	m	0,6	0,6	0,6	0,7	0,9	1,2	1,6	2,1	2,7	3,4	4,2	5	6,1	7,5	9,2
MVX 45/7-2a FT	30	40	H	m	162,4	160,7	161	159,8	156,8	153,1	149,3	145,1	139,6	132,2	123,1	112,5	100,8	87,4	71,7
			Efficiency	%	0	19,3	34,5	46,6	55,9	62,4	67,2	71,2	73,7	75,2	74,8	73,3	70,4	65,4	57,7
			P2	Kw	10,7	11,4	12,7	14	15,3	16,7	18,2	19,4	20,6	21,6	22,4	23	23,4	23,7	23,7
			NPSH	m	0,6	0,6	0,6	0,7	0,9	1,2	1,6	2,1	2,7	3,4	4,2	5	6,1	7,5	9,1
MVX 45/7 FT	30	40	H	m	172,8	171,1	171,5	170	166,5	162,5	158,7	154,6	149,7	142,6	133,6	123,3	112,2	99,1	83,6
			Efficiency	%	0	18,8	33,6	45,7	55,3	62,2	67,2	71,6	74,5	76,3	76,4	75,3	73,3	69,1	62,6
			P2	Kw	11,7	12,4	13,9	15,2	16,4	17,8	19,3	20,6	21,9	22,9	23,8	24,5	25	25,4	25,5
			NPSH	m	0,6	0,6	0,6	0,7	0,9	1,2	1,6	2,1	2,7	3,4	4,2	5	6,1	7,5	9,1
MVX 45/8-2a FT	30	40	H	m	186,9	184,9	185,2	183,8	180,3	175,9	171,5	166,8	160,5	152,1	141,6	129,5	116,2	100,9	83
			Efficiency	%	0	19,3	34,4	46,5	55,8	62,4	67,2	71,3	73,8	75,3	75	73,5	70,7	65,7	58,2
			P2	Kw	12,3	13,1	14,7	16,1	17,6	19,2	20,9	22,3	23,7	24,8	25,7	26,4	26,8	27,2	27,2
			NPSH	m	0,6	0,6	0,6	0,7	0,9	1,2	1,6	2,1	2,7	3,4	4,2	5	6,1	7,5	9,1
MVX 45/8 FT	30	40	H	m	197,2	195,3	195,7	194	189,9	185,3	180,9	176,2	170,5	162,3	152	140,2	127,5	112,5	94,8
			Efficiency	%	0	18,8	33,6	45,7	55,3	62,2	67,2	71,7	74,6	76,3	76,4	75,3	73,2	68,9	62,4
			P2	Kw	13,4	14,2	15,9	17,3	18,7	20,3	22	23,4	24,9	26,1	27,1	27,9	28,5	28,9	29
			NPSH	m	0,6	0,6	0,6	0,7	0,9	1,2	1,6	2,1	2,7	3,4	4,2	5	6,1	7,5	9,1
MVX 45/9-2a FT	37	50	H	m	211,3	209,1	209,5	207,8	203,7	198,8	193,8	188,5	181,5	172	160,2	146,6	131,7	114,5	94,3
			Efficiency	%	0	19,2	34,3	46,5	55,8	62,4	67,2	71,4	73,9	75,4	75,2	73,7	71	66	58,5
			P2	Kw	14	14,9	16,6	18,3	19,9	21,7	23,6	25,2	26,7	28	29	29,8	30,3	30,7	30,7
			NPSH	m	0,6	0,6	0,6	0,7	0,9	1,2	1,6	2,1	2,7	3,4	4,2	5	6,1	7,5	9,1
MVX 45/9 FT	37	50	H	m	221,6	219,5	219,9	218	213,4	208,1	203,1	197,9	191,4	182,2	170,6	157,3	143	126,1	106,1
			Efficiency	%	0	18,8	33,6	45,7	55,3	62,2	67,2	71,7	74,6	76,3	76,4	75,3	73,2	68,9	62,3
			P2	Kw	15	15,9	17,8	19,5	21	22,8	24,7	26,3	28	29,3	30,4	31,3	31,9	32,4	32,5
			NPSH	m	0,6	0,6	0,6	0,7	0,9	1,2	1,6	2,1	2,7	3,4	4,2	5	6,1	7,5	9,2
MVX 45/10-2a FT	37	50	H	m	235,7	233,2	233,6	231,6	227	221,4	215,9	209,9	202,1	191,5	178,5	163,4	146,9	127,7	105,3
			Efficiency	%	0	19,2	34,3	46,4	55,8	62,4	67,3	71,4	74	75,5	75,3	73,8	71,2	66,2	58,7
			P2	Kw	15,6	16,6	18,6	20,4	22,2	24,2	26,2	28	29,8	31,1	32,3	33,2	33,7	34,2	34,2
			NPSH	m	0,6	0,6	0,6	0,7	0,9	1,2	1,6	2,1	2,7	3,4	4,2	5	6,1	7,5	9,2

b) ~Trifase 230/400 V ≤ 5,5Hp ~Trifase 400/690 V > 5,5Hp

50 Hz - min⁻¹ ~ 2900

TIPO TYPE	Potenza nominale Nominal power		Portata - Capacity																
			Q [m ³ /h]	0	6,3	12,6	18,9	25,1	31,4	37,7	44	50,3	56,6	62,9	69,1	75,4	81,7	88	
b	kW	HP	Prevalenza (m C.A.) - Total head (m W.C.)																
			Q [l/1']	0	104,8	209,5	314,3	419	523,8	628,6	733,3	838,1	942,9	1047,6	1152,4	1257,1	1361,9	1466,7	
MVX 65/2 FT	11	15	H	m	56,3	55,7	54,6	53,6	52,3	50,5	49,3	48	46,7	45,5	44,1	42,1	39,7	36,5	32,5
			Efficiency	%	0	15	28,2	39,7	49,2	57,1	63,7	68,2	71,7	74,3	76,7	78,3	78,6	76,4	72,2
			P2	Kw	6,1	6,3	6,6	6,9	7,3	7,6	7,9	8,4	8,9	9,4	9,8	10,1	10,4	10,6	10,8
			NPSH	m	1,3	1,4	1,4	1,5	1,6	1,7	1,8	2	2,3	2,7	3,4	4,3	5,5	7,7	11,1
MVX 65/3-2a FT	15	20	H	m	67,5	66,1	65,1	65,1	64,6	63	61,5	59,9	58	55,6	52,3	48,3	44	38,6	32,2
			Efficiency	%	0	16,9	31,8	44,4	53,7	60,6	65,7	69,6	72,9	76,1	77,2	76,8	74,7	69,9	62,7
			P2	Kw	6,4	6,7	7	7,5	8,2	8,9	9,6	10,3	10,9	11,3	11,6	11,9	12,1	12,3	12,3
			NPSH	m	1,3	1,4	1,4	1,5	1,6	1,7	1,8	2	2,3	2,7	3,4	4,3	5,5	7,7	11,1
MVX 65/3 FT	18,5	25	H	m	84,4	83,4	81,8	80,2	78,3	75,5	73,7	71,8	69,9	68	65,9	62,9	59,3	54,4	48,4
			Efficiency	%	0	15	28,2	39,7	49,2	57,1	63,8	68,2	71,7	74,4	76,8	78,3	78,6	76,3	72
			P2	Kw	9,2	9,5	9,9	10,4	10,9	11,3	11,9	12,6	13,3	14,1	14,7	15,1	15,5	15,9	16,1
			NPSH	m	1,3	1,4	1,4	1,5	1,6	1,7	1,8	2	2,3	2,7	3,4	4,3	5,6	7,7	11,2
MVX 65/4-2a FT	18,5	25	H	m	95,3	93,5	92	91,4	90,2	87,7	85,6	83,3	80,7	77,7	73,6	68,6	63	55,9	47,4
			Efficiency	%	0	16,4	30,7	43	52,4	59,6	65,2	69,3	72,7	75,6	77,1	77,2	75,7	71,6	64,8
			P2	Kw	9,4	9,8	10,3	10,9	11,8	12,6	13,5	14,4	15,2	15,8	16,3	16,7	17,1	17,4	17,5
			NPSH	m	1,3	1,4	1,4	1,5	1,6	1,7	1,8	2	2,3	2,7	3,4	4,3	5,6	7,8	11,2
MVX 65/4 FT	22	30	H	m	113,3	112	109,8	107,8	105,3	101,7	99,2	96,8	94,2	91,7	89	85	80,4	73,9	66,3
			Efficiency	%	0	15	28,1	39,6	49	57	63,6	68,1	71,6	74,3	76,7	78,2	78,7	76,5	72,7
			P2	Kw	12,4	12,8	13,4	14	14,7	15,3	16	17	18	19	19,9	20,5	21	21,5	21,9
			NPSH	m	1,3	1,4	1,4	1,5	1,6	1,7	1,9	2	2,3	2,7	3,4	4,3	5,5	7,6	11
MVX 65/5-2a FT	30	40	H	m	125,1	123	121	120	118,4	115	112,5	109,7	106,5	103,1	98,5	92,6	86,1	77,5	67,7
			Efficiency	%	0	15,9	29,9	42	51,3	58,8	64,6	68,8	72,2	75,1	76,9	77,5	76,7	73,5	68,3
			P2	Kw	12,7	13,2	13,9	14,7	15,8	16,8	17,9	19,1	20,2	21,2	21,9	22,5	23,1	23,5	23,8
			NPSH	m	1,4	1,4	1,4	1,5	1,6	1,7	1,9	2,1	2,3	2,8	3,4	4,3	5,5	7,5	10,8
MVX 65/5 FT	30	40	H	m	142,1	140,5	137,9	135,3	132,3	127,7	124,7	121,7	118,5	115,5	112,2	107,2	101,5	93,5	84,1
			Efficiency	%	0	15	28,1	39,5	49	56,9	63,5	68	71,5	74,2	76,6	78,2	78,7	76,7	73
			P2	Kw	15,5	16,1	16,8	17,6	18,5	19,2	20,2	21,4	22,7	24	25,1	25,8	26,5	27,1	27,6
			NPSH	m	1,4	1,4	1,4	1,5	1,6	1,7	1,9	2,1	2,3	2,8	3,4	4,3	5,5	7,5	10,9
MVX 65/6-2a FT	30	40	H	m	153,2	150,8	148,3	146,7	144,4	140,2	136,9	133,5	129,7	125,6	120,3	113,4	105,7	95,5	83,7
			Efficiency	%	0	15,8	29,6	41,5	50,9	58,4	64,5	68,7	72,1	75	76,9	77,6	77	73,9	68,9
			P2	Kw	15,8	16,4	17,2	18,1	19,4	20,5	21,8	23,3	24,6	25,8	26,8	27,5	28,2	28,7	29,1
			NPSH	m	1,4	1,4	1,4	1,5	1,6	1,7	1,9	2,1	2,3	2,7	3,4	4,3	5,5	7,5	10,9
MVX 65/6 FT	37	50	H	m	170,2	168,3	165,1	162	158,3	152,8	149,2	145,5	141,7	138	134	128,1	121,2	111,5	100,2
			Efficiency	%	0	15	28,1	39,6	49	56,9	63,6	68	71,6	74,3	76,6	78,2	78,7	76,6	72,8
			P2	Kw	18,6	19,2	20,1	21	22,1	23	24,1	25,6	27,1	28,7	30	30,8	31,6	32,4	33
			NPSH	m	1,4	1,4	1,4	1,5	1,6	1,7	1,9	2	2,3	2,7	3,4	4,3	5,5	7,6	10,9
MVX 65/7-2a FT	37	50	H	m	181,2	178,5	175,4	173,4	170,4	165,2	161,4	157,3	152,8	148,1	142,1	134,2	125,3	113,4	99,6
			Efficiency	%	0	15,6	29,4	41,3	50,7	58,2	64,4	68,6	72,1	74,9	76,8	77,7	77,3	74,3	69,4
			P2	Kw	18,8	19,5	20,5	21,6	23	24,3	25,8	27,5	29,1	30,5	31,7	32,5	33,3	34	34,4
			NPSH	m	1,4	1,4	1,4	1,5	1,6	1,7	1,9	2	2,3	2,7	3,4	4,3	5,5	7,6	10,9

b) ~Trifase 230/400 V ≤ 5,5Hp ~Trifase 400/690 V > 5,5Hp

50 Hz - min⁻¹ ~ 2900

TIPO TYPE	Potenza nominale Nominal power		Portata - Capacity																
			Q [m ³ /h]	0	8,4	16,9	25,3	33,7	42,1	50,6	59	67,4	75,9	84,3	92,7	101,1	109,6	118	
b	kW	HP	Q [l/1']	0	140,5	281	421,4	561,9	702,4	842,9	983,3	1123,8	1264,3	1404,8	1545,2	1685,7	1826,2	1966,7	
			Prevalenza (m C.A.) - Total head (m W.C.)																
MVX 95-1 1A FT	5,5	7,5	H	m	22,2	22	21,6	21,4	21,4	21,2	20,8	20,2	19,3	18,1	16,5	14,5	12,3	9,6	6,7
			Efficiency	%	0	18,5	34,8	47,6	57,4	64,3	69,2	73	76,4	78,9	77,7	73,7	67	56,7	42,9
			P2	Kw	2,6	2,7	2,8	3,1	3,4	3,8	4,1	4,4	4,6	4,7	4,9	5	5	5,1	5
			NPSH	m	1,6	1,6	1,6	1,6	1,7	1,8	1,9	2,2	2,5	3,1	3,8	4,8	6,1	7,8	11
MVX 95-1 FT	7,5	10	H	m	30,7	30,1	29,7	29,3	28,6	27,8	26,7	25,6	24,6	23,6	22,4	20,8	18,9	16,6	13,6
			Efficiency	%	0	15,7	29,9	42	52,9	61,5	67,8	72,1	74,8	77,5	79,2	79	76,1	70,9	62
			P2	Kw	4,4	4,4	4,6	4,8	5	5,2	5,4	5,7	6	6,3	6,5	6,7	6,8	7	7,1
			NPSH	m	1,6	1,6	1,6	1,6	1,7	1,8	2	2,2	2,5	3,1	3,8	4,8	6,1	7,8	11
MVX 95-2 2A FT	11	15	H	m	44,8	44,5	43,6	43,4	43,5	43,2	42,4	41,2	39,5	37,3	34	30,2	25,8	20,5	14,8
			Efficiency	%	0	18,4	34,6	47,4	57,2	64	69	72,8	76,1	78,8	78	74,3	68,1	58,5	45,7
			P2	Kw	5,2	5,5	5,8	6,3	7	7,7	8,5	9,1	9,5	9,8	10	10,2	10,4	10,5	10,4
			NPSH	m	1,6	1,6	1,6	1,7	1,7	1,8	2	2,2	2,5	3,1	3,8	4,8	6	7,6	10,7
MVX 95-2 FT	15	20	H	m	61,9	60,6	59,9	59	57,7	56,1	54	51,8	49,8	47,8	45,4	42,4	38,5	33,9	28,4
			Efficiency	%	0	15,6	29,8	41,8	52,7	61,3	67,7	72	74,7	77,4	79,2	79,1	76,4	71,4	63,4
			P2	Kw	8,9	8,9	9,2	9,7	10,1	10,5	11	11,6	12,2	12,8	13,2	13,5	13,9	14,2	14,4
			NPSH	m	1,6	1,6	1,6	1,6	1,7	1,8	2	2,2	2,5	3,1	3,8	4,8	6	7,7	10,8
MVX 95-3 2A FT	18,5	25	H	m	75,5	74,6	73,4	72,7	72	70,9	69,1	66,7	64	60,7	56,2	50,9	44,5	36,9	28,4
			Efficiency	%	0	17,2	32,5	45	55,3	63	68,5	72,5	75,6	78,3	78,4	76,1	71,2	63,3	52,3
			P2	Kw	1,6	1,6	1,6	1,6	1,7	1,8	2	2,2	2,5	3,1	3,8	4,8	6,1	7,7	10,8
			NPSH	m	9,6	10	10,4	11,1	12	12,9	13,9	14,8	15,5	16	16,5	16,9	17,2	17,4	17,5
MVX 95-3 FT	22	30	H	m	93,7	91,7	90,6	89,4	87,4	85,1	81,9	78,6	75,6	72,8	69,2	64,7	59	52,2	44,2
			Efficiency	%	0	15,6	29,7	41,6	52,5	61,1	67,5	71,9	74,6	77,3	79,1	79,2	76,7	71,9	64,6
			P2	Kw	13,6	13,5	14	14,8	15,3	16	16,7	17,6	18,6	19,5	20,1	20,7	21,2	21,7	22
			NPSH	m	1,6	1,6	1,6	1,7	1,7	1,8	2	2,2	2,5	3,1	3,8	4,8	6	7,6	10,5
MVX 95-4 2A FT	30	40	H	m	107,9	106,4	104,8	103,8	102,6	100,8	98,1	94,8	91,1	87	81,4	74,7	66,5	56,8	46
			Efficiency	%	0	16,6	31,5	43,8	54,3	62,2	68	72,1	75,1	77,9	78,6	77,3	73,5	66,9	57,8
			P2	Kw	14,4	14,7	15,3	16,3	17,4	18,6	19,9	21,1	22,3	23,1	23,8	24,4	25	25,4	25,5
			NPSH	m	1,6	1,6	1,6	1,7	1,7	1,8	2	2,2	2,5	3,1	3,8	4,8	6	7,5	10,4
MVX 95-4 FT	30	40	H	m	125,3	122,7	121,2	119,6	117	113,9	109,7	105,4	101,4	97,6	92,8	86,9	79,3	70,3	59,8
			Efficiency	%	0	15,5	29,6	41,6	52,5	61	67,4	71,8	74,5	77,2	79,1	79,2	76,8	72,1	65,1
			P2	Kw	18,2	18,1	18,8	19,8	20,5	21,4	22,4	23,6	25	26,1	27	27,7	28,4	29,1	29,6
			NPSH	m	1,6	1,6	1,6	1,7	1,7	1,8	2	2,2	2,5	3,1	3,8	4,8	6	7,6	10,5
MVX 95-5 FT	37	50	H	m	156,2	152,9	151	149	145,7	141,8	136,6	131,1	126,1	121,3	115,3	107,9	98,3	87	73,8
			Efficiency	%	0	15,6	29,7	41,6	52,5	61,1	67,5	71,9	74,6	77,3	79,1	79,2	76,7	71,9	64,6
			P2	Kw	22,7	22,6	23,4	24,7	25,5	26,7	27,9	29,3	31,1	32,4	33,5	34,4	35,3	36,1	36,7
			NPSH	m	1,6	1,6	1,6	1,7	1,7	1,8	2	2,2	2,5	3,1	3,8	4,8	6	7,6	10,5
MVX 95-6 FT	45	60	H	m	187,8	183,9	181,7	179,2	175,3	170,7	164,4	157,8	151,9	146,1	139	130,2	118,7	105,2	89,5
			Efficiency	%	0	15,6	29,6	41,6	52,5	61	67,4	71,8	74,5	77,2	79,1	79,2	76,8	72	65
			P2	Kw	27,3	27,2	28,2	29,7	30,7	32,1	33,6	35,3	37,4	39,1	40,4	41,5	42,6	43,6	44,3
			NPSH	m	1,6	1,6	1,6	1,7	1,7	1,8	2	2,2	2,5	3,1	3,8	4,8	6	7,6	10,5

b) ~Trifase 230/400 V ≤ 5,5Hp ~Trifase 400/690 V > 5,5Hp

60 Hz - min⁻¹ ~ 3400

TIPO TYPE		Potenza nominale Nominal power		Portata - Capacity																
				Q [m ³ /h]	0	0,4	0,8	1,2	1,5	1,9	2,3	2,7	3,1	3,5	3,9	4,2	4,6	5	5,4	
				Q [l/1']	0	6,4	12,9	19,3	25,7	32,1	38,6	45	51,4	57,9	64,3	70,7	77,1	83,6	90	
a	b	kW	HP	Prevalenza (m C.A.) - Total head (m W.C.)																
MVX 3-10 FM	MVX 3-10 FT	1,5	2	H	m	108,9	108,5	107,5	105,9	103,8	101,2	98,1	94,4	90,1	84,9	78,9	71,9	63,9	54,7	44,7
				Efficiency	%	0	15,3	27,2	36,1	42,6	47,5	51,3	54,3	56,5	57,7	57,9	57,1	54,9	50,9	45,1
				P2	Kw	0,7	0,7	0,8	0,9	1	1,1	1,2	1,3	1,3	1,4	1,4	1,5	1,5	1,5	1,5
				NPSH	m	2,4	2,3	2,2	2,1	2	1,9	1,8	1,8	1,8	1,8	1,8	1,9	2,1	2,4	2,8
MVX 3-11 FM	MVX 3-11 FT	2,2	3	H	m	102,9	120,5	119,5	118	115,9	113,2	110	106	101,4	95,9	89,4	81,8	73	63	51,9
				Efficiency	%	0	15,2	27,1	36	42,5	47,3	51,2	54,2	56,3	57,6	58	57,3	55,3	51,6	46,1
				P2	Kw	0,8	0,8	0,9	1	1,1	1,3	1,4	1,4	1,5	1,6	1,6	1,7	1,7	1,7	1,7
				NPSH	m	2,5	2,4	2,2	2,1	2	1,9	1,8	1,8	1,8	1,9	2	2,2	2,4	2,8	3,3
MVX 3-12 FM	MVX 3-12 FT	2,2	3	H	m	131,6	131,2	130,1	128,4	126	123	119,5	115,2	110,1	104	96,9	88,6	79	68	56
				Efficiency	%	0	15,2	27,1	36	42,5	47,4	51,2	54,2	56,3	57,6	58	57,2	55,2	51,4	45,9
				P2	Kw	0,8	0,9	1	1,1	1,2	1,4	1,5	1,6	1,6	1,7	1,8	1,8	1,8	1,8	1,8
				NPSH	m	2,5	2,4	2,2	2,1	2	1,9	1,8	1,8	1,8	1,8	2	2,2	2,4	2,8	3,3
MVX 3-14 FM	MVX 3-14 FT	2,2	3	H	m	152,9	152,3	151	148,9	146,1	142,5	138,3	133,2	127,1	120	111,7	101,9	90,7	77,8	63,8
				Efficiency	%	0	15,2	27,2	36,1	42,6	47,4	51,3	54,3	56,4	57,6	58	57,2	55	51,2	45,5
				P2	Kw	1	1,1	1,2	1,3	1,4	1,6	1,7	1,8	1,9	2	2	2,1	2,1	2,1	2,1
				NPSH	m	2,5	2,3	2,2	2,1	2	1,9	1,8	1,8	1,8	1,8	1,8	2	2,2	2,4	2,8
-	MVX 3-16 FT	3	4	H	m	176,6	176,1	174,8	172,6	169,7	165,8	161,2	155,6	148,9	140,9	131,6	120,6	107,9	93,3	77,2
				Efficiency	%	0	15,2	27	35,9	42,4	47,2	51,1	54,1	56,3	57,6	58	57,3	55,4	51,8	46,5
				P2	Kw	1,1	1,2	1,4	1,5	1,7	1,8	2	2,1	2,2	2,3	2,4	2,4	2,5	2,5	2,4
				NPSH	m	2,5	2,4	2,3	2,1	2	1,9	1,9	1,8	1,8	1,9	2	2,2	2,4	2,8	3,2
-	MVX 3-18 FT	3	4	H	m	198,2	197,6	196,1	193,6	190,2	185,8	180,5	174,2	166,5	157,5	147	134,6	120,2	103,7	85,7
				Efficiency	%	0	15,2	27,1	36	42,4	47,3	51,1	54,2	56,3	57,6	58	57,3	55,3	51,7	46,2
				P2	Kw	1,2	1,4	1,5	1,7	1,9	2,1	2,2	2,4	2,5	2,6	2,7	2,7	2,7	2,7	2,7
				NPSH	m	2,5	2,4	2,3	2,1	2	1,9	1,8	1,8	1,8	1,9	2	2,2	2,4	2,8	3,2
-	MVX 3-21 FT	4	5,5	H	m	232,1	231,6	230	227,4	223,7	218,9	213	205,8	197,1	186,8	174,5	160,2	143,6	124,4	103,3
				Efficiency	%	0	15,2	27	35,9	42,3	47,2	51	54	56,2	57,5	58	57,4	55,5	52,1	46,8
				P2	Kw	1,5	1,6	1,8	2	2,2	2,4	2,6	2,8	2,9	3,1	3,2	3,2	3,3	3,3	3,2
				NPSH	m	2,5	2,4	2,3	2,1	2	1,9	1,9	1,8	1,8	1,9	2	2,2	2,4	2,8	3,2

a) ~Monofase 220 V b) ~Trifase 220/380 V

60 Hz - min⁻¹ ~ 3400

TIPO TYPE		Potenza nominale Nominal power		Portata - Capacity																		
				Q [m ³ /h]	0	0,7	1,4	2,1	2,8	3,5	4,2	4,9	5,6	6,3	7	7,7	8,4	9,1	9,8			
				Q [l/1']	0	11,7	23,3	35	46,7	58,3	70	81,7	93,3	105	116,7	128,3	140	151,7	163,3			
a	b	kW	HP	Prevalenza (m C.A.) - Total head (m W.C.)																		
MVX 6-7 FM	MVX 6-7 FT	1,5	2	H	m	76	75,3	74,9	73,8	71,7	69	65,9	62,5	59	55,3	51,3	46,3	40	32,9	25,1		
				Efficiency	%	0	18,4	31,4	40,9	47,3	51,8	55,4	58,3	60,8	62,9	64,3	64,1	61,3	55,9	47,5		
				P2	Kw	0,7	0,8	0,9	1	1,2	1,3	1,4	1,4	1,5	1,5	1,5	1,5	1,5	1,5	1,5	1,5	1,4
				NPSH	m	2,5	2,4	2,3	2,2	2,2	2,1	2,1	2,1	2,1	2,2	2,2	2,3	2,5	2,8	3,1	3,4	3,7
MVX 6-8 FM	MVX 6-8 FT	2,2	3	H	m	87,5	86,9	86,5	85,5	83,2	80,3	76,9	73,1	69,1	64,9	60,3	54,8	47,6	39,4	30,4		
				Efficiency	%	0	18,3	31,2	40,8	47,1	51,6	55,2	58,1	60,6	62,7	64,2	64,3	61,8	56,7	48,7		
				P2	Kw	0,8	0,9	1,1	1,2	1,3	1,5	1,6	1,7	1,7	1,8	1,8	1,8	1,8	1,8	1,7	1,7	
				NPSH	m	2,6	2,5	2,4	2,3	2,2	2,1	2,1	2,2	2,2	2,4	2,5	2,8	3,1	3,4	3,8		
MVX 6-9 FM	MVX 6-9 FT	2,2	3	H	m	98,2	97,5	97	95,7	93,2	89,8	85,9	81,6	77,1	72,4	67,2	60,9	52,9	43,7	33,6		
				Efficiency	%	0	18,4	31,3	40,8	47,2	51,7	55,3	58,2	60,6	62,8	64,2	64,2	61,7	56,5	48,3		
				P2	Kw	0,9	1	1,2	1,3	1,5	1,7	1,8	1,9	1,9	2	2	2	2	1,9	1,9		
				NPSH	m	2,5	2,4	2,4	2,3	2,2	2,1	2,1	2,1	2,2	2,2	2,3	2,5	2,8	3,1	3,4	3,8	
MVX 6-10 FM	MVX 6-10 FT	2,2	3	H	m	108,8	107,9	107,3	105,9	102,9	99,1	94,8	90	84,9	79,7	73,9	66,9	58	47,7	36,6		
				Efficiency	%	0	18,4	31,3	40,9	47,2	51,7	55,3	58,2	60,7	62,8	64,2	64,2	61,5	56,2	47,9		
				P2	Kw	0,9	1,1	1,3	1,5	1,7	1,8	2	2,1	2,1	2,2	2,2	2,2	2,2	2,1	2		
				NPSH	m	2,5	2,4	2,3	2,3	2,2	2,1	2,1	2,1	2,2	2,2	2,3	2,5	2,8	3,1	3,4	3,7	
-	MVX 6-11 FT	3	4	H	m	121	120,3	119,9	118,5	115,6	111,6	107	101,8	96,4	90,7	84,3	76,8	67	55,8	43,3		
				Efficiency	%	0	18,3	31,2	40,7	47	51,5	55,1	58	60,5	62,6	64,1	64,4	62	57,2	49,5		
				P2	Kw	1,1	1,3	1,5	1,7	1,9	2,1	2,2	2,3	2,4	2,5	2,5	2,5	2,5	2,4	2,3		
				NPSH	m	2,6	2,5	2,4	2,3	2,2	2,2	2,1	2,2	2,2	2,4	2,6	2,8	3,1	3,4	3,8		
-	MVX 6-14 FT	3	4	H	m	153,8	154,3	152,6	149,3	145,1	140,3	134,9	129	122,3	114,6	105,5	95	82,7	68,7	53,3		
				Efficiency	%	0	18,8	32,2	41,8	48,4	53,2	56,9	60	62,6	64,7	65,9	66	63,9	58,6	50,2		
				P2	Kw	1,3	1,6	1,8	2	2,3	2,5	2,7	2,9	3	3	3,1	3	3	2,9	2,8		
				NPSH	m	2,6	2,5	2,4	2,3	2,2	2,1	2,1	2,2	2,2	2,4	2,5	2,8	3,1	3,4	3,8		
-	MVX 6-17 FT	4	5,5	H	m	187,5	188,4	186,5	182,8	178	172,3	166	158,9	150,8	141,4	130,5	117,7	102,9	85,9	67,1		
				Efficiency	%	0	18,8	32,2	41,7	48,3	53,1	56,8	59,9	62,5	64,6	65,9	66,1	64,1	59,1	51		
				P2	Kw	1,6	1,9	2,2	2,5	2,8	3,1	3,3	3,5	3,7	3,8	3,8	3,7	3,7	3,6	3,5		
				NPSH	m	2,6	2,5	2,4	2,3	2,2	2,2	2,1	2,2	2,3	2,4	2,6	2,8	3,1	3,4	3,8		
-	MVX 6-20 FT	5,5	7,5	H	m	221,3	222,3	220	215,6	209,9	203,3	195,9	187,6	178,2	167,2	154,4	139,4	121,8	101,9	79,7		
				Efficiency	%	0	18,7	32,1	41,7	48,3	53,1	56,8	59,9	62,5	64,5	65,9	66,1	64,2	59,3	51,2		
				P2	Kw	1,9	2,3	2,6	3	3,3	3,7	3,9	4,2	4,3	4,4	4,5	4,4	4,3	4,3	4,2		
				NPSH	m	2,6	2,5	2,4	2,3	2,2	2,2	2,2	2,2	2,3	2,4	2,6	2,8	3,1	3,4	3,8		
-	MVX 6-23 FT	5,5	7,5	H	m	253,9	254,9	252,2	247	240,3	232,6	224	214,4	203,5	190,9	176,1	158,8	138,6	115,6	90,2		
				Efficiency	%	0	18,8	32,2	41,7	48,4	53,1	56,8	59,9	62,6	64,6	65,9	66,1	64,1	59	50,9		
				P2	Kw	2,2	2,6	3	3,4	3,8	4,2	4,5	4,8	5	5,1	5,1	5	4,9	4,9	4,7		
				NPSH	m	2,6	2,5	2,4	2,3	2,2	2,2	2,1	2,2	2,3	2,4	2,6	2,8	3,1	3,4	3,8		

a) ~Monofase 220 V b) ~Trifase 220/380 V

60 Hz - min⁻¹ ~ 3400

TIPO TYPE		Potenza nominale Nominal power		Portata - Capacity																	
				Q [m ³ /h]	0	1,3	2,6	3,9	5,1	6,4	7,7	9	10,3	11,6	12,9	14,1	15,4	16,7	18		
				Q [l/1']	0	21,4	42,9	64,3	85,7	107,1	128,6	150	171,4	192,9	214,3	235,7	257,1	278,6	300		
a	b	kW	HP	Prevalenza (m C.A.) - Total head (m W.C.)																	
MVX10-3 FM	MVX 10-3 FT	2,2	3	H	m	43,6	43,6	43,5	43,3	42,8	42	40,7	39,2	37,3	35,1	32,4	29,3	25,9	22	17,9	
				Efficiency	%	0	20,8	35,1	45	52	57	60,6	63,4	65,7	67,5	68,6	68,6	66,8	62,3	54,7	
				P2	Kw	0,6	0,7	0,9	1	1,2	1,3	1,4	1,5	1,6	1,6	1,7	1,6	1,6	1,6	1,6	1,6
				NPSH	m	3,3	3,1	3	2,9	2,8	2,7	2,6	2,6	2,7	2,9	3,1	3,5	4	4,6	5,4	
MVX 10-4 FM	MVX 10-4 FT	2,2	3	H	m	57,7	57,7	57,6	57,2	56,4	55,2	53,5	51,3	48,8	45,8	42,2	38,1	33,4	28,3	22,8	
				Efficiency	%	0	20,9	35,2	45,1	52,1	57,1	60,7	63,6	65,8	67,6	68,7	68,5	66,5	61,6	53,7	
				P2	Kw	0,8	1	1,1	1,3	1,5	1,7	1,9	2	2,1	2,1	2,2	2,1	2,1	2,1	2,1	
				NPSH	m	3,3	3,1	3	2,9	2,8	2,7	2,6	2,6	2,7	2,9	3,1	3,5	4	4,6	5,4	
-	MVX 10-5 FT	3	4	H	m	72,7	72,8	72,7	72,4	71,5	70,1	68	65,5	62,4	58,7	54,2	49,1	43,3	36,9	30	
				Efficiency	%	0	20,8	35	44,9	51,9	56,9	60,6	63,4	65,7	67,5	68,6	68,6	66,8	62,4	54,9	
				P2	Kw	1	1,2	1,5	1,7	1,9	2,2	2,4	2,5	2,7	2,7	2,8	2,8	2,7	2,7	2,7	
				NPSH	m	3,3	3,1	3	2,9	2,8	2,7	2,6	2,6	2,7	2,9	3,1	3,5	4	4,6	5,4	
-	MVX 10-6 FT	4	5,5	H	m	87,4	87,6	87,7	87,4	86,5	84,9	82,6	79,6	76	71,6	66,3	60,1	53,1	45,4	37,1	
				Efficiency	%	0	20,8	35	44,9	51,8	56,8	60,5	63,3	65,6	67,4	68,6	68,6	67	62,8	55,6	
				P2	Kw	1,2	1,5	1,8	2	2,3	2,6	2,9	3,1	3,2	3,3	3,4	3,4	3,3	3,3	3,3	
				NPSH	m	3,3	3,2	3	2,9	2,8	2,7	2,7	2,7	2,8	2,9	3,2	3,5	4	4,6	5,4	
-	MVX 10-8 FT	5,5	7,5	H	m	116,8	117	117	116,5	115,3	113,1	109,9	105,9	101,1	95,2	88,1	79,9	70,6	60,3	49,3	
				Efficiency	%	0	20,8	35	44,9	51,8	56,9	60,5	63,3	65,6	67,4	68,6	68,6	67	62,8	55,5	
				P2	Kw	1,6	2	2,3	2,7	3,1	3,5	3,8	4,1	4,3	4,5	4,5	4,5	4,4	4,4	4,4	
				NPSH	m	3,3	3,2	3	2,9	2,8	2,7	2,7	2,7	2,8	2,9	3,2	3,5	4	4,6	5,4	
-	MVX 10-10 FT	7,5	10	H	m	146,3	146,6	146,7	146,2	144,7	142,1	138,2	133,2	127,3	119,9	111,1	100,8	89,2	76,4	62,5	
				Efficiency	%	0	20,7	34,9	44,8	51,8	56,8	60,5	63,3	65,6	67,4	68,6	68,7	67,1	63	55,9	
				P2	Kw	2,1	2,5	2,9	3,4	3,9	4,4	4,8	5,2	5,4	5,6	5,7	5,7	5,6	5,5	5,5	
				NPSH	m	3,3	3,2	3	2,9	2,8	2,7	2,7	2,7	2,8	2,9	3,2	3,5	4	4,6	5,4	
-	MVX 10-12 FT	7,5	10	H	m	175,2	175,5	175,4	174,7	172,9	169,6	164,8	158,8	151,6	142,7	132,1	119,7	105,8	90,4	73,8	
				Efficiency	%	0	20,8	35	44,9	51,9	56,9	60,5	63,3	65,6	67,4	68,6	68,6	67	62,7	55,5	
				P2	Kw	2,5	3	3,5	4,1	4,7	5,2	5,7	6,1	6,5	6,7	6,7	6,7	6,6	6,6	6,5	
				NPSH	m	3,3	3,2	3	2,9	2,8	2,7	2,7	2,7	2,7	2,9	3,2	3,5	4	4,6	5,4	
-	MVX 10-15 FT	11	15	H	m	220	220,7	221	220,5	218,6	214,8	209,2	201,9	193,1	182,2	168,9	153,5	136,1	116,9	96,1	
				Efficiency	%	0	20,7	34,9	44,7	51,7	56,7	60,4	63,2	65,5	67,3	68,5	68,7	67,2	63,3	56,4	
				P2	Kw	3,1	3,7	4,4	5,2	5,9	6,6	7,3	7,8	8,3	8,5	8,6	8,6	8,5	8,4	8,4	
				NPSH	m	3,3	3,2	3,1	2,9	2,8	2,7	2,7	2,7	2,8	2,9	3,2	3,5	4	4,6	5,4	

a) ~Monofase 220 V b) ~Trifase 220/380 V

60 Hz - min⁻¹ ~ 3400

TIPO TYPE	Potenza nominale Nominal power		Portata - Capacity																	
			Q [m3/h]	0	2,1	4,3	6,4	8,6	10,7	12,9	15	17,1	19,3	21,4	23,6	25,7	27,9	30		
b	kW	HP	Prevalenza (m C.A.) - Total head (m W.C.)																	
MVX 15-2 FT	3	4	H	m	42,2	41,6	40,6	39,7	38,3	37,2	36,2	34,8	33,2	31,5	29,1	26,2	22,6	18,6	14,2	
			Efficiency	%	0	17,9	31,5	41,6	49,4	55	59,6	62,7	64,7	66,4	66	64,1	59,8	53,3	44,2	
			P2	Kw	1,2	1,4	1,5	1,7	1,8	2	2,1	2,3	2,4	2,5	2,6	2,6	2,6	2,6	2,6	2,6
			NPSH	m	0,9	1	1	1,1	1,3	1,4	1,6	1,8	2,1	2,4	2,8	3,3	4	4,9	6,1	
MVX 15-3 FT	4	5,5	H	m	63,3	62,5	61	59,6	57,6	55,9	54,4	52,3	50	47,4	43,8	39,4	34	28	21,4	
			Efficiency	%	0	17,9	31,5	41,6	49,3	55	59,5	62,7	64,7	66,4	66	64,1	59,8	53,4	44,4	
			P2	Kw	1,8	2	2,3	2,5	2,7	3	3,2	3,4	3,6	3,8	3,9	3,9	4	4	3,9	
			NPSH	m	0,9	1	1	1,1	1,3	1,4	1,6	1,8	2,1	2,4	2,8	3,3	4	4,9	6,1	
MVX 15-4 FT	5,5	7,5	H	m	84,4	83,3	81,3	79,4	76,7	74,4	72,4	69,6	66,5	63,1	58,3	52,4	45,2	37,2	28,4	
			Efficiency	%	0	17,9	31,5	41,6	49,4	55	59,6	62,7	64,7	66,4	66	64,1	59,8	53,4	44,3	
			P2	Kw	2,4	2,7	3	3,3	3,6	4	4,3	4,5	4,8	5	5,2	5,3	5,3	5,3	5,2	
			NPSH	m	0,9	1	1	1,1	1,3	1,4	1,6	1,8	2,1	2,4	2,8	3,4	4	4,9	6,1	
MVX 15-6 FT	11	15	H	m	127,9	126,7	123,9	121,7	118,4	115,4	112,6	108,9	104,7	100,2	93,3	84,6	74,2	62,3	49,5	
			Efficiency	%	0	18,8	32,7	43,1	50,9	57	61,6	65	67,5	69,7	69,9	68,5	65,1	59,4	51,3	
			P2	Kw	3,4	3,9	4,4	4,9	5,4	5,9	6,4	6,8	7,2	7,6	7,8	7,9	8	8	7,9	
			NPSH	m	0,9	1	1,1	1,2	1,3	1,4	1,6	1,8	2,1	2,4	2,8	3,4	4	4,8	6	
MVX 15-8 FT	11	15	H	m	170,1	168,5	164,7	161,6	157,1	153,1	149,2	144,1	138,4	132,2	122,8	111	97,2	81,3	63,8	
			Efficiency	%	0	18,8	32,8	43,2	50,9	57	61,7	65,1	67,6	69,7	69,8	68,4	64,9	58,9	50,3	
			P2	Kw	4,5	5,2	5,9	6,6	7,2	7,8	8,5	9	9,6	10	10,3	10,4	10,5	10,5	10,3	
			NPSH	m	0,9	1	1,1	1,2	1,3	1,4	1,6	1,8	2,1	2,4	2,8	3,4	4	4,9	6	
MVX 15-10 FT	15	20	H	m	212,7	210,3	205,4	201,3	195,6	190,5	185,5	179,2	172,1	164,5	152,7	138,1	120,8	100,9	78,7	
			Efficiency	%	0	18,9	32,8	43,2	51	57,1	61,8	65,1	67,6	69,7	69,8	68,4	64,8	58,8	49,9	
			P2	Kw	5,6	6,5	7,3	8,2	9	9,7	10,5	11,2	11,9	12,4	12,8	13	13,1	13	12,8	
			NPSH	m	0,9	1	1	1,2	1,3	1,4	1,6	1,8	2,1	2,4	2,8	3,4	4	4,9	6,1	
MVX 15-12 FT	18,5	25	H	m	255,3	252,6	246,9	242,2	235,4	229,4	223,5	215,9	207,5	198,4	184,3	166,8	146	122,1	95,9	
			Efficiency	%	0	18,8	32,8	43,2	51	57,1	61,7	65,1	67,6	69,7	69,8	68,4	64,9	59	50,3	
			P2	Kw	6,7	7,8	8,8	9,8	10,8	11,7	12,7	13,6	14,3	15	15,4	15,7	15,8	15,7	15,5	
			NPSH	m	0,9	1	1,1	1,2	1,3	1,4	1,6	1,8	2,1	2,4	2,8	3,4	4	4,9	6	

a) ~Monofase 220 V b) ~Trifase 220/380 V

60 Hz - min⁻¹ ~ 3400

TIPO TYPE	Potenza nominale Nominal power		Portata - Capacity																
			Q [m ³ /h]		0,0	2,7	5,5	8,3	11,1	13,9	16,7	19,5	22,3	25,1	27,9	30,7	33,5	36,3	
			Q [l/1']		0,0	45,0	91,7	138,3	185,0	231,7	278,3	325,0	371,7	418,3	465,0	511,7	558,3	605,0	
b	kW	HP	Prevalenza (m C.A.) - Total head (m W.C.)																
MVX 20-1 FT	2,2	3,0	H	m	20,7	20,6	20,1	19,2	18,6	18,4	17,6	16,7	15,3	13,4	11,0				
			Efficiency	%	0,0	19,5	34,1	44,6	51,8	56,9	59,6	60,8	59,5	56,3	49,3				
			P2	Kw	0,7	0,8	0,9	1,0	1,1	1,2	1,3	1,5	1,6	1,6	1,7				
			NPSH	m	1,2	1,3	1,4	1,5	1,7	2,0	2,4	2,9	3,4	4,0	4,7				
MVX 20-2 FT	4,0	5,5	H	m	43,5	43,1	42,1	41,0	40,1	39,1	38,0	36,4	34,3	31,4	27,6	22,9	17,2		
			Efficiency	%	0,0	21,0	36,8	47,7	55,6	61,0	64,4	66,9	67,4	66,5	63,1	56,0	45,8		
			P2	Kw	1,3	1,5	1,7	1,9	2,2	2,4	2,7	2,9	3,1	3,2	3,3	3,4	3,4		
			NPSH	m	1,2	1,3	1,4	1,5	1,7	2,0	2,4	2,9	3,4	4,0	4,7	5,5	6,3		
MVX 20-3 FT	5,5	7,5	H	m	65,7	65,0	63,5	61,9	60,5	58,9	57,1	54,9	51,8	47,5	41,7	34,5	26,1	17,7	
			Efficiency	%	0,0	20,6	35,6	46,6	54,4	59,8	63,7	66,6	67,6	66,8	63,4	57,0	46,9	34,6	
			P2	Kw	2,0	2,3	2,7	3,0	3,4	3,7	4,1	4,4	4,7	4,9	5,0	5,1	5,1	5,1	5,1
			NPSH	m	1,2	1,3	1,4	1,5	1,7	2,0	2,4	2,9	3,4	4,0	4,7	5,5	6,3	7,1	
MVX 20-4 FT	7,5	10,0	H	m	91,2	89,6	88,2	86,2	83,5	81,1	78,5	75,1	72,1	66,5	58,8	50,4	39,9	27,3	
			Efficiency	%	0,0	19,0	33,7	44,6	52,6	58,4	62,5	64,9	67,2	66,5	63,3	58,3	50,0	37,2	
			P2	Kw	3,2	3,5	3,9	4,4	4,8	5,3	5,7	6,2	6,5	6,8	7,1	7,2	7,3	7,3	7,3
			NPSH	m	1,2	1,3	1,4	1,5	1,7	2,0	2,4	2,9	3,4	4,0	4,7	5,5	6,3	7,1	
MVX 20-5 FT	11,0	15,0	H	m	114,7	112,7	111,0	108,6	105,3	102,3	99,0	94,9	91,1	84,2	74,6	64,2	51,1	35,3	
			Efficiency	%	0,0	18,9	33,6	44,5	52,5	58,3	62,4	64,8	67,2	66,6	63,5	58,7	50,5	37,9	
			P2	Kw	4,0	4,4	4,9	5,5	6,1	6,6	7,2	7,8	8,2	8,6	8,9	9,1	9,2	9,2	9,2
			NPSH	m	1,2	1,3	1,4	1,5	1,8	2,0	2,4	2,9	3,4	4,0	4,7	5,5	6,3	7,1	
MVX 20-6 FT	11,0	15,0	H	m	137,6	135,9	133,9	131,5	127,9	124,0	120,5	116,2	112,2	103,8	92,2	79,0	63,6	46,0	
			Efficiency	%	0,0	19,7	34,8	45,8	53,8	59,7	64,1	67,4	70,4	70,0	67,4	62,7	54,9	43,4	
			P2	Kw	4,6	5,1	5,8	6,5	7,2	7,9	8,5	9,2	9,7	10,1	10,4	10,5	10,6	10,5	10,5
			NPSH	m	1,2	1,3	1,4	1,5	1,8	2,0	2,4	2,9	3,4	4,0	4,7	5,5	6,3	7,1	
MVX 20-7 FT	15,0	20,0	H	m	159,5	157,7	155,3	152,6	148,5	144,3	140,3	135,5	131,1	121,4	108,1	92,8	74,7	54,3	
			Efficiency	%	0,0	19,8	34,9	45,9	53,9	59,7	64,2	67,4	70,3	70,0	67,5	62,8	55,1	43,7	
			P2	Kw	5,3	5,9	6,7	7,5	8,3	9,1	9,9	10,7	11,3	11,9	12,2	12,3	12,4	12,3	12,3
			NPSH	m	1,2	1,3	1,4	1,5	1,7	2,0	2,4	2,9	3,4	4,0	4,7	5,5	6,3	7,1	
MVX 20-8 FT	15,0	20,0	H	m	182,0	179,8	177,1	173,9	169,2	164,2	159,7	154,1	148,9	137,8	122,5	104,9	84,3	60,8	
			Efficiency	%	0,0	19,8	34,9	45,9	53,9	59,8	64,2	67,5	70,4	70,0	67,4	62,6	54,8	43,2	
			P2	Kw	6,0	6,7	7,6	8,6	9,5	10,4	11,3	12,1	12,9	13,5	13,8	14,0	14,0	13,9	13,9
			NPSH	m	1,2	1,3	1,4	1,5	1,7	2,0	2,4	2,9	3,4	4,0	4,7	5,5	6,3	7,1	
MVX 20-9 FT	18,5	25,0	H	m	206,0	203,7	200,8	197,5	192,4	186,9	182,0	175,8	170,3	158,0	141,0	121,4	98,2	72,2	
			Efficiency	%	0,0	19,7	34,8	45,8	53,8	59,6	64,1	67,3	70,3	70,1	67,6	63,1	55,6	44,6	
			P2	Kw	6,9	7,6	8,6	9,8	10,8	11,9	12,9	13,9	14,7	15,4	15,8	16,1	16,1	16,0	16,0
			NPSH	m	1,2	1,3	1,4	1,5	1,8	2,0	2,4	2,9	3,4	4,0	4,7	5,5	6,3	7,1	
MVX 20-10 FT	18,5	25,0	H	m	228,6	226,1	222,8	219,1	213,3	207,2	201,6	194,7	188,4	174,7	155,7	133,8	108,1	79,0	
			Efficiency	%	0,0	19,8	34,8	45,8	53,8	59,6	64,1	67,4	70,3	70,0	67,6	63,0	55,3	44,2	
			P2	Kw	7,6	8,4	9,6	10,8	12,0	13,2	14,3	15,4	16,3	17,1	17,5	17,8	17,8	17,7	17,7
			NPSH	m	1,2	1,3	1,4	1,5	1,8	2,0	2,4	2,9	3,4	4,0	4,7	5,5	6,3	7,1	

b) ~Trifase 230/400 V < 5,5Hp ~Trifase 400/700 V > 5,5Hp

60 Hz - min⁻¹ ~ 3400

TIPO TYPE	Potenza nominale Nominal power		Portata - Capacity																
			Q [m ³ /h]	0	3,6	7,1	10,7	14,3	17,9	21,4	25	28,6	32,1	35,7	39,3	42,9	46,4	50	
b	kW	HP	Prevalenza (m C.A.) - Total head (m W.C.)																
MVX 30/2-2a FT	5,5	7,5	H	m	52,1	51,1	50,5	50,5	49,9	49	47,8	45,9	43,9	41,9	39,3	36,1	32,6	28,9	24,6
			Efficiency	%	0	19,9	34,6	46	53,6	59,1	63,6	66,3	68,5	70,8	71,9	71,4	69,8	66,6	61,5
			P2	Kw	2,2	2,5	2,8	3,2	3,6	4	4,4	4,7	5	5,2	5,3	5,4	5,4	5,5	5,4
			NPSH	m	1,8	2	2,1	2,2	2,3	2,5	2,7	2,8	2,9	3,3	3,7	4,3	5,2	6,4	8,2
MVX 30/2 FT	11	15	H	m	70,7	68,8	66,8	66	65,1	63,9	62,5	61	59,3	57,2	55	52,5	49,5	45,7	41,6
			Efficiency	%	0	16,9	31,2	43,1	50,9	56,5	61,1	64,8	67,7	70,1	72	73,8	74,6	74,1	72,4
			P2	Kw	3,7	3,9	4,2	4,5	5	5,5	6	6,4	6,8	7,1	7,4	7,6	7,8	7,8	7,8
			NPSH	m	1,9	2	2,1	2,2	2,4	2,5	2,7	2,9	3	3,3	3,8	4,4	5,2	6,3	8
MVX 30/3-2a FT	11	15	H	m	87,8	85,9	84,4	84	83,2	81,6	79,9	77,3	74,4	71,4	67,7	63,3	58,3	52,7	46,4
			Efficiency	%	0	18,6	33,1	44,7	52,4	57,9	62,5	65,6	68,1	70,4	71,9	72,4	71,9	70	66,5
			P2	Kw	4,1	4,5	5	5,5	6,2	6,9	7,5	8	8,5	8,9	9,2	9,4	9,5	9,5	9,5
			NPSH	m	1,9	2	2,1	2,2	2,4	2,5	2,7	2,9	3	3,3	3,8	4,4	5,2	6,4	8
MVX 30/3 FT	15	20	H	m	106	103	100	98,7	97,3	95,3	93,1	90,8	88,1	85	81,6	77,8	73,3	67,6	61,4
			Efficiency	%	0	16,9	31,2	43,1	50,9	56,6	61,2	64,9	67,8	70,2	72,1	73,8	74,6	74	72,3
			P2	Kw	5,5	5,9	6,2	6,7	7,4	8,2	8,9	9,5	10,1	10,6	11	11,3	11,5	11,5	11,6
			NPSH	m	1,9	2	2,1	2,2	2,4	2,5	2,7	2,8	3	3,3	3,8	4,4	5,2	6,4	8,1
MVX 30/4-2a FT	15	20	H	m	122,9	120	117,3	116,5	115	112,7	110,2	106,8	103	98,9	94,1	88,4	81,9	74,4	66
			Efficiency	%	0	18,1	32,6	44,3	52,1	57,6	62,2	65,5	68,1	70,4	72	72,8	72,7	71	68
			P2	Kw	5,9	6,4	7	7,7	8,6	9,5	10,3	11,1	11,8	12,3	12,7	13	13,2	13,2	13,2
			NPSH	m	1,9	2	2,1	2,2	2,3	2,5	2,7	2,8	3	3,3	3,7	4,4	5,2	6,4	8,1
MVX 30/4 FT	18,5	25	H	m	141,1	137,2	133,2	131,6	129,6	127,1	124,2	121,2	117,5	113,4	108,9	103,9	97,8	90,3	82
			Efficiency	%	0	16,9	31,2	43,1	50,9	56,6	61,2	64,9	67,8	70,2	72,1	73,8	74,6	74	72,3
			P2	Kw	7,4	7,9	8,3	8,9	9,9	10,9	11,9	12,7	13,5	14,1	14,7	15,1	15,3	15,4	15,4
			NPSH	m	1,9	2	2,1	2,2	2,4	2,5	2,7	2,8	3	3,3	3,8	4,4	5,2	6,4	8

b) ~Trifase 220/380 V

60 Hz - min⁻¹ ~ 3400

TIPO TYPE	Potenza nominale Nominal power		Portata - Capacity																	
			Q [m ³ /h]	0	3,6	7,1	10,7	14,3	17,9	21,4	25	28,6	32,1	35,7	39,3	42,9	46,4	50		
b	kW	HP	Prevalenza (m C.A.) - Total head (m W.C.)																	
MVX 30/5-2a FT	18,5	25	H	m	158,1	154,2	150,6	149,4	147,5	144,6	141,3	137,2	132,5	127,4	121,4	114,4	106,4	97	86,6	
			Efficiency	%	0	17,8	32,3	44	51,8	57,4	62	65,4	68	70,4	72	73	73,1	71,7	69	
			P2	Kw	7,7	8,4	9,1	9,9	11,1	12,3	13,3	14,3	15,2	15,9	16,4	16,8	17	17,1	17,1	17,1
			NPSH	m	1,9	2	2,1	2,2	2,4	2,5	2,7	2,8	3	3,3	3,8	4,4	5,2	6,4	8,1	
MVX 30/5 FT	22	30	H	m	175,9	171	165,9	163,9	161,4	158,1	154,5	150,7	146,1	140,9	135,2	128,9	121,3	111,8	101,5	
			Efficiency	%	0	17	31,3	43,2	51	56,6	61,2	64,9	67,9	70,2	72,2	73,8	74,6	74	72,3	
			P2	Kw	9,2	9,8	10,3	11,1	12,3	13,6	14,7	15,8	16,8	17,6	18,2	18,7	19	19,1	19,1	19,1
			NPSH	m	1,9	2	2,1	2,2	2,3	2,5	2,7	2,8	3	3,3	3,7	4,4	5,2	6,4	8,1	
MVX 30/6-2a FT	22	30	H	m	192,8	187,9	183,2	181,6	179,1	175,5	171,5	166,5	160,9	154,7	147,6	139,4	129,8	118,4	105,9	
			Efficiency	%	0	17,7	32,2	43,9	51,7	57,3	61,9	65,3	68	70,4	72,1	73,2	73,4	72,1	69,5	
			P2	Kw	9,5	10,3	11,1	12,1	13,5	14,9	16,2	17,4	18,4	19,3	19,9	20,4	20,7	20,8	20,8	
			NPSH	m	1,8	2	2,1	2,2	2,3	2,5	2,7	2,8	3	3,3	3,7	4,4	5,2	6,4	8,1	
MVX 30/6 FT	30	40	H	m	213,1	207,3	201,3	199	196,4	192,8	188,7	184,3	179,1	173	166,3	158,9	150	138,8	126,4	
			Efficiency	%	0	16,9	31,1	43	50,8	56,5	61	64,7	67,7	70	72	73,7	74,5	74,2	72,5	
			P2	Kw	11,2	11,9	12,6	13,5	15	16,6	18,1	19,4	20,6	21,6	22,5	23,1	23,5	23,7	23,7	
			NPSH	m	1,9	2	2,1	2,2	2,4	2,5	2,7	2,9	3	3,3	3,8	4,4	5,2	6,3	8	
MVX 30/7-2a FT	30	40	H	m	230,2	224,5	219	217,2	214,6	210,7	206,3	200,9	194,5	187,5	179,5	170,1	159,2	146,2	131,6	
			Efficiency	%	0	17,5	31,9	43,6	51,4	57	61,6	65,1	67,8	70,2	71,9	73,2	73,6	72,7	70,3	
			P2	Kw	11,5	12,5	13,4	14,5	16,3	18	19,6	21	22,3	23,4	24,3	24,9	25,3	25,4	25,5	
			NPSH	m	1,9	2	2,1	2,2	2,4	2,5	2,7	2,9	3	3,3	3,8	4,4	5,2	6,3	8	
MVX 30/7 FT	30	40	H	m	248,4	241,6	234,6	232	228,9	224,6	219,8	214,6	208,4	201,3	193,5	184,8	174,4	161,3	146,8	
			Efficiency	%	0	16,9	31,2	43	50,8	56,5	61	64,8	67,7	70,1	72	73,7	74,5	74,2	72,5	
			P2	Kw	13	13,9	14,7	15,7	17,5	19,3	21	22,6	24	25,2	26,1	26,8	27,3	27,5	27,6	
			NPSH	m	1,9	2	2,1	2,2	2,4	2,5	2,7	2,9	3	3,3	3,8	4,4	5,2	6,3	8	
MVX 30/8-2a FT	30	40	H	m	265,5	258,8	252,3	250,1	247	242,4	237,3	231,1	223,8	215,7	206,5	195,9	183,4	168,5	151,9	
			Efficiency	%	0	17,4	31,8	43,5	51,3	56,9	61,5	65	67,8	70,2	72	73,3	73,7	72,8	70,6	
			P2	Kw	13,4	14,4	15,5	16,8	18,7	20,7	22,5	24,2	25,7	26,9	27,9	28,6	29,1	29,3	29,3	
			NPSH	m	1,9	2	2,1	2,2	2,4	2,5	2,7	2,9	3	3,3	3,8	4,4	5,2	6,3	8	
MVX 30/8 FT	37	50	H	m	284,1	276,3	268,3	265,1	261,5	256,6	251,1	245,1	238	229,9	220,9	211	199,1	184,1	167,5	
			Efficiency	%	0	16,9	31,2	43	50,8	56,5	61	64,8	67,7	70,1	72	73,7	74,6	74,2	72,5	
			P2	Kw	14,9	15,9	16,8	18	20	22,1	24	25,8	27,4	28,7	29,9	30,6	31,2	31,4	31,5	
			NPSH	m	1,9	2	2,1	2,2	2,4	2,5	2,7	2,9	3	3,3	3,8	4,4	5,2	6,3	8	

b) ~Trifase 220/380 V

60 Hz - min⁻¹ ~ 3400

TIPO TYPE	Potenza nominale Nominal power		Portata - Capacity																	
			Q [m ³ /h]	0	5,6	11,1	16,7	22,3	27,9	33,4	39	44,6	50,1	55,7	61,3	66,9	72,4	78		
b	kW	HP	Q [l/1']	0	92,9	185,7	278,6	371,4	464,3	557,1	650	742,9	835,7	928,6	1021,4	1114,3	1207,1	1300		
			Prevalenza (m C.A.) - Total head (m W.C.)																	
MVX 45/1 FT	7,5	10	H	m	35,3	35,2	35	34,7	34,2	33,4	32,6	31,9	31,1	29,9	28,4	26,6	24,6	22,4	20	
			Efficiency	%	0	18	31,9	43,7	53,4	60,5	65,7	70	74	76,2	77	76,9	75,8	73,2	69,6	
			P2	Kw	2,8	3	3,3	3,6	3,9	4,2	4,5	4,8	5,1	5,4	5,6	5,8	5,9	6	6	6,1
			NPSH	m	0,7	0,8	0,9	1	1,2	1,5	2	2,7	3,4	4,3	5,2	6,2	7,5	9	10,8	
MVX 45/2-2a FT	11	15	H	m	56	55,5	55,4	55,4	55	54,1	53	51,6	49,7	46,9	43,5	39,8	35,7	30,5	24,8	
			Efficiency	%	0	20,4	36,7	49	57,6	63,4	67,7	70,9	73,3	74,4	74,2	72,9	69,8	64,5	56,6	
			P2	Kw	3,8	4,1	4,6	5,1	5,8	6,5	7,1	7,7	8,2	8,6	8,9	9,1	9,3	9,3	9,3	
			NPSH	m	0,7	0,8	0,9	1	1,2	1,5	2	2,7	3,4	4,3	5,2	6,2	7,5	9	10,8	
MVX 45/2 FT	15	20	H	m	70,8	70,7	70,1	69,5	68,6	67	65,5	63,9	62,4	60,1	56,9	53,5	49,5	45	40,3	
			Efficiency	%	0	17,9	31,8	43,6	53,4	60,4	65,7	69,9	74	76,2	77	77	75,8	73,3	69,8	
			P2	Kw	5,7	6	6,7	7,3	7,8	8,4	9,1	9,7	10,2	10,8	11,2	11,6	11,9	12,1	12,3	
			NPSH	m	0,7	0,8	0,9	1	1,2	1,5	2	2,7	3,4	4,3	5,2	6,2	7,5	9	10,8	
MVX 45/3-2a FT	18,5	25	H	m	91,3	90,7	90,5	90,1	89,2	87,5	85,6	83,4	80,7	76,8	71,8	66,5	60,3	52,9	44,8	
			Efficiency	%	0	19,4	34,7	46,8	55,9	62,2	66,9	70,6	73,5	75,1	75,2	74,4	72,1	67,9	61,7	
			P2	Kw	6,6	7,1	7,9	8,8	9,7	10,7	11,6	12,6	13,3	14	14,5	14,9	15,2	15,4	15,4	
			NPSH	m	0,7	0,8	0,9	1	1,2	1,5	2	2,7	3,4	4,3	5,2	6,2	7,5	9	10,8	
MVX 45/3 FT	18,5	25	H	m	105,8	105,7	104,9	104,1	102,6	100,3	97,9	95,6	93,4	89,8	85,1	79,9	73,9	67,2	60	
			Efficiency	%	0	18	31,9	43,7	53,4	60,5	65,7	70	74	76,2	77	76,9	75,8	73,2	69,6	
			P2	Kw	8,4	9	10	10,9	11,7	12,6	13,6	14,5	15,3	16,1	16,8	17,3	17,8	18,1	18,3	
			NPSH	m	0,7	0,8	0,9	1	1,2	1,5	2	2,7	3,4	4,3	5,2	6,2	7,5	9	10,8	
MVX 45/4-2a FT	22	30	H	m	126,1	125,5	124,9	124,2	122,8	120,2	117,5	114,5	111	105,7	99,2	92,1	83,8	74,2	63,6	
			Efficiency	%	0	19	33,9	45,9	55,3	61,8	66,7	70,5	73,7	75,4	75,7	75,1	73	69,2	63,6	
			P2	Kw	9,4	10,1	11,2	12,3	13,5	14,8	16,1	17,3	18,3	19,1	19,9	20,5	20,9	21,2	21,3	
			NPSH	m	0,7	0,8	0,9	1	1,2	1,5	2	2,7	3,4	4,3	5,2	6,2	7,5	9	10,8	
MVX 45/4 FT	30	40	H	m	142,3	142,2	141,4	140,4	138,6	135,6	132,7	129,8	126,9	122,4	116,3	109,4	101,5	92,7	83,2	
			Efficiency	%	0	17,9	31,7	43,5	53,2	60,3	65,5	69,7	73,8	76,1	77	77	76	73,6	70,3	
			P2	Kw	11,4	12,2	13,5	14,7	15,8	17,1	18,5	19,8	20,9	22	22,9	23,7	24,3	24,8	25,2	
			NPSH	m	0,7	0,8	0,9	1	1,2	1,5	2	2,7	3,4	4,3	5,2	6,2	7,5	8,9	10,7	
MVX 45/5-2a FT	30	40	H	m	162,9	162,3	161,6	160,9	159,2	156,1	152,8	149,1	145,1	139	131	122,2	112,1	100,4	87,6	
			Efficiency	%	0	18,7	33,3	45,2	54,6	61,3	66,2	70,1	73,6	75,5	76	75,6	73,9	70,7	65,9	
			P2	Kw	12,4	13,3	14,7	16,2	17,7	19,3	21	22,6	23,9	25,1	26,2	27	27,6	28	28,3	
			NPSH	m	0,7	0,8	0,9	1	1,2	1,5	2	2,7	3,4	4,3	5,2	6,2	7,5	8,9	10,7	
MVX 45/5 FT	37	50	H	m	177,9	177,8	176,7	175,4	173,2	169,4	165,7	161,9	158,3	152,7	145	136,4	126,5	115,5	103,6	
			Efficiency	%	0	17,9	31,7	43,5	53,2	60,3	65,5	69,7	73,8	76,1	77	77	76	73,6	70,2	
			P2	Kw	14,3	15,2	16,8	18,4	19,8	21,3	23	24,7	26,1	27,4	28,6	29,6	30,3	31	31,4	
			NPSH	m	0,7	0,8	0,9	1	1,2	1,5	2	2,7	3,4	4,3	5,2	6,2	7,5	8,9	10,7	
MVX 45/6-2a FT	37	50	H	m	198,4	197,8	196,9	195,8	193,6	189,7	185,6	181,2	176,4	169,1	159,6	149,1	137	123,1	107,9	
			Efficiency	%	0	18,5	33	44,9	54,4	61,1	66,1	70,1	73,6	75,6	76,2	75,8	74,3	71,1	66,6	
			P2	Kw	15,2	16,3	18,1	19,9	21,6	23,6	25,6	27,5	29,1	30,6	31,8	32,8	33,6	34,1	34,4	
			NPSH	m	0,7	0,8	0,9	1	1,2	1,5	2	2,7	3,4	4,3	5,2	6,2	7,5	8,9	10,7	
MVX 45/6 FT	37	50	H	m	213,2	213	211,6	210	207,3	202,7	198,2	193,7	189,3	182,5	173,2	162,8	151	137,7	123,4	
			Efficiency	%	0	17,9	31,7	43,5	53,3	60,3	65,5	69,8	73,8	76,1	77	77	75,9	73,5	70,1	
			P2	Kw	17,1	18,2	20,2	22	23,6	25,5	27,5	29,5	31,1	32,8	34,2	35,3	36,2	37	37,4	
			NPSH	m	0,7	0,8	0,9	1	1,2	1,5	2	2,7	3,4	4,3	5,2	6,2	7,5	8,9	10,7	

b) ~Trifase 220/380 V

60 Hz - min⁻¹ ~ 3400

TIPO TYPE	Potenza nominale Nominal power		Portata - Capacity																
			Q [m ³ /h]	0	7,5	15	22,5	30	37,5	45	52,5	60	67,5	75	82,5	90	97,5	105	
			Q [l/1']	0	125	250	375	500	625	750	875	1000	1125	1250	1375	1500	1625	1750	
b	kW	HP	Prevalenza (m C.A.) - Total head (m W.C.)																
MVX 65/1 FT	11	15	H	m	40,8	40,4	39,6	38,9	38	36,7	35,8	35	34,1	33,2	32,3	30,8	29,2	27	24,3
			Efficiency	%	0	14,9	28	39,4	48,8	56,7	63,4	67,9	71,4	74,1	76,5	78,1	78,8	76,8	73,3
			P2	Kw	5,3	5,5	5,8	6,1	6,4	6,6	6,9	7,4	7,8	8,2	8,6	8,9	9,1	9,3	9,5
			NPSH	m	1,9	2	2	2,1	2,3	2,4	2,7	2,9	3,3	3,9	4,8	6,1	7,8	10,6	15,3
MVX 65/2-2a FT	15	20	H	m	56,9	55,2	54,6	55,3	55,5	54,5	53,3	51,9	50,1	47,7	44	39,8	35,4	30	23,9
			Efficiency	%	0	18,6	34,9	48,3	57,1	63	67	70,5	73,6	77,1	77,6	75,9	72,2	65,9	56,8
			P2	Kw	5,8	6,1	6,4	7	7,9	8,8	9,8	10,5	11,1	11,4	11,6	11,8	12	12,1	12,1
			NPSH	m	1,9	2	2	2,1	2,2	2,4	2,7	2,9	3,3	3,9	4,8	6,1	7,8	10,7	15,4
MVX 65/2-1a FT	18,5	25	H	m	69,2	67,9	66,8	66,5	65,7	63,9	62,5	60,9	59,1	57	54,2	50,7	46,8	41,9	36,2
			Efficiency	%	0	16,2	30,5	42,7	52	59,3	64,9	69	72,4	75,4	77	77,3	76,1	72,5	66,8
			P2	Kw	8,2	8,6	9	9,5	10,3	11	11,8	12,6	13,3	13,9	14,4	14,7	15,1	15,3	15,5
			NPSH	m	1,9	2	2	2,1	2,2	2,4	2,7	2,9	3,3	3,9	4,8	6,1	7,8	10,7	15,3
MVX 65/2 FT	22	30	H	m	81,3	80,4	78,8	77,3	75,6	73	71,2	69,4	67,6	65,8	63,9	61,1	57,8	53,2	47,9
			Efficiency	%	0	14,9	28	39,5	48,9	56,8	63,5	68	71,5	74,2	76,6	78,2	78,7	76,7	73
			P2	Kw	10,6	11	11,5	12	12,6	13,1	13,7	14,6	15,4	16,3	17,1	17,6	18	18,4	18,8
			NPSH	m	1,9	2	2	2,1	2,2	2,4	2,7	2,9	3,3	3,9	4,8	6,1	7,8	10,7	15,5
MVX 65/3-2a FT	22	30	H	m	97,1	95	93,6	93,5	92,8	90,6	88,5	86,1	83,4	80,1	75,4	69,8	63,6	55,9	47,1
			Efficiency	%	0	16,9	31,7	44,3	53,5	60,4	65,6	69,5	72,8	76	77,2	76,8	74,9	70,3	63,4
			P2	Kw	11,1	11,5	12,1	12,9	14,2	15,3	16,5	17,7	18,7	19,4	20	20,4	20,8	21,1	21,2
			NPSH	m	1,9	2	2	2,1	2,2	2,4	2,6	2,9	3,3	3,9	4,8	6,1	7,8	10,8	15,6
MVX 65/3-1a FT	30	40	H	m	110,8	109,1	107,3	106,2	104,6	101,7	99,3	97	94,3	91,4	87,8	83	77,6	70,5	62,2
			Efficiency	%	0	15,6	29,4	41,3	50,6	58,2	64,2	68,4	71,9	74,8	76,7	77,6	77,3	74,5	69,9
			P2	Kw	13,7	14,2	14,9	15,8	16,9	17,9	19	20,3	21,4	22,5	23,4	24	24,6	25,1	25,5
			NPSH	m	2	2	2	2,1	2,3	2,5	2,7	3	3,3	3,9	4,8	6,1	7,7	10,5	15
MVX 65/3 FT	30	40	H	m	123,1	121,8	119,5	117,4	114,8	110,9	108,3	105,7	103	100,4	97,7	93,5	88,7	82	74,2
			Efficiency	%	0	14,9	27,9	39,3	48,7	56,6	63,3	67,8	71,3	74,1	76,4	78,1	78,8	77	73,6
			P2	Kw	16,2	16,7	17,5	18,3	19,3	20	21	22,3	23,6	24,9	26,1	26,9	27,6	28,3	28,8
			NPSH	m	2	2	2	2,1	2,3	2,4	2,7	3	3,3	3,9	4,8	6,1	7,8	10,5	15,1
MVX 65/4-2a FT	37	50	H	m	139,3	136,8	134,7	134	132,5	129,1	126,2	123,1	119,6	115,6	110,1	103,1	95,5	85,7	74,4
			Efficiency	%	0	16,2	30,4	42,6	51,9	59,1	64,8	68,9	72,2	75,2	76,9	77,3	76,3	72,9	67,5
			P2	Kw	16,7	17,3	18,1	19,3	20,9	22,3	23,9	25,6	27,1	28,2	29,2	30	30,7	31,2	31,6
			NPSH	m	2	2	2	2,1	2,3	2,4	2,7	2,9	3,3	3,9	4,8	6,1	7,8	10,5	15
MVX 65/4-1a FT	37	50	H	m	151,6	149,5	146,9	145,1	142,6	138,3	135,1	131,8	128,2	124,5	119,9	113,6	106,6	97,2	86,3
			Efficiency	%	0	15,4	29	40,8	50,1	57,8	64	68,3	71,8	74,6	76,7	77,7	77,7	75,1	70,8
			P2	Kw	19,1	19,8	20,7	21,8	23,2	24,5	25,9	27,6	29,2	30,7	31,9	32,9	33,7	34,4	34,9
			NPSH	m	2	2	2	2,1	2,3	2,4	2,7	2,9	3,3	3,9	4,8	6,1	7,8	10,5	15,1

b) ~Trifase 220/380 V

60 Hz - min⁻¹ ~ 3400

TIPO TYPE	Potenza nominale Nominal power		Portata - Capacity																
			Q [m ³ /h]	0	10,2	20,4	30,6	40,9	51,1	61,3	71,5	81,7	91,9	102,1	112,4	122,6	132,8	143	
b	kW	HP	Prevalenza (m C.A.) - Total head (m W.C.)																
MVX 95-1 1A FT	11	15	H	m	32,4	32,2	31,6	31,5	31,5	31,3	30,8	30	28,7	27,1	24,7	21,8	18,6	14,7	10,5
			Efficiency	%	0	18,5	34,8	47,6	57,4	64,2	69,1	72,9	76,2	78,8	77,9	74,1	67,7	57,8	44,8
			P2	Kw	4,5	4,8	5,1	5,5	6,1	6,8	7,5	8	8,4	8,6	8,8	9	9,2	9,2	9,2
			NPSH	m	2,3	2,3	2,3	2,4	2,5	2,6	2,9	3,2	3,7	4,5	5,6	7,1	8,9	11,3	15,8
MVX 95-1 FT	7,5	10	H	m	44,9	43,9	43,4	42,8	41,8	40,7	39,1	37,5	36,1	34,7	32,9	30,7	27,8	24,5	20,3
			Efficiency	%	0	15,7	29,9	42	52,9	61,5	67,9	72,1	74,8	77,5	79,2	79	76,2	71	62,4
			P2	Kw	7,8	7,8	8,1	8,5	8,8	9,2	9,6	10,1	10,7	11,2	11,5	11,9	12,2	12,5	12,6
			NPSH	m	2,3	2,3	2,3	2,4	2,5	2,6	2,9	3,2	3,7	4,5	5,6	7,1	8,9	11,4	16
MVX 95-2 2A FT	11	15	H	m	64,6	64,1	62,9	62,6	62,7	62,2	61,1	59,3	56,8	53,4	48,6	42,9	36,4	28,6	20,2
			Efficiency	%	0	18,6	34,9	47,7	57,5	64,3	69,2	73	76,4	78,9	77,8	73,9	67,3	57,1	43,5
			P2	Kw	9	9,6	10	11	12,1	13,5	14,7	15,8	16,6	17	17,4	17,8	18,1	18,1	18
			NPSH	m	2,3	2,3	2,3	2,4	2,5	2,6	2,9	3,2	3,7	4,5	5,6	7,1	8,9	11,4	16,1
MVX 95-2 FT	15	20	H	m	90,7	88,8	87,7	86,6	84,7	82,5	79,4	76,3	73,4	70,7	67,2	62,9	57,2	50,6	42,7
			Efficiency	%	0	15,7	29,8	41,8	52,7	61,3	67,6	72	74,7	77,3	79,1	79,1	76,6	71,7	64,2
			P2	Kw	15,9	15,8	16,4	17,3	17,9	18,7	19,6	20,6	21,9	22,9	23,6	24,3	25	25,5	25,9
			NPSH	m	2,3	2,3	2,4	2,4	2,5	2,7	2,9	3,2	3,7	4,5	5,6	7	8,9	11,2	15,6
MVX 95-3 2A FT	18,5	25	H	m	110,5	109,1	107,4	106,5	105,8	104,3	101,7	98,5	94,6	89,9	83,4	75,6	66,4	55,4	43
			Efficiency	%	0	17,2	32,5	45	55,4	63	68,5	72,5	75,6	78,2	78,4	76,2	71,5	63,8	53,3
			P2	Kw	17	17,6	18,4	19,8	21,3	23	24,8	26,5	27,9	28,8	29,6	30,4	31	31,4	31,5
			NPSH	m	2,3	2,3	2,4	2,4	2,5	2,7	2,9	3,2	3,7	4,5	5,6	7	8,9	11,2	15,6
MVX 95-3 FT	22	30	H	m	136	133,2	131,6	129,8	127	123,6	119,1	114,3	110,1	105,9	100,7	94,2	85,8	75,8	64
			Efficiency	%	0	15,7	29,8	41,8	52,7	61,3	67,6	72	74,7	77,3	79,1	79,1	76,6	71,6	64,2
			P2	Kw	23,8	23,7	24,6	25,9	26,8	28,1	29,4	30,9	32,8	34,3	35,4	36,4	37,4	38,3	38,9
			NPSH	m	2,3	2,3	2,4	2,4	2,5	2,7	2,9	3,2	3,7	4,5	5,6	7	8,9	11,2	15,6
MVX 95-4 2A FT	30	40	H	m	155,7	153,3	151,1	149,6	147,9	145,3	141,2	136,4	131,1	125	116,8	106,8	94,7	80,3	64
			Efficiency	%	0	16,7	31,7	44,1	54,6	62,5	68,3	72,3	75,3	78	78,6	77	72,9	66	56,3
			P2	Kw	24,9	25,5	26,5	28,3	30,1	32,3	34,5	36,7	38,7	40,1	41,3	42,4	43,4	44	44,3
			NPSH	m	2,3	2,3	2,4	2,4	2,5	2,6	2,9	3,2	3,7	4,5	5,6	7	8,9	11,2	15,7

b) ~Trifase 220/380 V

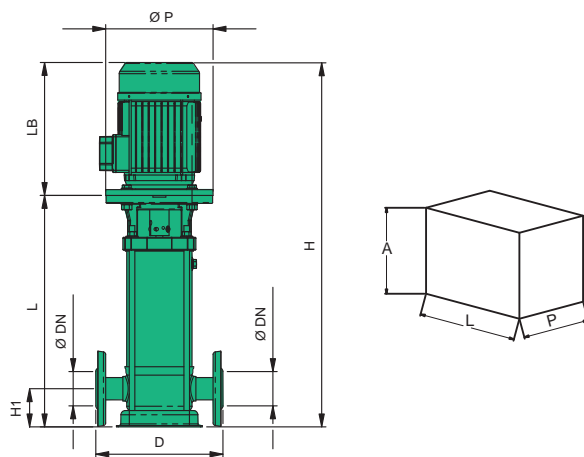

50 Hz min⁻¹ ~ 2900

TIPO TYPE	DIMENSIONI IDRAULICA [mm] HYDRAULIC DIMENSIONS [mm]			MOTORE [mm] MOTOR [mm]		POMPA PUMP	IMBALLO [mm] PACKING [mm]			PESO WEIGHT
	D	L	ØDN	LB	ØP	H	A	L	P	[kg]
MVX 3-10	250	492,5	25	232	B14	724,5	804,5	310	310	31,4
MVX 3-10	250	492,5	25	232	B14	724,5	804,5	310	310	31,4
MVX 3-11	250	515	25	232	B14	747	810	310	310	30
MVX 3-12	250	537,5	25	232	B14	769,5	849,5	310	310	30,6
MVX 3-14	250	592,5	25	267	B14	859,5	939,5	310	310	35
MVX 3-16	250	637,5	25	267	B14	904,5	984,5	310	310	36
MVX 3-18	250	682,5	25	267	B14	949,5	1029,5	310	310	39
MVX 3-21	250	750	25	267	B14	1017	1097	310	310	40
MVX 3-25	250	840	25	267	B14	1107	1187	310	310	42
MVX 3-29	250	940	25	290	B14	1230	1310	310	310	46,5
MVX 3-33	250	1030	25	290	B14	1320	1400	310	310	72,6
MVX 6-7	250	449,5	25	232	B14	681,5	800	310	310	29
MVX 6-8	250	475	25	232	B14	707,5	810	310	310	30
MVX 6-9	250	501,5	32	232	B14	733,5	813,5	310	310	32,8
MVX 6-10	250	537,5	32	267	B14	804,5	900	310	310	34
MVX 6-11	250	563,5	32	267	B14	830,5	910,5	310	310	34,5
MVX 6-14	250	641,5	32	267	B14	908,5	988,5	310	310	51,6
MVX 6-17	250	719,5	32	267	B14	986,5	1066,5	310	310	39,5
MVX 6-20	250	807,5	32	290	B14	1097,5	1177,5	310	310	43,5
MVX 6-23	250	885,5	32	290	B14	1175,5	1255,5	310	310	45
MVX 6-28	250	1015,5	32	306	B14	1321,5	1401,5	310	310	70,2
MVX 6-33	250	1145,5	32	306	B14	1451,5	1531,5	310	310	59
MVX 6-36	250	1276	32	328	B5	1604	1684	310	310	87,1
MVX 10-3	280	377,5	40	232	B14	609	700	310	310	29
MVX 10-4	280	417,5	40	267	B14	684,5	750	310	310	34
MVX 10-5	280	447,5	40	267	B14	714,5	800	310	310	34
MVX 10-6	280	477,5	40	267	B14	744,5	824,5	310	310	45,4
MVX 10-8	280	547,5	40	290	B14	837,5	917,5	310	310	53,2
MVX 10-10	280	607,5	40	306	B14	913,5	993,5	310	310	56,5
MVX 10-12	280	667,5	40	306	B14	973,5	1053,5	310	310	57,4
MVX 10-15	280	933	40	328	B5	1261	1341	310	310	80,1
MVX 10-19	280	1053	40	350	B5	1403	1483	310	310	85
MVX 10-23	280	1173	40	350	B5	1523	1603	310	310	88
MVX 10-24	280	1223	40	425	B5	1648	1728	310	310	114
MVX 15-2	300	415	50	267	B14	682	800	310	310	41
MVX 15-3	300	473	50	267	B14	740	900	310	310	50
MVX 15-4	300	521	50	306	B14	827	907	310	310	51,3
MVX 15-6	300	804	50	328	B5	1132	1212	310	310	86
MVX 15-8	300	900	50	350	B5	1250	1330	310	310	90,5
MVX 15-10	300	1016	50	425	B5	1441	1521	310	310	118
MVX 15-11	300	1064	50	425	B5	1489	1569	310	310	119,5
MVX 15-12	300	1112	50	425	B5	1537	1617	310	310	155,2
MVX 15-13	300	1160	50	425	B5	1585	1665	310	310	122,5
MVX 15-14	300	1208	50	425	B5	1633	1713	310	310	124
MVX 15-16	300	1304	50	476	B5	1780	1860	310	310	132,5
MVX 15-17	300	1352	50	476	B5	1828	1908	310	310	134

50 Hz min⁻¹ ~ 2900

TIPO TYPE	DIMENSIONI IDRAULICA [mm] HYDRAULIC DIMENSIONS [mm]			MOTORE [mm] MOTOR [mm]		POMPA PUMP	IMBALLO [mm] PACKING [mm]			PESO WEIGHT
	D	L	ØDN	LB	ØP	H	A	L	P	[kg]
MVX 20-2	300	396	50	267	B14	663	743	310	310	36
MVX 20-3	300	444	50	306	B14	750	830	310	310	44,3
MVX 20-4	300	492	50	306	B14	798	878	310	310	49
MVX 20-5	300	752	50	350	B5	1080	1160	310	310	77,6
MVX 20-6	300	800	50	350	B5	1150	1230	310	310	81,5
MVX 20-7	300	848	50	425	B5	1198	1278	310	310	82,5
MVX 20-8	300	916	50	425	B5	1341	1421	310	310	110,5
MVX 20-9	300	964	50	425	B5	1389	1469	310	310	112
MVX 20-10	300	1012	50	476	B5	1437	1517	310	310	113,5
MVX 20-11	300	1060	50	476	B5	1536	1616	310	310	123,5
MVX 20-12	300	1108	50	476	B5	1584	1664	310	310	125
MVX 20-13	300	1156	50	476	B5	1632	1712	310	310	126,5
MVX 20-14	300	1204	50	476	B5	1680	1760	310	310	128
MVX 20-15	300	1252	50	542	B5	1794	1874	310	310	165,5
MVX 20-16	300	1300	50	542	B5	1842	1922	310	310	166,5
MVX 20-17	300	1348	50	542	B5	1890	1970	310	310	168
MVX 30/2	320	724	65	328	B5	1052	600	600	1110	128,5
MVX 30/3-2a	320	806	65	328	B5	1134	600	600	1180	112,5
MVX 30/3	320	806	65	350	B5	1156	600	600	1200	114,5
MVX 30/4-2a	320	888	65	350	B5	1238	600	600	1290	121,5
MVX 30/4	320	908	65	425	B5	1333	600	600	1400	143,5
MVX 30/5-2a	320	990	65	425	B5	1415	600	600	1470	147,5
MVX 30/5	320	990	65	476	B5	1466	600	600	1520	153,5
MVX 30/6-2a	320	1072	65	476	B5	1548	600	600	1600	157,5
MVX 30/6	320	1072	65	476	B5	1548	600	600	1600	157,5
MVX 30/7-2a	320	1154	65	476	B5	1630	600	600	1680	161,5
MVX 30/7	320	1154	65	542	B5	1696	600	600	1750	186,5
MVX 30/8-2a	320	1236	65	542	B5	1778	600	600	1830	190,5
MVX 30/8	320	1236	65	542	B5	1778	600	600	1830	190,5
MVX 30/9-2a	320	1318	65	542	B5	1860	600	600	1910	214
MVX 30/9	320	1318	65	542	B5	1860	600	600	1910	214
MVX 30/10-2a	320	1400	65	542	B5	1942	600	600	2000	221
MVX 30/10	320	1400	65	658	B5	2058	600	600	2110	340,5
MVX 30/11-2a	320	1487	65	658	B5	2145	600	600	2200	344,5
MVX 30/11	320	1487	65	658	B5	2145	600	600	2200	344,5
MVX 30/12-2a	320	1569	65	658	B5	2227	600	600	2280	348,5
MVX 30/12	320	1569	65	658	B5	2227	600	600	2280	348,5

50 Hz min⁻¹ ~ 2900

TIPO TYPE	DIMENSIONI IDRAULICA [mm] HYDRAULIC DIMENSIONS [mm]			MOTORE [mm] MOTOR [mm]		POMPA PUMP	IMBALLO [mm] PACKING [mm]			PESO WEIGHT
	D	L	ØDN	LB	ØP	H	A	L	P	[kg]
MVX 30/13-2a	320	1651	65	658	B5	2309	600	600	2460	352,5
MVX 30/13	320	1651	65	658	B5	2309	600	600	2460	353
MVX 45/2	365	760	80	350	B5	1110	600	600	1210	116,5
MVX 45/3-2a	365	860	80	430	B5	1290	600	600	1390	145,5
MVX 45/3	365	860	80	430	B5	1290	600	600	1390	145,5
MVX 45/4-2a	365	940	80	480	B5	1420	600	600	1520	155,5
MVX 45/4	365	940	80	480	B5	1420	600	600	1520	155,5
MVX 45/5-2a	365	1030	80	540	B5	1570	600	600	1670	184,5
MVX 30/2	320	724	65	328	B5	1052	600	600	1110	128,5
MVX 30/3-2a	320	806	65	328	B5	1134	600	600	1180	112,5
MVX 30/3	320	806	65	350	B5	1156	600	600	1200	114,5
MVX 30/4-2a	320	888	65	350	B5	1238	600	600	1290	121,5
MVX 30/4	320	908	65	425	B5	1333	600	600	1400	143,5
MVX 30/5-2a	320	990	65	425	B5	1415	600	600	1470	147,5
MVX 30/5	320	990	65	476	B5	1466	600	600	1520	153,5
MVX 30/6-2a	320	1072	65	476	B5	1548	600	600	1600	157,5
MVX 30/6	320	1072	65	476	B5	1548	600	600	1600	157,5
MVX 30/7-2a	320	1154	65	476	B5	1630	600	600	1680	161,5
MVX 30/7	320	1154	65	542	B5	1696	600	600	1750	186,5
MVX 30/8-2a	320	1236	65	542	B5	1778	600	600	1830	190,5
MVX 30/8	320	1236	65	542	B5	1778	600	600	1830	190,5
MVX 30/9-2a	320	1318	65	542	B5	1860	600	600	1910	214
MVX 30/9	320	1318	65	542	B5	1860	600	600	1910	214
MVX 30/10-2a	320	1400	65	542	B5	1942	600	600	2000	221
MVX 30/10	320	1400	65	658	B5	2058	600	600	2110	340,5
MVX 30/11-2a	320	1487	65	658	B5	2145	600	600	2200	344,5
MVX 30/11	320	1487	65	658	B5	2145	600	600	2200	344,5
MVX 30/12-2a	320	1569	65	658	B5	2227	600	600	2280	348,5
MVX 30/12	320	1569	65	658	B5	2227	600	600	2280	348,5
MVX 30/13-2a	320	1651	65	658	B5	2309	600	600	2460	352,5
MVX 30/13	320	1651	65	658	B5	2309	600	600	2460	353
MVX 45/2	365	760	80	350	B5	1110	600	600	1210	116,5
MVX 45/3-2a	365	860	80	430	B5	1290	600	600	1390	145,5
MVX 45/3	365	860	80	430	B5	1290	600	600	1390	145,5
MVX 45/4-2a	365	940	80	480	B5	1420	600	600	1520	155,5
MVX 45/4	365	940	80	480	B5	1420	600	600	1520	155,5
MVX 45/5-2a	365	1030	80	540	B5	1570	600	600	1670	184,5

60 Hz min⁻¹ ~ 2900

TIPO TYPE	DIMENSIONI IDRAULICA [mm] HYDRAULIC DIMENSIONS [mm]			MOTORE [mm] MOTOR [mm]		POMPA PUMP	IMBALLO [mm] PACKING [mm]			PESO WEIGHT
	D	L	ØDN	LB	ØP	H	A	L	P	[kg]
MVX 3-10	250	502,5	25	267	B14	769,5	849,5	310	310	33
MVX 3-12	250	547,5	25	267	B14	814,5	894,5	310	310	36
MVX 3-14	250	592,5	25	267	B14	859,5	939,5	310	310	37
MVX 3-16	250	647,5	25	306	B14	953,5	1033,5	310	310	45,3
MVX 3-18	250	692,5	25	306	B14	998,5	1078,5	310	310	46,3
MVX 3-21	250	760	25	306	B14	1066	1146	310	310	51,5
MVX 6-9	250	511,5	32	267	B14	778,5	858,5	310	310	35,5
MVX 6-11	250	573,5	32	306	B14	879,5	959,5	310	310	43,8
MVX 6-14	250	651,5	32	306	B14	957,5	1037,5	310	310	45,3
MVX 6-17	250	729,5	32	306	B14	1035,5	1115,5	310	310	50,5
MVX 6-20	250	983	32	328	B5	1311	1391	310	310	78,6
MVX 6-23	250	1061	32	328	B5	1389	1469	310	310	80,1
MVX 10-6	280	487,5	40	306	B14	793,5	873,5	310	310	47,5
MVX 10-8	280	723	40	328	B5	1051	1131	310	310	75,6
MVX 10-10	280	783	40	328	B5	1111	1191	310	310	77,1
MVX 10-12	280	843	40	350	B5	1193	1273	310	310	80,5
MVX 10-15	280	953	40	425	B5	1378	1458	310	310	111
MVX 15-4	300	707,9	50	328	B5	1035,9	1115,9	310	310	83
MVX 15-6	300	823,9	50	425	B5	1248,9	1328,9	310	310	112,5
MVX 15-8	300	919,9	50	425	B5	1344,9	1424,9	310	310	115,5
MVX 15-10	300	1015,9	50	476	B5	1491,9	1571,9	310	310	124,5
MVX 15-12	300	1111,9	50	542	B5	1653,9	1733,9	310	310	161
MVX 20-1	300	396	50	267	B14	663	743	310	310	43
MVX 20-2	300	396	50	306	B14	702	782	310	310	43
MVX 20-3	300	656	50	328	B5	984	1064	310	310	75
MVX 20-4	300	704	50	350	B5	1054	1134	310	310	78,5
MVX 20-5	300	772	50	425	B5	1197	1277	310	310	105
MVX 20-6	300	820	50	425	B5	1245	1325	310	310	107
MVX 20-7	300	868	50	476	B5	1344	1424	310	310	114
MVX 20-8	300	916	50	476	B5	1392	1472	310	310	115,5
MVX 20-9	300	964	50	542	B5	1506	1586	310	310	150,5
MVX 20-10	300	1012	50	542	B5	1554	1634	310	310	152

60 Hz min⁻¹ ~ 3400

TIPO TYPE	DIMENSIONI IDRAULICA [mm] HYDRAULIC DIMENSIONS [mm]			MOTORE [mm] MOTOR [mm]		POMPA PUMP	IMBALLO [mm] PACKING [mm]			PESO WEIGHT
	D	L	ØDN	LB	ØP	H	A	L	P	[kg]
MVX 30/2-2a	320	724	65	328	B5	1052	400	400	1082	108,5
MVX 30/2	320	744	65	425	B5	1169	400	400	1199	135,5
MVX 30/3-2a	320	826	65	425	B5	1251	400	400	1281	139,5
MVX 30/3	320	826	65	476	B5	1302	400	400	1332	145,5
MVX 30/4-2a	320	908	65	476	B5	1384	400	400	1414	149,5
MVX 30/4	320	908	65	542	B5	1450	400	400	1480	183,5
MVX 30/5-2a	320	990	65	542	B5	1532	400	400	1562	187,5
MVX 30/5	320	990	65	542	B5	1532	400	400	1562	198,5
MVX 30/6-2a	320	1072	65	542	B5	1614	400	400	1644	202,5
MVX 30/6	320	1077	65	658	B5	1735	400	400	1765	324,5
MVX 30/7-2a	320	1159	65	658	B5	1817	400	400	1847	328,5
MVX 30/7	320	1159	65	658	B5	1817	400	400	1847	328,5
MVX 30/8-2a	320	1241	65	658	B5	1899	400	400	1929	328,5
MVX 30/8	320	1241	65	658	B5	1899	400	400	1929	328,5
MVX 45/1	365	680	80	350	B5	1030	600	600	1130	112,5
MVX 45/2-2a	365	780	80	425	B5	1205	600	600	1305	141,5
MVX 45/2	365	780	80	475	B5	1255	600	600	1355	147,5
MVX 45/3-2a	365	860	80	540	B5	1400	600	600	1500	185,5
MVX 45/3	365	860	80	540	B5	1400	600	600	1500	185,5
MVX 45/4-2a	365	945	80	540	B5	1485	600	600	1585	200
MVX 45/4	365	950	80	660	B5	1610	600	600	1710	322
MVX 45/5-2a	365	1030	80	660	B5	1690	600	600	1790	326
MVX 45/5	365	1030	80	660	B5	1690	600	600	1790	340
MVX 45/6-2a	365	1115	80	660	B5	1775	600	600	1875	344
MVX 45/6	365	1115	80	660	B5	1775	600	600	1875	344
MVX 65/1	365	757	100	425	B5	1182	600	600	1282	142
MVX 65/2-2a	365	850	100	476	B5	1326	600	600	1426	152,5
MVX 65/2-1a	365	850	100	542	B5	1392	600	600	1492	186,5
MVX 65/2	365	850	100	542	B5	1392	600	600	1492	198
MVX 65/3-2a	365	941	100	542	B5	1483	600	600	1583	202,5
MVX 65/3-1a	365	946	100	658	B5	1604	600	600	1704	324,5
MVX 65/3	365	946	100	658	B5	1604	600	600	1704	324,5
MVX 65/4-2a	365	1039	100	658	B5	1697	600	600	1797	343
MVX 65/4-1a	365	1039	100	658	B5	1697	600	600	1797	343

MOTORE

I motori di comando sono del tipo asincrono a gabbia di scoiattolo chiusi, a ventilazione esterna.

- Condensatore permanentemente inserito per i tipi monofasi
- La protezione del motore è a cura del cliente e si raccomandano apparecchiature in accordo con le norme vigenti
- Isolamento classe F
- Servizio S1
- Grado di protezione: IP 55
- Protezione morsetteria: IP 55
- Dimensione B14 fino a 4 kW, dimensione B5 da 5,5 kW
- Tensione standard fino a 4 kW 230/400 V, 400/690 V a partire da 5.5 kW

MOTEUR

Les moteurs sont asynchrones à cage d'écureuil fermés a ventilation extérieure.

- Pour les modèles monophasés sont avec condensateur connecté en permanence
- La protection est à la charge de l'utilisateur. A recommandé l'équipement conformément à la réglementation
- Classe d'isolation F
- Service S1
- Protection: IP 55
- Protection: IP 55 dans le terminal
- Taille jusqu'à 4 kW B14, format B5 de 5,5 kW
- La tension standard jusqu'à 4 kW 230/400 V, 400/690 V de 5,5 kW

MOTOR

The control motors are asynchronous, squirrel cage-type, closed, with external ventilation.

- Capacitor always on, for single-phase models
- The motor protection must be installed by the customer. Equipment compliant with current standards should be used
- Class of insulation F
- Service S1
- Degree of protection: IP 55
- Terminal board protection: IP 55
- Dimension B14 up to 4 kW, dimension B5 starting from 5.5 kW
- The standard voltage is 230/400 V up to 4 kW, whereas it is 400/690 V starting from 5.5 kW.

MOTOR

Los motores de accionamiento son asíncrono de jaula de ardilla cerrados, ventilados externamente.

- Para los modelos monofásicos, condensador incorporado
- La protección se encarga el usuario. y el equipo recomendado de acuerdo con las normas
- Aislamiento de Clase F
- Funcionamiento S1
- Protección: IP 55
- Protección: IP 55 para el terminal
- B14 Tamaño de hasta 4 kW, tamaño B5 desde 5,5 kW
- Voltaje estándar de hasta 4 kW 230/400 V, 400/690 V de 5,5 kW

Efficiency CLASSES OF MOTOR - IE CODE 50/60 HZ

KW	IE2		IE3		IE4	
	2 poles	4 poles	2 poles	4 poles	2 poles	4 poles
1.1	79.6	81.4	82.7	84.1	85.2	87.2
1.5	81.3	82.8	84.2	85.3	86.5	88.2
2.2	83.2	84.3	85.9	86.7	88.0	89.5
3	84.6	85.5	87.1	87.7	89.1	90.4
4	85.8	86.6	88.1	88.6	90.0	91.1
5.5	87.0	87.7	89.2	89.6	90.9	91.9
7.5	88.1	88.7	90.1	90.4	91.7	92.6
11	89.4	89.8	91.2	91.4	92.6	93.3
15	90.3	90.6	91.9	92.1	93.3	93.9
18.5	90.9	91.2	92.4	92.6	93.7	94.2
22	91.3	91.6	92.7	93.0	94.0	94.5
30	92.0	92.3	93.3	93.6	94.5	94.9
37	92.5	92.7	93.7	93.9	94.8	95.2
45	92.9	93.1	94.0	94.2	95.0	95.4

IEC/EN 60034-30-1	MEPS EU	EISA US EEV Canada	Other similar local regulations
IE4 Super Premium Efficiency			
IE3 Premium efficiency	IE3 Premium efficiency	Identical to NEMA Premium efficiency	Japan 2015 Australia / New Zealand 2015 Korea 2015 China 2016
IE2 High efficiency	IE2 High efficiency	Identical to NEMA Energy efficiency/ EPACT	Canada Mexico Australia New Zealand Brazil
IE1 Standard efficiency		Below standard efficiency	Costa Rica Israel Taiwan

MOTORS AVAILABLE FOR THIS PUMP SERIES:

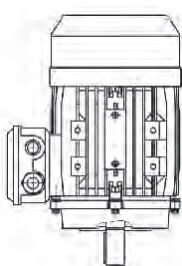

B14 up to 4 kW

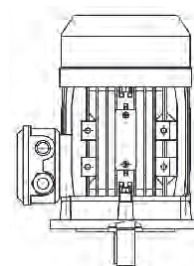

B5 from 5.5 kW and above

MOTORS AVAILABLE FOR MVX PUMPS - SINGLE-PHASE VERSION 50 HZ

Power P ₂		IEC SIZE	DESIGN	I _N [A] 230 V	min ⁻¹	M _N [Nm]	η %	cosφ	I _A / I _N	M _A /M _N	WEIGHT [kg]
KW	HP										
1,1	1,5	80	B14	6,5	2730	3,8	74	0,97	3,6	0,5	11,8
1,5	2	90	B14	9,3	2835	5,1	73	0,9	3,9	0,5	17,3
2,2	3	90	B14	14,6	2770	7,6	75	0,9	4,3	0,2	19,3

MOTORS AVAILABLE FOR MVX PUMPS - THREE-PHASE VERSION 50 HZ

Power P ₂		IEC SIZE	DESIGN	I _N [A] Δ 230 V	I _N [A] Y 400 V	I _N [A] Δ 400 V	I _N [A] Y 690 V	min ⁻¹	M _N [Nm]	η %	cosφ	I _A / I _N	M _A /M _N	WEIGHT [kg]
KW	HP													
1,1	1,5	80	B14	4,2	2,4	-	-	2870	3,7	82,7	0,76	9,3	5	11,1
1,5	2	90	B14	5,2	3	-	-	2875	5	84,2	0,85	8,4	3,6	14
2,2	3	90	B14	8	4,6	-	-	2880	7,3	86,5	0,82	9,2	4	16
3	4	100	B15	9,7	5,6	-	-	2900	9,9	57,1	0,89	8,8	5,5	22,8
4	5,5	112	B14	-	-	8	4,6	2900	13	88,1	0,83	10,7	5,1	26,5
5,5	7,5	132	B5	-	-	10,2	5,9	2935	17,9	89,2	0,87	11,2	4,2	33,6
7,5	10	132	B5	-	-	14,4	8,3	2930	24,5	90,1	0,84	10,4	4,5	36
11	15	160	B5	-	-	19,9	11,5	2935	35,8	91,2	0,89	9,7	4,4	62
15	20	160	B5	-	-	26,8	15,5	2910	49,2	91,9	0,88	9,6	3,7	68
18,5	25	160	B5	-	-	33	19,1	2950	59,9	92,4	0,88	10,7	4,6	104
22	30	180	B5	-	-	39,4	22,8	2950	71,3	92,7	0,87	10,4	4,5	160
30	40	200	B5	-	-	52,7	30,5	2925	97,9	93,3	0,88	6,7	2,4	276
37	50	200	B5	-	-	63,3	36,6	2930	120,6	93,7	0,9	6,3	2,3	283
45	60	225	B5	-	-	78,5	45,4	2930	146,7	94	0,88	6,9	2,3	370

MOTORS AVAILABLE FOR MVX PUMPS - SINGLE-PHASE VERSION 60 HZ

Power P ₂		IEC SIZE	DESIGN	I _N [A] 220 V	min ⁻¹	M _N [Nm]	η %	cosφ	I _A / I _N	M _A /M _N	WEIGHT [kg]
KW	HP										
1,1	1,5	80	B14	6,8	3350	3,1	74	0,95	4,4	0,5	11,8
1,5	2	90	B14	10,5	3300	4,3	73	0,95	3,7	0,5	17,3
2,2	3	90	B14	14,5	3350	6,3	76	0,9	5	0,2	19,3

MOTORS AVAILABLE FOR MVX PUMPS - THREE-PHASE VERSION 60 HZ

Power P ₂		IEC SIZE	DESIGN	I _N [A] 220 V	I _N [A] 380 V	min ⁻¹	M _N [Nm]	η %	cosφ	I _A / I _N	M _A /M _N	WEIGHT [kg]
KW	HP											
1,1	1,5	80	B14	4,7	2,7	3480	3	84	0,78	9,3	5	11,1
1,5	2	90	B14	5,9	3,4	3515	4,1	85,5	0,8	8,4	3,6	14
2,2	3	90	B14	8	4,6	3480	6	86,5	0,84	9,2	4	16
3	4	100	B15	10,4	6	3515	8,2	88,1	0,88	8,8	5,5	22,8
4	5,5	112	B14	13,2	7,6	3520	10,9	89	0,89	10,9	6,1	26,5
5,5	7,5	132	B5	18,2	10,5	3510	15	89,5	0,89	9,6	3,6	27,4
7,5	10	132	B5	25,1	14,5	3520	20,3	90,2	0,87	10,4	4,5	36
11	15	160	B5	34,3	19,8	3520	29,9	91	0,92	9,7	4,4	59
15	20	160	B5	46,4	26,8	3520	40,7	91	0,92	9,6	3,7	68
18,5	25	160	B5	62	35,6	3540	50	91,7	0,86	10,7	4,6	104
22	30	180	B5	71,7	41,7	3530	59,5	91,7	0,88	10,4	4,5	104
30	40	200	B5	94	54	3565	80,8	94,1	0,9	9	2,8	239
37	50	200	B5	114	66	3560	99	93,9	0,91	8,5	2,6	249
45	60	225	B5	137	79	3570	120	95	0,91	7,8	2,5	322



APPLICATIONS



ELETTROPOMPE DI CIRCOLAZIONE A ROTORE BAGNATO

Le elettropompe di circolazione a rotore bagnato con tre velocità della serie CKR sono state progettate per pompare liquidi caldi senza parti abrasive in sospensione, non esplosivi o aggressivi per i materiali della pompa (glicole max. 30%)

- Temperatura max. del liquido 110 °C e min. 5 °C e temperatura ambiente fino a 35 °C.

CARATTERISTICHE COSTRUTTIVE

- Corpo pompa: Ghisa G20 con trattamento anticorrosione
- Camicia rotore e flangia motore: Acciaio inox AISI 303
- Cuscinetti: Grafite
- Girante: Tecnopolimero
- Albero pompa: Acciaio inox AISI 420

MOTORE

I motori di comando sono del tipo asincrono a gabbia di scoiattolo chiusi, a ventilazione esterna

- Motoprotettore incorporato e condensatore permanentemente inserito per i tipi monofasi
- La protezione del motore nella versione trifase è a cura del utente e si raccomandano apparecchiature in accordo con le norme vigenti
- Isolamento classe H; 200 per 32-60-180, 32-100-180 e 36-80-200
- Servizio S1
- Grado di protezione IP 44

Non vendiamo in Europa

CIRCULATING ELECTRIC PUMPS WITH WET ROTOR

The three speeds circulating electric pumps with wet rotor of the series CKR have been designed to pump warm liquids without suspended abrasives, non-explosive or aggressive for the pumps' material (glycol max. 30%)

- Liquid temperature not higher than 110 °C and not lower than 5 °C, while the ambient temperature must not be higher than 35 °C.

TECHNICAL FEATURES

- Pump body: Cast iron G20 with anti-corrosive coating
- Rotor sleeve and motor flange: Stainless steel AISI 303
- Bearings: Graphite
- Impeller: Techno-polymer
- Pump shaft: Stainless steel AISI 420

MOTOR

The control motors are asynchronous, squirrel cage-type, closed, with external ventilation

- Incorporated motor protection and capacitor always on, for single-phase models
- The motor protection for three-phase models must be installed by the customer. Equipment compliant with current standards should be used
- Class of insulation: H; 200 for 32-60-180, 32-100-180 and 36-80-200
- Service: S1
- Grade of protection: IP 44

We do not sell in Europe

ÉLECTROPOMPES DE CIRCULATION À ROTOR NOYÉ

Les électropompes de circulation à rotor noyé à trois vitesses de la série CKR ont été conçues pour pomper des liquides chauds sans parties abrasives en suspension, non explosifs ou agressifs pour les matériaux de la pompe (glycol max. 30%).

- Température max. du liquide 110 °C et min. 5 °C et température ambiante jusqu'à 35 °C.

CARACTERISTIQUES DE CONSTRUCTION

- Corp de pompe: Fonte G20 avec traitement anti-corrosion
- Chemise rotor et bride moteur: Acier inox AISI 303
- Roulements: Graphite
- Turbine: Technopolymère
- Arbre de pompe: Acier inox AISI 420

MOTEUR

Le moteurs sont asynchrones à cage d'écurueil fermés a à ventilation extérieure monofásicos.

- Pour le modèles monofásic son avec protection thermique et condensateur connecté en permanence
- Pour les modèles triphasés, la protection est à la charge de l'utilisateur. A recommandé l'équipement conformément à la réglementation
- Classe d'isolation: H; 200 pour 32-60-180, 32-100-180 et 36-80-200
- Service S1
- Protection IP 44

Nous ne vendons pas en Europa

ELECTROBOMBAS DE CIRCULACIÓN CON ROTOR HÚMEDO

Las electrobombas de circulación con rotor húmedo a tres velocidades de la serie CKR han sido proyectadas para bombear líquidos calientes sin partes abrasivas en suspensión, que no sean explosivos ni agresivos para los materiales de la bomba (glicol max. 30%).

- Temperatura max. del líquido 110 °C y min. 5 °C y temperatura ambiente hasta 35 °C.

CARACTERÍSTICAS DE CONSTRUCCIÓN

- Cuerpo de bomba: Fundición gris G20 con tratamiento contracorrosión
- Camisa de rotor y tapa motor: Acero Inox AISI 303
- Rodamientos: Grafite
- Rodete: Tecnopolímero
- Eje de la bomba: Acero Inox AISI 420

MOTOR

Los motores de accionamiento son asíncrono de jaula de ardilla cerrados, ventilados externamente.

- Para los modelos monofásicos, protección térmica y condensador incorporado
- Para los modelos trifásicos de la protección se encarga el usuario y el equipo recomendado de acuerdo con las normas
- Aislamiento de Clase: H; 200 para 32-60-180, 32-100-180 y 36-80-200
- Funcionamiento S1
- Protección IP 44

No vendemos en Europa

Tipo Type	Max Potenza nominale Max nominal power	Velocità Speed	n	Corrente assorbita Input current [A]	Portata - Capacity								
					Q [m³/h]	0	1	2	3	4	6	8	10
					Q [l/min]	0	17	33	50	67	100	133	167
a	W	pos.	rpm	1~ 230 V	Prevalenza (m C.A.) - Total head (m W.C.)								
CKR 25-40-130 CKR 25-40-180	36	1	1315	0,15	3,6	1,3	0,3						
	44	2	1885	0,19	4,1	2,6	1						
	50	3	2456	0,21	4,3	3,3	1,9	0,7	0,1				
CKR 25-60-130 CKR 25-60-180	40	1	1080	0,17	3,6	0,9	0,1						
	67	2	1530	0,29	5,1	3,5	1,1	0,1					
	90	3	1980	0,39	5,6	5	3,7	2,1	0,6				
CKR 25-80-180	107	1	1150	0,49	5,4	3,9	2	0,8	0,4				
	176	2	1750	0,8	7,1	6,4	5,5	4,4	3,4	1,4			
	210	3	2450	0,95	7,4	7	6,5	6	5,3	4,1	2,7	1,1	
CKR 32-60-180	40	1	1080	0,17	3,6	0,9	0,1						
	67	2	1530	0,29	5,1	3,5	1,1	0,1					
	90	3	1980	0,39	5,6	5	3,7	2,1	0,6				
CKR 32-80-180	107	1	1150	0,49	5,4	3,9	2	0,8	0,4				
	176	2	1750	0,8	7,1	6,4	5,5	4,4	3,4	1,4			
	210	3	2450	0,95	7,4	7	6,5	6	5,3	4,1	2,7	1,1	
CKR 32-100-180	176	1	1150	0,85	8,5	4,9	2,4	0,9	0,1				
	251	2	1750	1,14	10,7	8,8	7	5,4	3,9	1,3			
	265	3	2450	1,15	11	10	9,5	8,3	7,2	4,6	1,8		

a) ~Monofase 230 V

CKR 25-40/60 + CKR 32-60-180

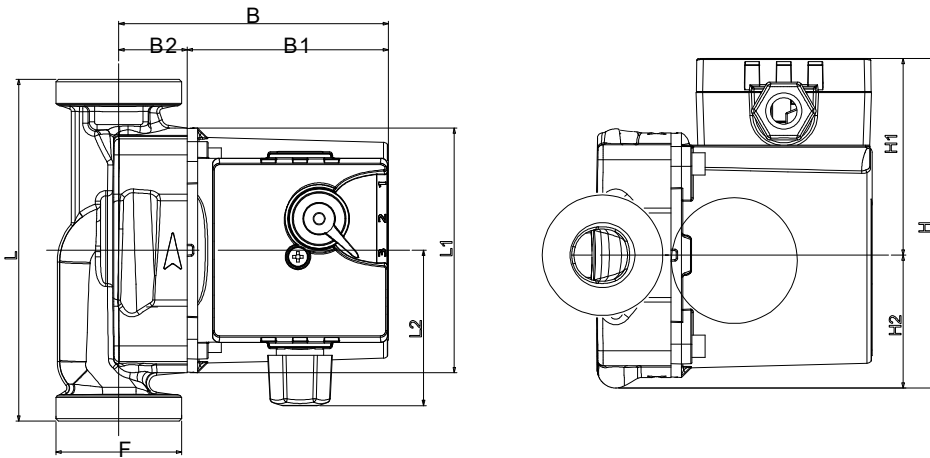

CKR 25-80-180 + 32-80-180

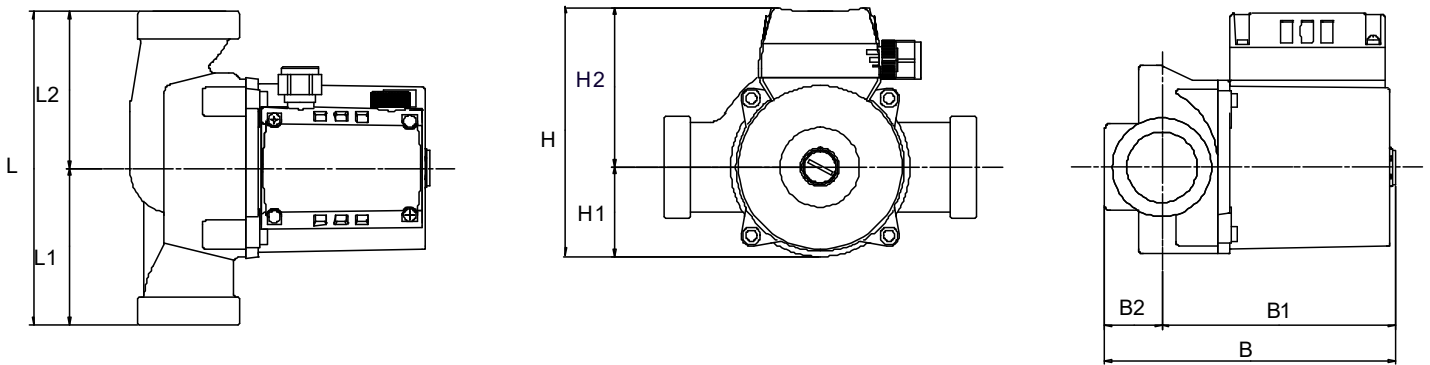

CKR 32-100-180

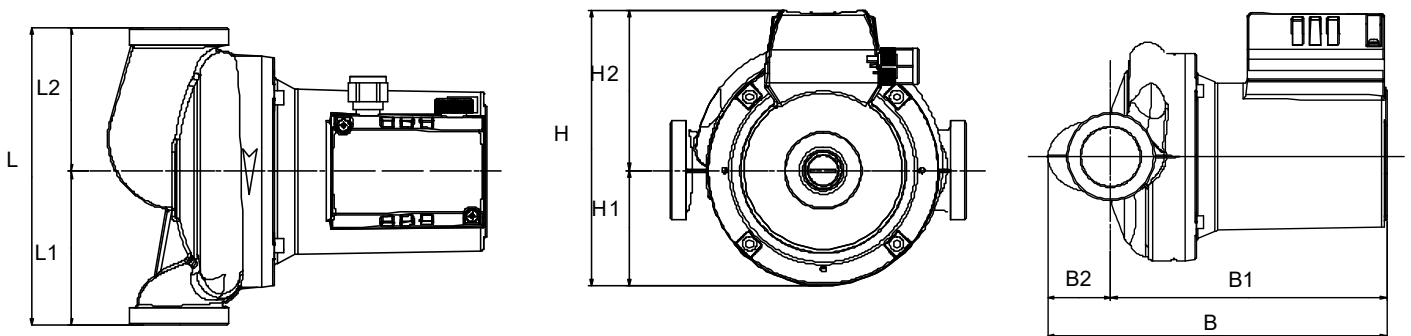

TIPO TYPE	DIMENSIONI [mm] DIMENSIONS [mm]						IMBALLO [mm] PACKING [mm]			PESO WEIGHT [kg]
	F	L	B	h1	h2	b2	L	B	H	
CKR 25-40-130	1 1/2"	130	104	75	49	26	135	135	150	2,5
CKR 25-40-180	1 1/2"	130	104	75	49	26	135	135	150	2,5
CKR 25-60-130	1 1/2"	180	104	75	49	26	130	190	150	2,6
CKR 25-60-180	1 1/2"	180	104	75	49	26	130	190	150	2,6
CKR 25-80-180	1 1/2"	180	173	52	92	34	206	170	180	4,8
CKR 32-60-180	2"	180	104	75	49	26	130	190	150	2,6
CKR 32-80-180	2"	180	173	52	92	34	206	170	180	4,8
CKR 32-100-180	2"	180	229	70	97	42	237	200	272	7,5

Team

gruppi di pressurizzazione

 SEA LAND®
electric pumps



Запитуйте продукцію в магазинах Півдюйма | www.pivduyma.ua

GRUPPI DI PRESSURIZZAZIONE AUTOMATICI

IMPIEGHI

I gruppi di pressurizzazione automatici della serie TEAM sono stati progettati per mantenere costantemente in pressione piccoli o medi impianti idrici civili, industriali o d'irrigazione. Vengono forniti già assemblati e pronti per l'installazione.

E' possibile scegliere la soluzione più adatta alle esigenze dell'impianto, tramite la selezione dell'elettropompa in base alla portata e curva di lavoro; è anche possibile scegliere il gruppo in base alle caratteristiche degli stessi. È importante ricordare che il gruppo di pressurizzazione deve essere dimensionato in funzione della quantità d'acqua e della pressione richiesta.

SCelta DEL GRUPPO DI PRESSURIZZAZIONE PER FABBISOGNO IDRICO

Edifici ad uso residenziale

Gli elementi principali per il calcolo del fabbisogno d'acqua sono:

- il consumo per ogni tipologia di erogazione (tab. 1)
- il numero di utenze (tab. 2)
- il fattore di contemporaneità: il massimo fabbisogno teorico è dato dalla somma delle portate per tipologia di erogazione di un appartamento e per il numero di essi.

In pratica si verifica che soltanto una parte delle utenze vengano utilizzate contemporaneamente. Il fattore di contemporaneità permette di definire la massima portata effettiva che può essere richiesta dalle utenze.

Edifici ad uso non residenziale

Per il calcolo del fabbisogno, prendiamo in considerazione i seguenti edifici:

- uffici
- centri commerciali
- strutture ospedaliere
- hotel

Scelta del gruppo di pressurizzazione per prevalenza / pressione

La pressione agli utilizzi necessaria per un corretto funzionamento di elettrodomestici e sprinklers, non deve essere inferiore a 1,5 bar e normalmente non superiore a 4-5 bar. Gli elementi da considerare per il calcolo della pressione sono:

- dislivello geodetico tra il gruppo ed il punto di erogazione più elevata
- l'altezza di aspirazione
- la pressione iniziale (o battente positivo)
- la pressione residua minima all'utilizzo più elevato (normalmente 1,5 bar)
- le perdite di carico dell'impianto
- la differenza di pressione fra avviamento e arresto pompe.



AUTOMATIC PRESSURE SYSTEMS

APPLICATIONS

The automatic pressure systems series TEAM have been designed for keeping a constant water pressure on small or medium domestic, industrial or irrigation plants.

These pressure systems are supplied already assembled and ready for installation. It is possible to choose the most suitable solution for the plant's necessities through the selection of the electrical pump based on the capacity and the working curve. It is also possible to choose the pressure system for its own characteristics. It is important to remind that the size of the pressure system is determined by the quantity of water and pressure required.

CHOOSING A PRESSURE SYSTEM FOR WATER NEEDS

Residential buildings

The main data needed for calculation of the water needs are given as following:

- the typology of distribution (tab. 1)
- consumption per numbers of outlet (tab.2)
- the simultaneity factor: the maximum theoretical requirement is given by the sum of the quantities of water delivered to the various typologies of distribution and flats multiplied by the number of them.

In practice, it is generally found that only some of the outlets are used simultaneously.

The simultaneity factor allows to define the real maximum delivery that may be required by the typology of distribution.

Non-residential buildings

For calculation of quantities of water required the following types of buildings are considered:

- offices
- shopping centres
- hospitals
- hotels

Choosing a pressure system per delivery head / pressure

The outlet pressure required for proper operation of electrical appliances & sprinklers must not be lower than 1,5 bar and usually not greater than 4-5 bar. The values to consider for pressure level calculation are the following:

- the geodetic head between the pressure boosting unit and the highest outlet
- the suction lift
- the initial pressure (or positive suction head)
- the minimum residual pressure at the highest outlet (normally 1.5 bar)
- the system head loss
- the difference in pressure between starting and stopping pump

GROUPES DE PRESSURISATION AUTOMATIQUES

EMPLOIS

Les groupes de pressurisation automatiques de la série TEAM ont été conçus pour maintenir constamment sous pression de petites ou moyennes installations hydriques civiles, industrielles ou d'irrigation.

Ils sont fournis déjà assemblés et prêts pour l'installation. Il est possible de choisir la solution la plus adaptée aux exigences de l'installation, au moyen de la sélection de l'électropompe sur la base du débit et de la courbe de travail; il est également possible de choisir le groupe sur la base des caractéristiques de ceux-ci. Il est important de se rappeler que le groupe de pressurisation doit être dimensionné en fonction de la quantité d'eau et de la pression demandée.

CHOIX DU GROUPE DE PRESSURISATION EN FONCTION DES BESOINS HYDRIQUES

Bâtiments résidentiels

Les éléments principaux pour le calcul des besoins en eau sont:

- la consommation pour chaque type de distribution (tab. 1)
- le nombre d'utilisations (tab. 2)
- le facteur de simultanéité: les besoins maximaux théoriques sont donnés par la somme des plages d'utilisation par type de distribution d'un appartement et par le nombre de ceux-ci.

En pratique on vérifie que seulement une partie des utilisations sont utilisées en même temps.

Le facteur de simultanéité permet de définir le débit maximal effectif qui peut être demandé par les utilisations.

Bâtiments non résidentiels

Pour le calcul des besoins, nous prenons en considération les bâtiments suivants:

- bureaux
- centres commerciaux
- structures hospitalières
- hôtels

Choix du groupe de pressurisation par hauteur/ pression

La pression aux utilisations nécessaires pour un fonctionnement correct d'appareils ménagers et de sprinklers, ne doit pas être inférieure à 1,5 bar et normalement pas supérieure à 4-5 bars. Les éléments à prendre en compte pour le calcul de la pression sont:

- dénivellée géodésique entre le groupe et le point de distribution le plus élevée
- la hauteur d'aspiration
- la pression initiale (ou battant positif)
- la pression résiduelle minimale à l'utilisation la plus élevée (normalment 1,5 bar)
- les pertes de charges de l'installation
- la différence de pression entre démarrage et arrêt pompe.

GRUPOS DE PRESURIZACIÓN AUTOMÁTICOS

USOS

Los grupos de presurización automáticos de la serie TEAM han sido proyectados para mantener en presión constante pequeños o medianos sistemas hídricos civiles, industriales o de irrigación. Vienen ya ensamblados y listos para su instalación. Es posible elegir la solución más adecuada a las exigencias de la instalación, a través de una selección basada en el caudal y en la curva de trabajo de la electrobomba; además puede elegirse el grupo según las características de los mismos. Es importante recordar que el tamaño del grupo de presurización depende de la cantidad de agua y de la presión requeridas.

ELECCIÓN DEL GRUPO DE PRESURIZACIÓN CONSIDERANDO LAS NECESIDADES HÍDRICAS

Edificios de uso residencial

Los elementos principales para el cálculo de las necesidades de agua son:

- el consumo para cada tipo de suministro (tab. 1)
- el número de usuarios (tab. 2)
- el factor de contemporaneidad: la máxima necesidad teórica se obtiene sumando los caudales por tipo de su ministro de un apartamento y por el número de estos.

En la práctica se verifica que sólo una parte de los consumos se utilizan contemporáneamente.

El factor de contemporaneidad permite definir el máximo caudal efectivo que los usuarios pueden requerir.

Edificios de uso no residencial

Para calcular las necesidades, tomamos en consideración los siguientes edificios:

- oficinas
- centros comerciales
- estructuras hospitalarias
- hoteles

Elección del grupo de presurización según altura / presión

La presión necesaria para un correcto funcionamiento de electrodomésticos y rociadores no debe ser inferior a 1,5 bar y normalmente no superior a 4-5 bar. Los elementos a considerar para el cálculo de la presión son:

- desnivel geodésico entre el grupo y el punto de suministro más elevado
- la altura de aspiración
- la presión inicial (o presión negativa)
- la presión residual mínima al uso más elevado (normalmente 1,5 bar)
- la pérdida de carga de la instalación
- la diferencia de presión entre arranque y parada de las bombas.

tab. 1

Prelievo per tipologia di erogazione Used per typology of distribution	Portata [l/1'.] Capacity
Bidè - Bidet - Bibet - Bibet	6
Lavabo – Washbasin - Lavabo - Lavabo	6
WC a cassetta - WC with flushing tank duties - WC de fonctions Quick Step - WC de paso rápido	6
Lavandino - Sink/Washbasin - Puits - Fregadero	9
Lavastoviglie - Dishwasher - Lave-vaisselle - Lavavajillas	10
Doccia - Shower - Douche - Ducha	12
Lavatrice - Washing machine - Machine à laver - Lavadero	12
Vasca da bagno - Bath (tub) - Baignoire - Bañera	15
WC a passo rapido - WC with quick step duties - WC de fonctions Quick Step - WC de paso rápido	90

tab. 2

N° appartamenti Flats Apartments Pisos	Portata alla massima contemporaneità [l/1'.] - Capacity at the max. simultaneity Capacités au max. simultanément - Capacidad en el máxima simultaneidad					
	WC con cassetta - WC with flushing tank duties Toilette à cassette - Bagno con cisterna			WC con passo rapido - WC with quick step duties WC de fonctions Quick Step - WC de paso rápido		
	1 WC	2 WC	3 WC	1 WC	2 WC	3 WC
1	32	40	50	61	79	84
2	45	56	70	86	112	118
3	55	69	86	105	137	145
4	63	79	100	121	158	167
5	71	88	111	136	177	187
6	78	97	122	149	194	205
8	90	112	141	172	224	236
10	100	125	158	192	250	264
15	123	153	193	235	307	324
20	142	177	223	271	354	374
25	158	198	249	303	396	418
30	173	217	273	332	434	458
35	187	234	295	359	469	494
40	200	250	315	384	501	529
45	212	265	334	407	531	561
50	224	280	352	429	560	591
60	245	307	386	470	614	647
70	265	331	417	507	663	699
80	283	354	446	542	708	748
90	300	375	473	575	751	793
100	317	396	498	606	792	836
120	347	433	546	664	868	916
140	375	468	590	718	937	989
160	401	501	631	767	1.002	1.057
180	425	531	669	814	1.063	1.121
200	448	560	705	858	1.120	1.182
220	470	587	739	899	1.175	1.240
240	491	613	772	939	1.227	1.295
260	511	636	804	978	1.277	1.346
280	530	662	834	1.015	1.325	1.399
300	549	685	863	1.050	1.372	1.448
350	593	740	933	1.135	1.462	1.564
400	633	791	997	1.213	1.584	1.672

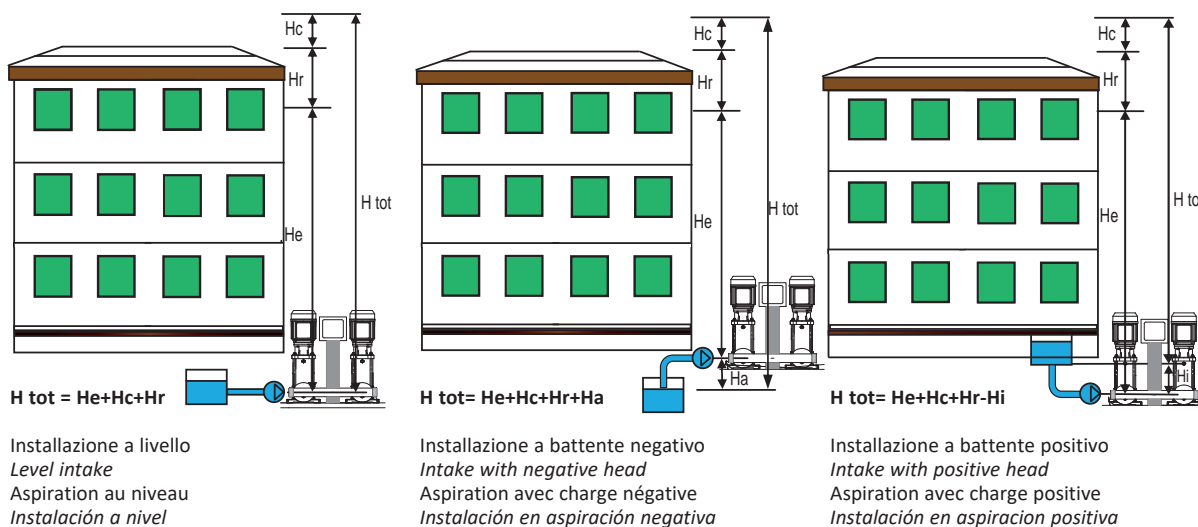

N° persone o posti letto persons or beds personnes ou les lits persona o camas	Portata alla massima contemporaneità [l/1'] - Capacity at the max. simultaneity Capacités au max. simultanéité - Capacidad en el máxima simultaneidad				
	Uffici Offices Bureaux Oficinas	Grandi Magazzini Large complexes Grandes superficies Grandes tiendas	Ospedali Hospitals	Hotel Hotels	Hotel in località turistiche Hotels in holiday resorts Centres de villégiature Resorts
15	7	41	45	99	118
20	9	43	55	116	140
25	12	55	65	134	161
30	15	61	74	151	182
35	18	68	84	169	202
40	20	74	93	186	223
45	23	81	103	203	243
50	26	87	113	220	263
60	31	100	131	253	303
70	36	112	150	285	342
80	41	125	169	317	381
90	46	137	188	349	418
100	51	148	206	379	455
120	61	172	243	439	527
140	70	194	279	497	596
160	79	216	314	553	663
180	87	237	349	606	727
200	96	257	384	658	789
250	116	305	468	779	935
300	134	349	549	889	1.067
350	151	390	627	990	1.188
400	166	428	702	1.082	1.298
450	181	463	774	1.166	1.399
500	194	495	843	1.243	1.492
600	220	552	974	1.381	1.657
700	243	601	1.095	1.501	1.801
800	265	645	1.206	1.608	1.930
1000	310	721	1.402	1.803	2.163
1200	358	788	1.569	1.992	2.390
1400	413	853	1.714	2.189	2.626
1600	476	920	1.843	2.395	2.874
1800	546	988	1.965	2.600	3.120
2000	621	1.054	2.089	2.778	3.333

Team export

gruppi di pressurizzazione



Control Team

gruppi di pressurizzazione



GRUPPI DI PRESSURIZZAZIONE AUTOMATICI CON SERBATOIO ORIZZONTALE

Con il TEAM EXPORT si può ottimizzare la giusta riserva d'acqua, mantenendo costantemente in pressione l'impianto e limitando il numero di avviamenti dell'elettropompa.

I gruppi autoclave TEAM EXPORT sono composti da un'elettropompa centrifuga o autoadescante, serbatoio orizzontale in acciaio verniciato con membrana adatta per usi alimentari (non alcolici), disponibile con capacità da 20 l., 40 l., 60 l., 80 l., 100 l., 200 l., pressostato già opportunamente tarato, manometro, tubo flessibile e raccordo 3 o 5 vie in ottone.

- Alimentazione: disponibile in monofase e trifase a 50 o 60 Hz
- Massima pressione di utilizzo: 10 bar
- Massima temperatura del liquido: 35 °C per uso domestico (CEI EN 60335-2-41) o 60 °C per altri usi
- Massima temperatura ambiente: 40 °C

GROUPES DE PRESSURISATION AUTOMATIQUES AVEC RÉSERVOIR HORIZONTAL

Avec le TEAM EXPORT on peut optimiser la réserve d'eau adéquate, en maintenant constamment sous pression l'installation et en limitant le nombre de mises en route de l'électropompe.

Les groupes autoclaves TEAM EXPORT sont composés d'une électropompe centrifuge ou autoamorçante, un réservoir horizontal en acier peint avec une membrane adaptée aux usages alimentaires (non alcooliques), disponible avec capacités de 20 l., 40 l., 60 l., 80 l., 100 l., 200 l., pressostat déjà opportunément taré, manomètre, tuyau flexible et raccord 3 ou 5 voies en laiton.

- Alimentation: disponible monophasée et triphasée à 50 ou 60 Hz
- Pression d'utilisation maximale: 10 bars
- Température maximale du liquide: 35 °C pour utilisation domestique (CEI EN 60335-2-41) ou 60 °C pour d'autres utilisations
- Maximum température ambiante: 40 °C

GRUPPI DI PRESSURIZZAZIONE ELETTRONICI

Il CONTROL TEAM è un sistema elettronico che fa funzionare l'elettropompa ad ogni richiesta d'acqua nell'impianto, mantenendo il flusso e la pressione costante. Inoltre uno speciale dispositivo permette di fermare la pompa in caso di mancanza d'acqua.

I gruppi automatici sono composti da un'elettropompa centrifuga o autoadescante, accoppiata al sistema FORMULA PRESS (sistema elettronico di controllo) con manometro, pressostato e valvola di ritegno già incorporata.

- Alimentazione: disponibile in monofase a 50 o 60 Hz
- Corrente massima: 16 (8) A
- Portata massima: 160 l/1'
- Pressione di avviamento: 1,5 bar
- Pressione minima pompa: 2,5 bar
- Pressione massima: 10 bar
- Funzione reset automatico
- Massima temperatura del liquido: 35 °C per uso domestico (CEI EN 60335-2-41) o 60 °C per altri usi
- Massima temperatura ambiente: 40 °C

GROUPES DE PRESSURISATION ÉLECTRONIQUES

Le CONTROL TEAM est un système électronique qui fait fonctionner l'électropompe à chaque demande d'eau dans l'installation, en maintenant le débit et la pression constante. De plus un dispositif spécial permet d'arrêter la pompe en cas de manque d'eau.

Les groupes automatiques sont composés d'une électropompe centrifuge ou autoamorçante, accouplée au système FORMULA PRESS (système électronique de contrôle) avec manomètre, pressostat et clapet de non-retour incorporé.

- Alimentation: disponible monophasée à 50 ou 60 Hz
- Courant maximum: 16 (8) A
- Débit maximum: 160 l/1'
- Pression de départ: 1,5 bar
- Pompe de pression minimum: 2,5 bar
- Pression maximale: 10 bars
- Fonction réarmement automatique
- Température maximale du liquide: 35 °C pour utilisation domestique (CEI EN 60335-2-41) ou 60 °C pour d'autres utilisations
- Température maximale ambiante: 40 °C

AUTOMATIC PRESSURE SYSTEMS WITH HORIZONTAL PRESSURE TANK

With the utilisation of the TEAM EXPORT it is possible to achieve the right water reserve, maintaining the plant constantly under pressure and restricting the electrical pumps' starting numbers.

The automatic pressure systems series TEAM EXPORT are composed either of a centrifugal or a self-priming electrical pump, a painted steel horizontal tank with diaphragm suitable for drinking liquids (no alcohol), availability capacities: 20 l., 40 l., 60 l., 80 l., 100 l., 200 l., a pressure switch already adjusted, pressure gauge, flexible hose and 3 or 5 ways connection in stamped brass.

- Feeding: available in single-phase or three-phase at 50 or 60 Hz
- Maximum excess operating pressure: 10 bar
- Maximum water temperature: 35 °C for domestic use (CEI EN 60335-2-41) or 60 °C for other use
- Maximum ambient temperature: 40 °C

GRUPOS DE PRESURIZACIÓN AUTOMÁTICOS CON DEPÓSITO HORIZONTAL

Con el TEAM EXPORT es posible optimizar la justa reserva de agua, manteniendo constantemente a presión la instalación y limitando el número de veces que debe arrancar la electrobomba.

Los grupos autoclave TEAM EXPORT se componen de una electrobomba centrifuga o autocebante, depósito horizontal de acero barnizado con membrana apta para usos alimentarios (no alcohólicos), disponible con capacidad de 20 l., 40 l., 60 l., 80 l., 100 l., 200 l., presostato ya convenientemente calibrado, manómetro, manguera flexible y empalme 3 o 5 vías de latón.

- Alimentación: disponible monofásico y trifásico a 50 o 60 Hz
- Máxima presión de uso: 10 bar
- Máxima temperatura del líquido: 35 °C para uso doméstico (CEI EN 60335-2-41) o 60 °C para otros usos
- Máxima temperatura ambiente: 40 °C

ELECTRONIC PRESSURE SYSTEMS

The CONTROL TEAM is an electronic system that starts up the electric pump when there is water required in the plant, keeping a constant pressure and flow. Moreover, a special mechanism controls the stop of the pump in case of dry running.

The automatic system FORMULA PRESS is composed of a centrifugal or a self-priming electrical pump combined with the CONTROL PUMP, an electronic control system, with pressure gauge, pressure switch and no return valve included.

- Feeding: available in single-phase at 50 or 60 Hz
- Current maximum: 16 (8) A
- Maximum capacity: 160 l/1'
- Starting pressure: 1,5 bar
- Minimum pressure pump: 2,5 bar
- Maximum pressure: 10 bar
- Automatic reset function
- Maximum water temperature: 35 °C for domestic use (CEI EN 60335-2-41) or 60 °C for other use
- Maximum ambient temperature: 40 °C

GRUPOS DE PRESURIZACIÓN ELECTRÓNICOS

El CONTROL TEAM es un sistema electrónico que pone en funcionamiento la electrobomba con cada pedido de agua en la instalación, manteniendo el flujo y la presión constantes. Además un dispositivo especial permite detener la bomba en caso de ausencia de agua.

Los grupos automáticos se componen de una electrobomba centrifuga o autocebante, acoplada al sistema FORMULA PRESS (sistema electrónico de control) con manómetro, presostato y válvula de retención ya incorporada.

- Alimentación: disponible en monofásico a 50 o 60 Hz
- Actuales máxima: 16 (8) A
- Caudal máximo: 160 l/1'
- Presión inicial: 1,5 bar
- Bomba de presión mínima: 2,5 bar
- Presión máxima: 10 bar
- Función de rearme automático
- Máxima temperatura del líquido: 35 °C para uso domestico (CEI EN 60335-2-41) o 60 °C para otros usos
- Máxima temperatura ambiente: 40 °C



ELETTROPOMPE A VELOCITÀ VARIABILE

Il dispositivo elettronico della serie INVENTA è un commutatore di frequenza basato sulla tecnologia ad INVERTER, che tramite il trasduttore di pressione (disponibile a richiesta), regola il numero di giri dell'elettropompa mantenendo costante la pressione impostata al variare della portata richiesta. Il dispositivo può essere integrato sul motore della pompa oppure si può posizionare separatamente su di una parete tramite un pratico supporto.

PRINCIPALI VANTAGGI:

- Silenziosità e confort
- Risparmio energetico
- Protezioni del motore e dell'impianto
- Minor usura della pompa durante il funzionamento grazie all'avvio modulato "soft start"
- Correnti di spunto ridotte.

CARATTERISTICHE COSTRUTTIVE vedi pag. 239 INVENTA

ÉLECTROPOMPES À VITESSE VARIABLE

Le dispositif électronique de la série INVENTA est un commutateur de fréquence basé sur la technologie par INVERTER, qui au moyen du transducteur de pression (disponible à la demande), règle le nombre de tours de l'électropompe en maintenant constante la pression programmée malgré la variation du débit demandé. Le réglage et le contrôle se font au moyen du clavier intégré. Le dispositif peut être intégré sur le moteur de la pompe ou être positionné séparément au mur avec un support pratique.

PRINCIPAUX AVANTAGES:

- Silence et confort
- Économie d'énergie
- Protections du moteur et de l'installation
- Usure moindre de la pompe pendant le fonctionnement grâce au démarrage modulé "soft start"
- Courants initiaux de démarrage réduits.

CARACTÉRISTIQUES DE CONSTRUCTION voir p. 239 INVENTA

VARIABLE SPEED ELECTRIC PUMPS

The electronic device of the series INVENTA is a frequency converter based on INVERTER technology, than through the pressure transducers (available at request), permit the speed control of the pump so as keep the constant pressure to varying of the demanded flow. Regulation and control through integrated keyboard. The device could be integrated on the pump's motor or can be installed separately on the wall through a practical support.

MAIN ADVANTAGES:

- Noiseless and comfort
- Energetic saving
- Motor & system protection
- Minor mechanical stress during the operation thanks to the "soft start"
- Reduced starting currents.

TECHNICAL FEATURES see pag 239 INVENTA

ELECTROBOMBAS A VELOCIDAD VARIABLE

El dispositivo electrónico de la serie INVENTA es un conmutador de frecuencia basado en la tecnología INVERTER, que a través del transductor de presión (disponible bajo petición), regula el número de giros de la electrobomba manteniendo constante la presión programada no obstante las variaciones del caudal necesario. Su regulación y control se realiza a través de un teclado integrado. El dispositivo puede estar situado en el motor de la bomba o puede colocarse por separado sobre un pared a través de un práctico soporte.

PRINCIPALES VENTAJAS:

- Silencioso y comfortable
- Ahorro energético
- Protección del motor y de la instalación
- Menor usura de la bomba durante el funcionamiento gracias a la puesta en marcha modulada "soft start"
- Corrientes de arranque reducidas.

CARACTERÍSTICAS DE CONSTRUCCIÓN ver página 239 INVENTA

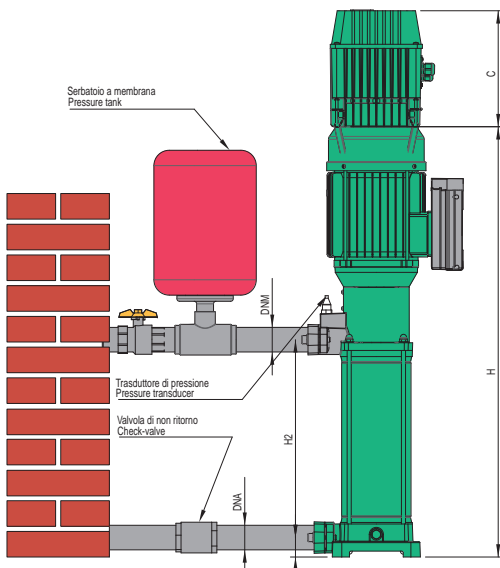

Riduzione dei consumi elettrici fino a 70%
Pressione costante
Riduzione dei problemi meccanici delle pompe

Saving energy consumption up to 70%
Constant pressure
Saving mechanical problem of the pump

Réduction des consommations électriques jusqu'à 70%
Pression constante
Réduction des problèmes mécaniques des pompes

Reducción del consumo eléctrico hasta un 70%
Presión constante
Reducción de los problemas mecánicos de las bombas

Team press 2

gruppi di pressurizzazione



GRUPPI DI PRESSURIZZAZIONE AUTOMATICI

TEAM PRESS (TP) sono gruppi di pressurizzazione a più pompe con funzionamento automatico, comandato da apposito quadro elettrico collegato a pressostati.

I gruppi di pressurizzazione automatici Team Press sono costituiti, oltre che dalle pompe, da:

- Quadro di protezione e comando collegato ai pressostati
- Basamento
- Collettori di aspirazione (ad esclusione dei gruppi con elettropompe tipo CN 65)
- Valvola di ritegno, valvola sezionatrice ed attacco per eventuali alimentatori d'aria in aspirazione a ciascuna pompa (ad esclusione dei gruppi con elettropompe tipo CN 65)
- Collettore di mandata con attacchi per eventuali autoclavi verticali a membrana
- Valvola sezionatrice in mandata a ciascuna pompa
- Manometro
- Avviamento stella triangolo 400V / 50 Hz per pompe di potenza superiore a 7,5kW

GROUPES DE PRESSURISATION AUTOMATIQUES

TEAM PRESS (TP) sont des groupes de pressurisation à plusieurs pompes avec un fonctionnement automatique, commandé par un panneau électrique spécial raccordé à des pressostats.

Les groupes de pressurisation automatiques Team Press sont constitués, en plus des pompes, de:

- Panneau de protection et de commande raccordé aux pressostats
- Socle
- Collecteurs d'aspiration (à l'exclusion des groupes avec électropompes type CN 65)
- Clapet de non-retour, vanne de sectionnement et prise pour d'éventuels alimentateurs d'air en aspiration à chaque pompe (à l'exclusion des groupes avec électropompes type CN 65)
- Collecteur de refoulement avec prises pour d'éventuels autoclaves verticaux à membrane
- Vanne de sectionnement en refoulement à chaque pompe
- Manomètre
- Démarrage étoile triangle 400V / 50 Hz pour pompes de puissance supérieure à 7,5kW

AUTOMATIC PRESSURE SYSTEMS

TEAM PRESS (TP) are pressure booster sets with more than one pump and with automatic duty controlled by a special control panel connected to pressure switches.

The automatic pressure booster sets Team Press besides the pumps are consisting of:

- Control panel connected to the pressure switches
- Base frame
- Suction manifold (excluding the booster sets with electric pump type CN 65).
- Check valve, ball valve and connection for possible air feedings in suction to each pump (excluding the booster sets with electric pump type CN 65)
- Outlet manifold with connections for eventual vertical pressure tanks
- Outlet ball valve on each pump
- Pressure gauge/
- Delta starting 400 V / 50 Hz for pumps over than 7,5kW.

GRUPOS DE PRESURIZACIÓN AUTOMÁTICOS

TEAM PRESS (TP) son grupos de presurización de varias bombas con funcionamiento automático, controlado mediante el correspondiente cuadro eléctrico conectado a presostatos.

Los grupos de presurización automáticos Team Press están constituidos, además de las bombas, de:

- Cuadro de protección y control conectado con los presostatos
- Soporte
- Colectores de aspiración (con exclusión de los grupos con electrobombas tipo CN 65)
- Válvula de retención, válvula de corte y acometida para eventuales alimentadores de aire en aspiración de cada una de las bombas (con exclusión de los grupos con electrobombas tipo CN 65)
- Colector de descarga con acometidas para eventuales autoclaves verticales de membrana
- Válvula de corte en descarga mandata en cada bomba
- Manómetro
- Arranque estrella triángulo 400V / 50 Hz para bombas de potencia superior a 7,5kW



APPLICATIONS

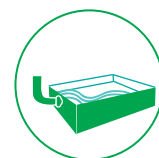

NOMENCLATURA PARTI DI RICAMBIO SPARE PARTS LIST NOMENCLATURE PIECES DE RECHANGE NOMENCLATURA REPUESTOS

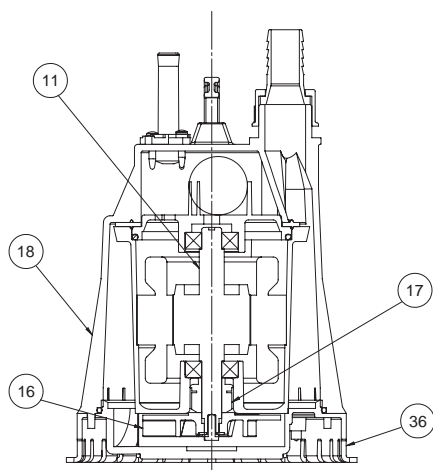

Albero con rotore – Pump shaft + rotor Arbre + rotor – Eje rotor	11
Girante – Impeller Turbine – Impulsor	16
Tenuta meccanica – Mechanical seal Garniture mécanique – Cierre mecánico	17
Corpo pompa – Pump body Corp de pompe – Cuerpo bomba	18
Base filtro – Filter base Base filtre – Filtro básico	36

ELETTROPOMPE SOMMERGIBILI PER DRENAGGIO

Elettropompe sommergibili a girante aperta della serie SKUBA sono state progettate per pompare liquidi puliti o parzialmente sporchi, senza parti abrasive o corpi solidi in sospensione, non esplosivi o aggressivi per i materiali della pompa.

Temperatura del liquido fino a 35 °C. (CEI EN 60335-2-41). Le pompe possono lavorare anche parzialmente sommerse.

CARATTERISTICHE COSTRUTTIVE

- Corpo pompa: Tecnopolimero
- Girante: Tecnopolimero
- Testata: Tecnopolimero
- Manico di trasporto: Tecnopolimero
- Base filtro: Tecnopolimero
- Corpo motore: Alluminio pressofuso UNI 5076
- Albero pompa e viti: Acciaio inox AISI 420 F
- Tenuta meccanica: Carbone - Ceramica
- 5 m cavo alimentazione H05RN-F (50 Hz), H05VV-F (60 Hz)
- Immersione max. 5 m

MOTORE

- Motore ad induzione a due poli, riavvolgibile, refrigerato dal liquido pompato
- Protezione IP68
- Isolamento classe F
- Alimentazione monofase con motoprotettore incorporato e condensatore permanentemente inserito
- Servizio continuo se completamente sommersa.

A RICHIESTA:

- Versione automatica con galleggiante flottante (SKUBA Aut).

ÉLECTROPOMPES SUBMERSIBLES POUR DRAINAGE

Les électropompes submersibles à roue ouverte de la série SKUBA ont été conçues pour pomper des liquides propres ou partiellement sales, sans parties abrasives ou corps solides en suspension, non explosifs ou agressifs pour les matériaux de la pompe.

Température du liquide jusqu'à 35 °C. (CEI EN 60335-2-41).

Les pompes peuvent fonctionner même partiellement immergées.

CARACTERISTIQUES DE CONSTRUCTION

- Corp de pompe: Tecnopolimère
- Turbine: Tecnopolimère
- Couvercle avec la poignée: Tecnopolimère
- Filtre: Tecnopolimère
- Carcasse moteur: Fonderie d'aluminium sous pression UNI 5076
- Arbre de pompe et visserie: Acier inox AISI 420 F
- Garniture mécanique: Carbone - Céramique
- Câble d'alimentation 5 m H05RN-F (50 Hz), H05VV-F (60 Hz)
- Immersion max 5 mt

MOTEUR

- Moteur à induction à deux pôles rebobinable, refroidi par le liquide pompé
- Protection IP68
- Classe d'isolation F
- Les modèles monophasés sont avec protection thermique et condensateur connecté en permanence
- Service S1

SUR DEMANDE:

- Version avec flotteur automatique (SKUBA Aut).

SUBMERSIBLE DRAINING ELECTRIC PUMPS

The submersible electric pumps with open impeller series SKUBA have been designed to pump clear or slightly dirty liquids, without abrasives and suspended solids, non-explosive or aggressive for the pump's materials.

Liquid temperature not higher than 35 °C (CEI EN 60335-2-41).

The pumps may work also partially immersed.

TECHNICAL FEATURES

- Pump body: Technopolymer
- Impeller: Technopolymer
- Outer motor casing: Technopolymer
- Filter base: Technopolymer
- Handle: Technopolymer
- Motor body: Die casting aluminium UNI 5076
- Pump shaft and screws: Stainless steel AISI 420 F
- Mechanical seal: Carbon - Ceramics
- 5 m feeding cable H05RN-F (50 Hz), H05VV-F (60 Hz)
- Max. immersion 5 m

MOTOR

- Two poles induction rewindable motor, cooled by the pumped liquid
- Protection IP 68
- Class F insulation
- Single-phase feeding with incorporated motor protector and capacitor permanently connected
- Continuous duty if completely submerged.

ON REQUEST:

- Automatic version with float switch (SKUBA Aut).

ELECTROBOMBAS SUMERGIBLES DE DRENAJE

Electrobombas sumergibles a impulsor con impulsor abierto de la serie SKUBA han sido proyectadas para bombear líquidos limpios o parcialmente sucios, sin partes abrasivas o cuerpos sólidos en suspensión, que no sean explosivos ni agresivos para los materiales de la bomba.

Temperatura del líquido hasta 35 °C. (CEI EN 60335-2-41).

Las bombas pueden funcionar incluso sumergidas parcialmente.

CARACTERISTICAS DE CONSTRUCCIÓN

- Cuerpo de bomba: Tecnopolimero
- Rodete: Tecnopolimero
- Filtro: Tecnopolimero
- Tapa con el mango: Tecnopolimero
- Cuerpo de motor: Fundición de aluminio UNI 5076
- Eje de la bomba y tornillo: Acero Inox AISI 420 F
- Cierre mecánico: Cerámica - Grafito
- Cable de alimentación 5 mt H05RN-F (50 Hz), H05VV-F (60 Hz)
- Máxima inmersión 5 mt

MOTOR

- Motor a induction de dos poles rebobinables, enfriado por el líquido bombeado
- Protección IP68
- Aislamiento de clase F
- Para los modelos monofásicos, protección térmica y condensador incorporado
- Funcionamiento S1

BAJO DEMANDA:

- Versión con interruptor de nivel automático (SKUBA Aut).

50 Hz min⁻¹ ~ 2900

TIPO TYPE	Potenza nominale Nominal power		Potenza assorbita Input power [W]	Condensatore Capacitor 450 V max	Corrente assorbita Input current [A]	Portata - Capacity											
						Q [m ³ /h]	0	0,6	1,2	1,8	2,4	3	3,6	4,2	4,8	5,4	
						Q [l/1']	0	10	20	30	40	50	60	70	80	90	
a	kW	HP	a	[μF]	1~230 V	Prevalenza (m C.A.) - Total head (m W.C.)											
SKUBA 35 EVO	0,26	0,35	240	6,3	1	H	m	6	5,3	4,7	4,1	3,6	3,1	2,6	2,2	1,8	1,5
						Efficiency	%	0	4,4	7,7	10,2	11,5	12,1	11,7	10,7	8,6	5,9
						P1	Kw	0,18	0,19	0,2	0,2	0,21	0,22	0,22	0,23	0,24	0,24

a) ~Monofase 230 V

60 Hz min⁻¹ ~ 3400

TIPO TYPE	Potenza nominale Nominal power		Potenza assorbita Input power [W]	Condensatore Capacitor 450 V max	Corrente assorbita Input current [A]	Portata - Capacity											
						Q [m ³ /h]	0	0,6	1,2	1,8	2,4	3	3,6	4,2	4,8	5,4	
						Q [l/1']	0	10	20	30	40	50	60	70	80	90	
a	kW	HP	a	[μF]	1~220 V	Prevalenza (m C.A.) - Total head (m W.C.)											
SKUBA 35 EVO	0,26	0,35	320	4	1,52	H	m	9,5	8,6	7,5	6,4	5,2	4	2,6	1,2		
						Efficiency	%	0	6	9,4	11,6	11,5	10,5	7,6	3,6		
						P1	Kw	0,17	0,19	0,21	0,23	0,26	0,28	0,3	0,32		

a) ~Monofase 220 V

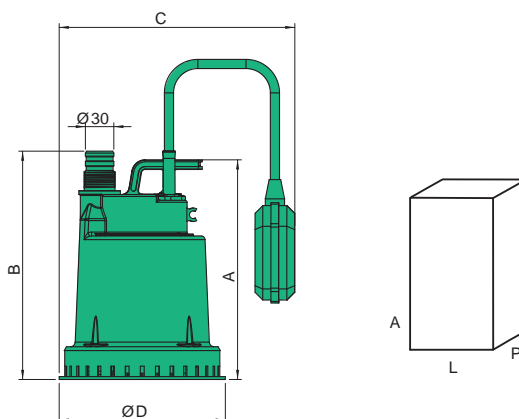

TIPO TYPE	DIMENSIONI [mm] DIMENSIONS [mm]					IMBALLO [mm] PACKING [mm]			PESO WEIGHT [kg]
	A	B	C	D	DNM	A	L	P	
SKUBA 35	240	220	275	163	1"	300	250	180	3,5



Valvola di non ritorno integrata
Galleggiante integrato
Prestazioni eccezionali

Built in non return valve
Built in float switch
Exceptional performance

Clapet de non-retour intégré
Flotteur intégré
Performances exceptionnelles

Válvula anti-retorno integrada
Flotador integrado
Prestaciones excepcionales



300-500



700-900



APPLICATIONS

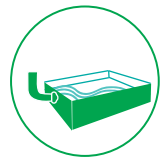

Connettore estraibile a tenuta stagna con innesto rapido
Quick cable coupling watertight connector
Connecteur extractible étanche avec accrochage rapide
Conector extraíble estanco de acoplamiento rápido

Innovativa nel design e nei materiali brevetto internazionale
Innovation design and material international Patent
Innovante dans le design et dans les matériaux brevet international
Innovadora tanto en diseño como en los materiales, patente internacional

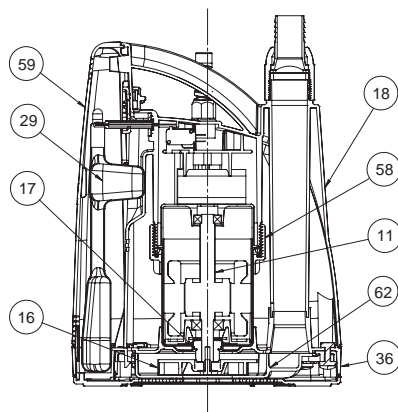

NOMENCLATURA PARTI DI RICAMBIO

SPARE PARTS LIST

NOMENCLATURE PIECES DE RECHANGE

NOMENCLATURA REPUESTOS

Albero con rotore – Pump shaft + rotor	11
Arbre + rotor – Eje rotor	
Girante – Impeller	16
Turbine – Impulsor	
Tenuta meccanica – Mechanical seal	17
Garniture mécanique – Cierre mecánico	
Corpo pompa – Pump body	18
Corp de pompe – Cuerpo bomba	
Galleggiante – Float switch	29
Flotteur – Flotador	
Base filtro – Filter base	36
Base filtre – Filtro básico	
Ghiera fissaggio motore – Motor fixing ring nut	58
Bague fixation moteur – Virola de fijación del motor	
Copri galleggiante – Float switch cover	59
Couvres flottant – Tapa flotador	
Voluta – Internal diffuser	62
Diffuseur interne – Difusor interior	

ELETTROPOMPE SOMMERGIBILI PER DRENAGGIO

Le elettropompe sommergibili girante aperta della linea VENEZIA® sono state realizzate utilizzando i più moderni e sofisticati sistemi di progettazione d'ingegneria e design industriale. La particolare forma, l'interruttore di funzionamento automatico integrato, la possibilità di lavorare anche parzialmente immersa, la totale assenza di viti, i particolari polimeri compositi utilizzati, rendono le Venezia® una delle pompe più innovative e tecnologicamente avanzate presenti sul mercato.

Le VENEZIA® sono state progettate per il pompaggio di acque pulite, reflue, non aggressive per i materiali della pompa. Temperatura max. del liquido fino a 35 °C (CEI EN 60335-2-41). Queste pompe possono lavorare anche parzialmente sommerse e le VENEZIA® 300 e 500 possono aspirare acqua fino a 2 mm.

CARATTERISTICHE COSTRUTTIVE

- Corpo pompa: Syntegum 1720
- Testata: Syntegum 1720
- Base filtro: Syntegum 1720
- Girante: Dynaril
- Supporto cuscinetti: Alluminio pressofuso UNI 5076
- Corpo motore: Acciaio inox AISI 304
- Albero pompa: Acciaio inox AISI 420 F
- Tenuta meccanica lato pompa: Carbone ceramica
- Tenuta lato motore: A labbro in NBR
- 10 m cavo alimentazione H05RN-F
- Immersione max. 5 m

MOTORE

- Motore ad induzione a due poli, riavvolgibile, refrigerato dal liquido pompato
- Protezione IP68
- Isolamento classe F
- Alimentazione monofase con motoprotettore incorporato e condensatore permanentemente inserito
- Servizio continuo.

ÉLECTROPOMPES SUBMERSIBLES POUR DRAINAGE

Les électropompes submersibles à roue ouverte de la ligne VENEZIA® ont été réalisées en utilisant les plus modernes et les plus sophistiqués systèmes de projet d'ingénierie et de design industriel. La forme particulière, l'interrupteur de fonctionnement automatique intégré, la possibilité de fonctionner même partiellement immergée, la totale absence de visserie, les polymères composites particuliers utilisés, rendent les Venezia® une des pompes les plus innovantes et technologiquement avancées présentes sur le marché.

Les VENEZIA® ont été conçues pour le pompage d'eaux propres, usées, non agressives pour les matériaux de la pompe.

Température max. du liquide jusqu'à 35 °C (CEI EN 60335-2-41).

Les VENEZIA® peuvent fonctionner même partiellement immergées. Les VENEZIA® 300 et 500 peuvent aspirer de l'eau jusqu'à 2 mm.

CARACTERISTIQUES DE CONSTRUCTION

- Corp de pompe: Syntegum 1720
- Bouchon: Syntegum 1720
- Base filtre: Syntegum 1720
- Turbine: Dynaril
- Support roulements: Fonderie d'aluminium sous pression UNI 5076
- Carcasse moteur: Acier inox AISI 304
- Abre de pompe: Acier inox AISI 420 F
- Garniture mécanique partie pompe: Carbone - Céramique
- Garniture partie moteur: à lèvre en élastomère 10 m
- Câble d'alimentation 10 mt H05RN-F
- Immersion max. 5 mt

MOTEUR

- Moteur à induction à deux pôles rebobinable, refroidi par le liquide pompé
- Protection IP68
- Classe d'isolation F
- Les modèles monophasés sont avec protection thermique et condensateur connecté en permanence
- Service S1

SUBMERSIBLE DRAINING ELECTRIC PUMPS

The submersible draining pumps with open impeller of the series VENEZIA® have been developed with the most advanced and sophisticated engineering and industrial design systems. The particular form, the integrated automatic switch, the possibility to operate also if partially submerged, the total absence of screws and the particular compound polymers used, make Venezia® one of the most innovative and technological advanced pumps available or the market.

The VENEZIA® have been design to pump clear water, waste water or slightly dirty water, but not aggressive for the pump's materials. Liquid temperature not higher than 35 °C (CEI EN 60335-2-41). These pumps may work also partially immersed and the VENEZIA® version 300 & 500 may suck water up to 2 mm.

TECHNICAL FEATURES

- Pump body: Syntegum 1720
- Outer motor casing: Syntegum 1720
- Base filter: Syntegum 1720
- Impeller: Dynaril
- Bearings bracket: Die casting aluminium UNI 5076
- Motor body in stainless steel: AISI 304
- Pump shaft: stainless steel: AISI 420 F
- Pump's side mechanical seal: Carbon - Ceramics
- Motor's side seal: Lip ring in NBR
- 10 m feeding cable H05RN-F
- Max. immersion: 5 m

MOTOR

- Two poles induction rewindable motor, cooled by the pumped liquid
- Protection IP 68
- Class F insulation
- Single-phase feeding with incorporated motor protector and capacitor permanently connected
- Continuous duty.

ELECTROBOMBAS SUMERGIBLES PARA DRENAJE

Las electrobombas sumergibles con impulsor abierto de la línea VENEZIA® han sido realizadas utilizando los más modernos y sofisticados sistemas de proyectación de ingeniería y de diseño industrial. La particularidad de su forma, el interruptor de funcionamiento automático integrado, la posibilidad de trabajar incluso parcialmente inmersa, la total ausencia de tornillos, los especiales polímeros compuestos utilizados, hacen de Venezia® una de las bombas más innovadoras y tecnológicamente avanzadas presentes en el mercado. Las bombas VENEZIA® han sido proyectadas para el bombeo de aguas limpias, residuales, no agresivas para los materiales de la bomba.

Temperatura max. del líquido hasta 35 °C (CEI EN 60335-2-41).

Estas bombas pueden trabajar incluso parcialmente sumergidas y las VENEZIA® 300 y 500 pueden aspirar agua hasta 2 mm.

CARACTERISTICAS DE CONSTRUCCIÓN

- Cuerpo de bomba: Syntegum 1720
- Filtro: Syntegum 1720
- Tapa con el mango: Syntegum 1720
- Rodete: Dynaril
- Soporte portarrodamientos: Fundición de aluminio UNI 5076
- Cuerpo de motor: Acero Inox AISI304
- Eje de la bomba: Acero Inox AISI 420 F
- Cierre mecánico lado bombas: Cerámica - Grafito
- Cierre lado motor: Anillo de cierre en NBR
- Cable de alimentación 10 mt H07RN-F
- Máxima inmersión 5 mt

MOTOR

- Motor a induction de dos poles rebobinables, enfriado por el líquido bombeado
- Protección IP68
- Aislamiento de clase F
- Para los modelos monofásicos, protección térmica y condensador incorporado
- Funcionamiento S1

50 Hz min⁻¹ ~ 2900

TIPO TYPE	Potenza nominale Nominal power		Potenza assorbita Input power [W]	Condensatore Capacitor 450 V max	Corrente assorbita Input current [A]	Portata - Capacity													
						Q [m ³ /h]	0	3	4,2	5,4	6	7,2	8,4	9,6	10,8	12			
a	kW	HP	a	[μF]	1~230 V	Q [l/1']	0	50	70	90	100	120	140	160	180	200			
Venezia 300	0,26	0,35	310	6,3	1,4	Prevalenza (m C.A.) - Total head (m W.C.)													
						H	m	6,4	4,6	3,7	2,7	2,1							
						Efficiency	%	0	14,1	15,3	13,9	11,9							
						P1	Kw	0,27	0,28	0,29	0,3	0,31							
Venezia 500	0,37	0,5	430	8	2	H	m	8,5	6,7	5,9	4,9	4,4	3,4	2,3					
						Efficiency	%	0	15,1	17,6	18,2	18	16,2	12,8					
						P1	Kw	0,34	0,37	0,38	0,4	0,4	0,41	0,43					
						H	m	10,9	9,3	8,5	7,7	7,2	6,3	5,4	4,3	3,2	2,1		
Venezia 700	0,51	0,7	580	12,5	2,5	Efficiency	%	0	15,1	19,4	22,3	23,3	24	23,1	20,2	15,3	8,4		
						P1	Kw	0,43	0,47	0,49	0,5	0,51	0,53	0,54	0,56	0,57	0,58		
						H	m	12,4	10,4	9,6	8,8	8,3	7,5	6,6	5,7	4,8	3,9		
						Efficiency	%	0	15	19	21,8	22,7	23,7	23,6	22,4	20,1	16,6		
Venezia 900	0,59	0,8	720	14	3,2	P1	Kw	0,51	0,55	0,58	0,6	0,61	0,63	0,65	0,66	0,68	0,7		
						H	m	12,4	10,4	9,6	8,8	8,3	7,5	6,6	5,7	4,8	3,9		
						Efficiency	%	0	15	19	21,8	22,7	23,7	23,6	22,4	20,1	16,6		
						P1	Kw	0,51	0,55	0,58	0,6	0,61	0,63	0,65	0,66	0,68	0,7		

a) ~Monofase 230V

60 Hz min⁻¹ ~ 3400

TIPO TYPE	Potenza nominale Nominal power		Potenza assorbita Input power [W]	Condensatore Capacitor 450 V max	Corrente assorbita Input current [A]	Portata - Capacity													
						Q [m ³ /h]	0	3	4,2	5,4	6	7,2	8,4	9,6	10,8	12	14,4	16,8	
a	kW	HP	a	[μF]	1~220 V	Q [l/1']	0	50	70	90	100	120	140	160	180	200	240	280	
Venezia 300	0,26	0,35	350	6,3	1,6	Prevalenza (m C.A.) - Total head (m W.C.)													
						H	m	6,7	6,1	5,8	5,1	4,3	3,4	2,9					
						Efficiency	%	0	13	14,8	14,3	12,5							
						P1	Kw	0,28	0,29	0,29	0,3	0,31	0,32						
Venezia 500	0,37	0,5	410	10	1,9	H	m	7,7	6,9	6,5	5,7	4,9	4	3,5	2,6	1,6			
						Efficiency	%	0	12	14,2	14,9	13,3	13,4	9,9	5				
						P1	Kw	0,35	0,39	0,4	0,42	0,43	0,44	0,45	0,46				
						H	m	9,9	8,2	7,4	6,6	6,2	5,3	4,3	3,4	2,3	1,2		
Venezia 700	0,51	0,7	600	12,5	2,6	Efficiency	%	0	13,8	17,2	19,5	20,2	20,9	20,7	19,6	17,6	15		
						P1	Kw	0,43	0,46	0,47	0,49	0,5	0,52	0,54	0,56	0,58	0,61		
						H	m	12	11	10,4	9,7	9,1	8,3	7,6	6,8	6	5,1	3,2	1,1
						Efficiency	%	0	14	18	20,9	22	23,7	24,5	24,6	24	22,7	18,3	11,9
Venezia 900	0,59	0,8	830	14	3,8	P1	Kw	0,53	0,58	0,6	0,62	0,63	0,65	0,67	0,69	0,71	0,73	0,77	0,8
						H	m	12	11	10,4	9,7	9,1	8,3	7,6	6,8	6	5,1	3,2	1,1
						Efficiency	%	0	14	18	20,9	22	23,7	24,5	24,6	24	22,7	18,3	11,9
						P1	Kw	0,53	0,58	0,6	0,62	0,63	0,65	0,67	0,69	0,71	0,73	0,77	0,8

a) ~Monofase 220V

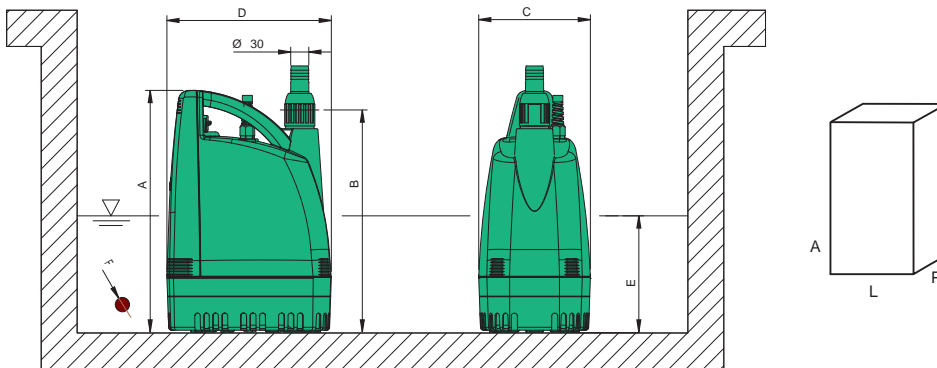

TIPO TYPE	DIMENSIONI [mm] DIMENSIONS [mm]							IMBALLO [mm] PACKING [mm]			PESO WEIGHT [kg]
	A	B	C	D	E	F	DNM	A	L	P	
Venezia 300	355	325	175	270	50	∅ 2	1"1/4	430	280	230	5,4
Venezia 500	355	325	175	270	50	∅ 2	1"1/4	430	280	230	6,9
Venezia 700	400	365	175	270	120	∅ 9	1"1/4	430	280	230	7,9
Venezia 900	400	365	175	270	120	∅ 9	1"1/4	430	280	230	7,8



APPLICATIONS



NOMENCLATURA PARTI DI RICAMBIO SPARE PARTS LIST NOMENCLATURE PIÈCES DE RECHANGE NOMENCLATURA REPUESTOS

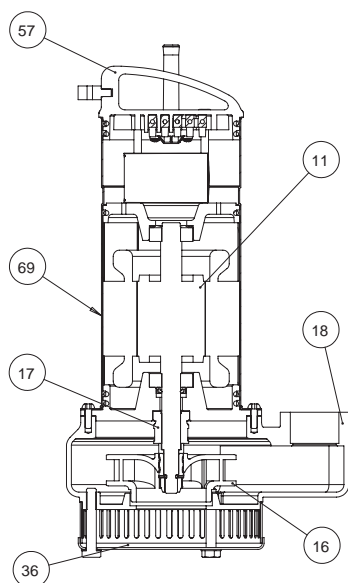

Albero con rotore – Pump shaft + rotor Arbre + rotor – Eje rotor	11
Girante – Impeller Turbine – Impulsor	16
Tenuta meccanica – Mechanical seal Garniture mécanique – Cierre mecánico	17
Corpo pompa – Pump body Corp de pompe – Cuerpo bomba	18
Manico – Handle Poignée – Manejar	57
Camicia – Cover Chemise – Camisa	69
Filtro - Filter Filtre - Filtro	36

ELETTROPOMPE SOMMERGIBILI PER DRENAGGIO

Le elettropompe sommergibili della serie DA sono particolarmente adatte al sollevamento di liquidi puliti o parzialmente sporchi, anche con corpi solidi in sospensione con un Ø massimo di 4 mm, non esplosivi e chimicamente non aggressivi per i materiali della pompa, senza parti abrasive.
 Temperatura max. 35 °C (CEI EN 60335-2-41).

CARATTERISTICHE COSTRUTTIVE

- Corpo motore: Acciaio inox AISI 304
- Corpo pompa: Ghisa G20 con trattamento anticorrosione
- Girante: Tecnopolimero
- Albero pompa: Acciaio inox AISI 420
- Tenuta meccanica lato pompa: Carbone - ceramica
- Tenuta meccanica lato motore: A labbro in NBR
- Cavo di alimentazione 10 m H07RN-F
- Immersione max. 5 m

MOTORE

- Motore ad induzione a due poli riavvolgibile
- Protezione IP68
- Isolamento classe F
- Alimentazione monofase con motoprotettore incorporato e condensatore permanentemente inserito
- Alimentazione trifase con protezione obbligatoria a cura dell'utente
- Servizio continuo se completamente sommersa.

A RICHIESTA:

- Versione monofase automatica con galleggiante flottante (AUT).

ÉLECTROPOMPES SUBMERSIBLES POUR EAUX USÉES

Les électropompes submersibles de la série DA sont particulièrement adaptées au relèvement de liquides propres ou partiellement sales, même avec des corps solides en suspension avec un Ø maximum de 4 mm, non explosifs et chimiquement non agressifs pour les matériaux de la pompe, sans parties abrasives.
 Température max. 35 °C. (CEI EN 60335-2-41).

CARACTERISTIQUES DE CONSTRUCTION

- Carcasse moteur: Acier inox AISI 304
- Corp de pompe: Fonte G20 avec traitement anti-corrosion
- Turbine: Technopolymère
- Arbre de pompe: Acier inox AISI 420
- Garniture mécanique partie pompe: Carbone - Céramique
- Garniture mécanique partie moteur: à lèvre en élastomère
- Câble d'alimentation 10 m H07RN-F
- Immersion max. 5 m

MOTEUR

- Moteur à induction à deux pôles rebobinable, refroidi par le liquide pompé
- Protection IP68
- Classe d'isolation F
- Les modèles monophasés sont avec protection thermique et condensateur connecté en permanence
- Pour les modèles triphasés, la protection est à la charge de l'utilisateur. A recommandé l'équipement conformément à la réglementation
- Service S1 (s'il est complètement immergé)

SUR DEMANDE:

- Version Monophasée avec flotteur automatique (AUT).

SUBMERSIBLE ELECTRIC WASTEWATER PUMPS

The submersible draining electric pump series DA have been designed for pumping clear or slightly dirty liquids, non-explosive or chemically aggressive for the pump's materials, either containing suspended solids max Ø 4 mm, without abrasives parts.
 Temperatures not higher 35 °C (CEI EN 60335-2-41).

TECHNICAL FEATURES

- Motor body: Stainless steel AISI 304
- Pump body: Cast iron G20 with anti-corrosive coating
- Impeller: Techno-polymer
- Pump shaft: Stainless steel AISI 420
- Pump's side mechanical seal: Carbon - ceramics
- Motor's side seal: Lip ring in NBR
- Feeding cable 10 m H07RN-F
- Max. immersion 5 m

MOTOR

- Two poles induction rewindable motor
- Protection IP 68
- Class F insulation
- Single-phase feeding with incorporated motor protector and capacitor permanently connected
- Three-phase feeding with compulsory protection to be provided by the user
- Continuous duty if completely submerged.

ON REQUEST:

- Single-phase automatic version with float switch (AUT).

ELECTROBOMBAS SUMERGIBLES PARA AGUAS RESIDUALES

Las electrobombas sumergibles de la serie DA son especialmente adecuadas para la elevación de líquidos limpios o parcialmente sucios, incluso con cuerpos sólidos en suspensión con un Ø máximo de 4 mm, que no sean explosivos ni químicamente agresivos para los materiales de la bomba, sin partes abrasivas.
 Temperatura max. 35 °C. (CEI EN 60335-2-41).

CARACTERISTICAS DE CONSTRUCCIÓN

- Cuerpo de motor: Acero Inox AISI304
- Cuerpo de bomba: Fundición gris G20 con tratamiento contra-corrosión
- Rodete: Tecnopolimero
- Eje de la bomba: Acero Inox AISI 420
- Cierre mecánico lado bombas: Cerámica-grafito
- Cierre mecánico lado motor: Anillo de cierre en NBR
- Cable de alimentación 10 mt H07RN-F
- Máxima inmersión 5 mt

MOTOR

- Motor a induction de dos poles rebobinables, enfriado por el líquido bombeado
- Protección IP68
- Aislamiento de clase F
- Para los modelos monofásicos, protección térmica y condensador incorporado
- Para los modelos trifásicos de la protección se encarga el usuario y el equipo recomendado de acuerdo con las normas
- Funcionamiento S1 (si es completamente sumergida)

BAJO DEMANDA:

- Versión Monofásico con interruptor de nivel automático (AUT).

50 Hz min⁻¹ ~ 2900

TIPO TYPE		Potenza nominale Nominal power		Potenza assorbita Input power [W]		Condensatore Capacitor 450 V max	Corrente assorbita Input current [A]		Portata - Capacity									
a	b	kW	HP	a	b	[μF]	1~ 230 V	3~ 400 V	Q [m ³ /h]	0	3	6	9	12	15	18	21	
									Q [l/1']	0	50	100	150	200	250	300	350	
									Prevalenza (m C.A.) - Total head (m W.C.)									
DA 100 M		-	0,74	1	1040	-	20	4,7	-	H	m	11,6	11	10,9	10	9,1	7,5	6
										Efficiency	%	0	12,3	22,4	28,9	32	31,1	29
										P1	Kw	0,7	0,7	0,8	0,9	0,9	1	1
DA 120 M		DA 120 T	0,88	1,2	1390	1460	25	6,2	3,8	H	m	13,9	13,5	13,3	12,8	11,0	9,5	8,0
										Efficiency	%	0	12	21,8	27,6	29,8	29,4	28,4
										P1	Kw	0,9	0,9	1	1,1	1,2	1,3	1,3

a) ~Monofase 230 V b) ~Trifase 400 V

60 Hz min⁻¹ ~ 3400

TIPO TYPE		Potenza nominale Nominal power		Potenza assorbita Input power [W]		Condensatore Capacitor 450 V max	Corrente assorbita Input current [A]		Portata - Capacity									
a	b	kW	HP	a	b	[μF]	1~ 220 V	3~ 380 V	Q [m ³ /h]	0	3	6	9	12	15	18	21	
									Q [l/1']	0	50	100	150	200	250	300	350	
									Prevalenza (m C.A.) - Total head (m W.C.)									
DA 100 M		-	0,74	1	1040	-	20	4,7	-	H	m	11	10,5	10,4	9,5	8,6	7,1	5,7
										Efficiency	%	0	12,3	22,4	28,9	32	31,1	29
										P1	Kw	0,7	0,7	0,8	0,9	0,9	1	1
DA 120 M		DA 120 T	0,88	1,2	1390	1460	25	6,2	2,7	H	m	13,2	12,8	12,6	12,2	10,5	9,0	7,6
										Efficiency	%	0	12	21,8	27,6	29,8	29,4	28,4
										P1	Kw	0,9	0,9	1	1,1	1,2	1,3	1,3

a) ~Monofase 220 V b) ~Trifase 380 V

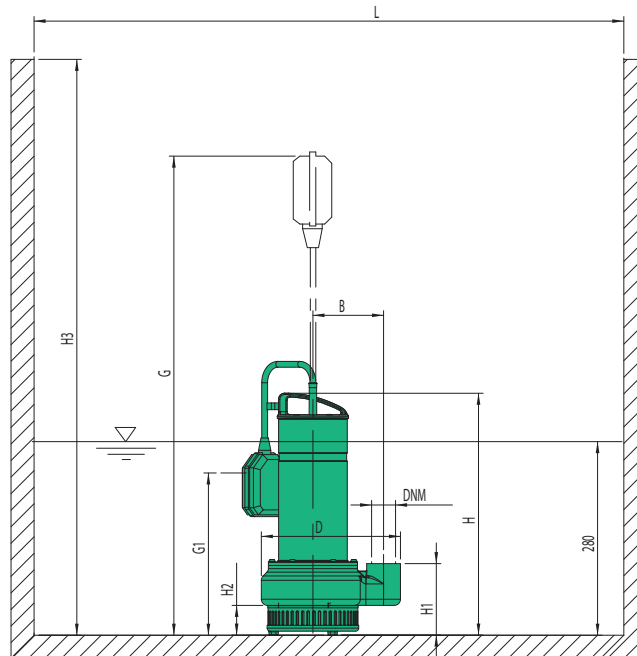

TIPO TYPE	DIMENSIONI [mm] DIMENSIONS [mm]											IMBALLO [mm] PACKING [mm]			PESO WEIGHT [kg]
	H	H1	H2	H3	B	D	F	G	G1	L	DNM	A	L	P	
DA 100 AUT	400	120	50	700	120	230	4	500	200	600X600	1" 1/4	290	610	250	13,2
DA 120 AUT	400	120	50	700	120	230	4	/	/	600X600	1" 1/4	290	610	250	14,3
DA 120 T	400	120	50	700	120	230	4	500	200	600X600	1" 1/4	290	610	250	14,3

sommergibili per drenaggio

Sistema di adescamento sicuro
Servizio continuo parzialmente sommersa
Connettore estraibile a tenuta stagna con innesto rapido
Anello d'usura facilmente sostituibile

Anti air-lock system
Continuous duty partially submerged
Quick cable coupling watertight connector
Easily replaceable wear ring

Système d'amorçage sûr
Service continu partiellement immergé
Connecteur extractible étanche avec accrochage rapide
Bague d'usure facilement remplaçables

Sistema de cebado seguro
Servicio continuo parcialmente sumergida
Conector extraíble estanco de acoplamiento rápido
Anillo de desgaste fácilmente reemplazables



APPLICATIONS



NOMENCLATURA PARTI DI RICAMBIO SPARE PARTS LIST NOMENCLATURE PIECES DE RECHANGE NOMENCLATURA REPUESTOS

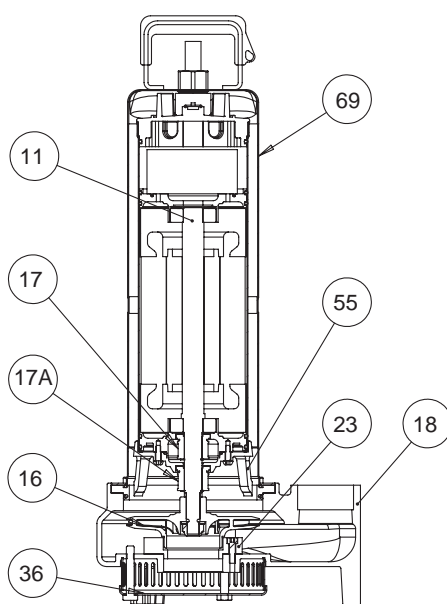

Albero con rotore – Pump shaft + rotor Arbre + rotor – Eje rotor	11
Girante – Impeller Turbine – Impulsor	16
Tenuta meccanica – Mechanical seal Garniture mécanique – Cierre mecánico	17
Tenuta meccanica inferiore – Mechanical seal Garniture mécanique inférieur – Cierre mecánico inferior	17A
Corpo pompa – Pump body Corp de pompe – Cuerpo bomba	18
Anello d'usura - Wear ring Bague d'usure - Anillo de desgaste	23
Base filtro – Base filter Base filtre – Filtro de base	36
Supporto tenuta – Seal support Support garniture – Soporte cierre	55
Camicia – Cover Chemise – Camisa	69

ELETTROPOMPE SOMMERGIBILI PER DRENAGGIO

Le elettropompe sommergibili della serie DAX sono particolarmente adatte al sollevamento di liquidi puliti o parzialmente sporchi, anche con corpi solidi in sospensione con un Ø massimo di 4 mm, non esplosivi e chimicamente non aggressivi per i materiali della pompa, senza parti abrasive.
 Temperatura max. 35 °C (CEI EN 60335-2-41).

CARATTERISTICHE COSTRUTTIVE

- Corpo motore e coperchio con manico : Acciaio inox AISI 304
- Corpo pompa: Ghisa G20 con trattamento anticorrosione
- Girante: Ottone stampato UNI –EN 12165
- Anello di usura: Tecnopolimero
- Albero pompa: Acciaio inox AISI 304
- Tenuta meccanica lato pompa: Carburo di silicio-allumina
- Tenuta meccanica lato motore: Graffite - allumina
- Connettore estraibile a tenuta stagna con innesto rapido
- Cavo di alimentazione 10 m H07RN-F

MOTORE

- Motore ad induzione a due poli, riavvolgibile
- Protezione IP68
- Isolamento classe F
- Alimentazione monofase con motoprotettore incorporato e condensatore permanentemente inserito
- Alimentazione trifase con protezione obbligatoria a cura dell'utente
- Servizio continuo

A RICHIESTA:

- Versione monofase automatica con galleggiante flottante (AUT).

ÉLECTROPOMPES SUBMERSIBLES POUR EAUX USÉES

Les électropompes submersibles de la série DAX sont particulièrement adaptées au relèvement de liquides propres ou partiellement sales, même avec des corps solides en suspension avec un Ø maximum de 4 mm, non explosifs et chimiquement non agressifs pour les matériaux de la pompe, sans parties abrasives.
 Température max. 35 °C (CEI EN 60335-2-41).

CARACTERISTIQUES DE CONSTRUCTION

- Carcasse moteur et le couvercle avec la poignée: Acier inox AISI 304
- Corp de pompe: Fonte G20 avec traitement anti-corrosion
- Turbine: Laiton étampé UNI-EN 12165
- Bague d'usure: Technopolymère
- Abre de pompe: Acier inox AISI 304
- Garniture mécanique partie pompe: Carbure de silicium et aluminium
- Garniture mécanique partie moteur: Graphite et aluminium
- Connecteur étanche extractible avec attache rapide
- Câble d'alimentation 10 m H07RN-F

MOTEUR

- Moteur à induction à deux pôles rebobinable, refroidi par le liquide pompé
- Protection IP68
- Classe d'isolation F
- Les modèles monophasés sont avec protection thermique et condensateur connecté en permanence
- Pour les modèles triphasés, la protection est à la charge de l'utilisateur. A recommandé l'équipement conformément à la réglementation
- Service S1

SUR DEMANDE:

- Version Monophasée avec flotteur automatique (AUT).

SUBMERSIBLE DRAINING ELECTRIC PUMPS

The submersible draining electric pump series DAX have been designed for pumping clear or slightly dirty liquids, non-explosive or chemically aggressive for the pump's materials, either containing suspended solids max Ø 4 mm, without abrasives parts.
 Temperatures not higher 35 °C (CEI EN 60335-2-41).

TECHNICAL FEATURES

- Motor body and cover with handle: Stainless steel AISI 304
- Pump body: Cast iron G20 with anti-corrosive coating
- Impeller: Stamped brass UNI-EN 12165
- Wear ring: Techno-polymer
- Pump shaft: Stainless steel AISI 304
- Pump's side mechanical seal: Silicon carbide- alumina
- Motor's side mechanical seal: Graphite - alumina
- Quick cable coupling watertight connector
- Feeding cabl 10 m H07RN-F

MOTOR

- Two poles induction rewindable motor
- Protection IP 68
- Class F insulation
- Single-phase feeding with incorporated motor protector and capacitor permanently connected.
- Three-phase feeding with compulsory protection to be provided by the user
- Continuous duty

ON REQUEST:

- Single-phase automatic version with float switch (AUT).

ELECTROBOMBAS SUMERGIBLES PARA AGUAS RESIDUALES

Las electrobombas sumergibles de la serie DAX son especialmente adecuadas para la elevación de líquidos limpios o parcialmente sucios, incluso con cuerpos sólidos en suspensión con un Ø máximo de 4 mm, que no sean explosivos ni químicamente agresivos para los materiales de la bomba, sin partes abrasivas.
 Temperatura max. 35 °C (CEI EN 60335-2-41).

CARACTERISTICAS DE CONSTRUCCIÓN

- Cuerpo de motor y tapa con el mango: Acero Inox AISI304
- Cuerpo de bomba: Fundición gris G20 con tratamiento contra-corrosión
- Rodete: Latón UNI-EN 12165
- Anillo de desgaste: Tecnopolimero
- Eje de la bomba: Acero Inox AISI304
- Cierre mecánico lado bombas: Carburo de silicio y alúmina
- Cierre mecánico lado motor: Grafito y alúmina
- Conector extraíble impermeable con cierre rápido
- Cable de alimentación 10 mt H07RN-F

MOTOR

- Motor a induction de dos poles rebobinables, enfriado por el líquido bombeado
- Protección IP68
- Aislamiento de clase F
- Para los modelos monofásicos, protección térmica y condensador incorporado
- Para los modelos trifásicos de la protección se encarga el usuario, y el equipo recomendado de acuerdo con las normas
- Funcionamiento S1

BAJO DEMANDA:

- Versión Monofásico con interruptor de nivel automático (AUT).

50 Hz min⁻¹ ~ 2900

TIPO TYPE		Potenza nominale Nominal power		Potenza assorbita Input power [W]		Condensatore Capacitor 450 V max	Corrente assorbita Input current [A]		Portata - Capacity												
									Prevalenza (m C.A.) - Total head (m W.C.)												
						[μF]	1~ 230 V	3~ 400 V	Q [m ³ /h]	0	6	9	12	15	18	21	24	27	30	33	
									Q [l/1']	0	100	150	200	250	300	350	400	450	500	550	
a	b	kW	HP	a	b																
DAX 150 M	DAX 150 T	1,1	1,5	1740	1750	30	8,2	4,3	H	m	16,7	15,5	14,6	13,3	11,8	10,6	9,4	8	6,6	4,7	
									Efficiency	%	0	18,5	24,5	28,1	29,9	31,5	31,9	30,6	28,1	22,1	
									P1	Kw	1,1	1,4	1,5	1,6	1,6	1,7	1,7	1,7	1,7	1,7	
DAX 200 M	DAX 200 T	1,47	2	1920	2040	45	9,0	4,4	H	m	20,3	18	17	15,8	14,6	13,5	11,9	10,8	8,7	7,2	5,5
									Efficiency	%	0	18,9	25,1	29,7	33,8	36,4	36,5	37,2	33,5	30,5	26
									P1	Kw	1,3	1,6	1,7	1,7	1,8	1,8	1,9	1,9	1,9	1,9	1,9

a) ~Monofase 230 V b) ~Trifase 400 V

60 Hz min⁻¹ ~ 3400

TIPO TYPE		Potenza nominale Nominal power		Potenza assorbita Input power [W]		Condensatore Capacitor 450 V max	Corrente assorbita Input current [A]		Portata - Capacity												
									Prevalenza (m C.A.) - Total head (m W.C.)												
						[μF]	1~ 230 V	3~ 380 V	Q [m ³ /h]	0	6	9	12	15	18	21	24	27	30	33	
									Q [l/1']	0	100	150	200	250	300	350	400	450	500	550	
a	b	kW	HP	a	b																
DAX 150 M	DAX 150 T	1,1	1,5	1740	1750	30	10,9	3,6	H	m	16,7	15,5	14,6	13,3	11,8	10,6	9,4	8	6,6	4,7	
									Efficiency	%	0	18,5	24,5	28,1	29,9	31,5	31,9	30,6	28,1	22,1	
									P1	Kw	1,1	1,4	1,5	1,6	1,6	1,7	1,7	1,7	1,7	1,7	
DAX 200 M	DAX 200 T	1,47	2	2040	1900	45	12,0	4,5	H	m	20,3	18	17	15,8	14,6	13,5	11,9	10,8	8,7	7,2	5,5
									Efficiency	%	0	18,9	25,1	29,8	33,8	36,4	36,5	37,2	33,5	30,5	26
									P1	Kw	1,3	1,6	1,7	1,7	1,8	1,8	1,9	1,9	1,9	1,9	1,9

a) ~Monofase 220 V b) ~Trifase 380 V

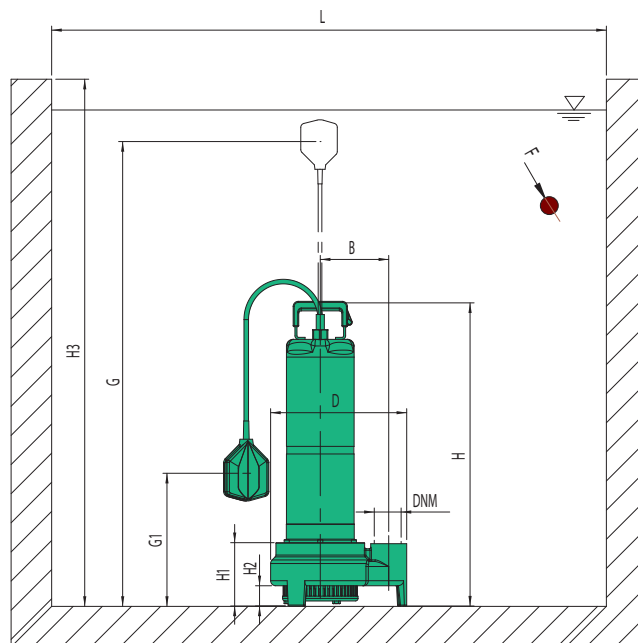

TIPO TYPE	DIMENSIONI [mm] DIMENSIONS [mm]											IMBALLO [mm] PACKING [mm]			PESO WEIGHT [kg]
	H	H1	H2	H3	B	D	F	G	G1	L	DNM	A	L	P	
DAX 150	545	125	40	700	140	270	4	-	-	600X600	2"	600	280	280	21,5
DAX 150 AUT	545	125	40	700	140	270	4	570	270	600X600	2"	600	280	280	22
DAX 200	610	125	40	700	140	270	4	-	-	600X600	2"	700	280	280	24
DAX 200 AUT	610	125	40	700	140	270	4	620	320	600X600	2"	700	280	280	24,5

SPX - SFX

sommergibili per drenaggio



SPX



SFX



SPX



SFX

APPLICATIONS



NOMENCLATURA PARTI DI RICAMBIO SPARE PARTS LIST NOMENCLATURE PIECES DE RECHANGE NOMENCLATURA REPUESTOS

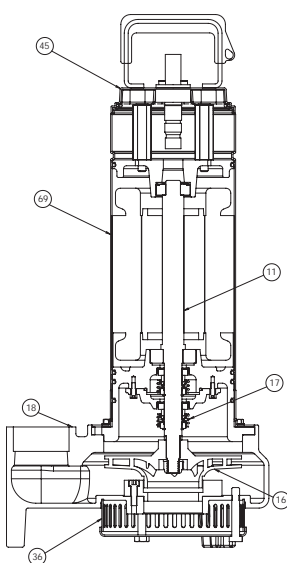

SPX

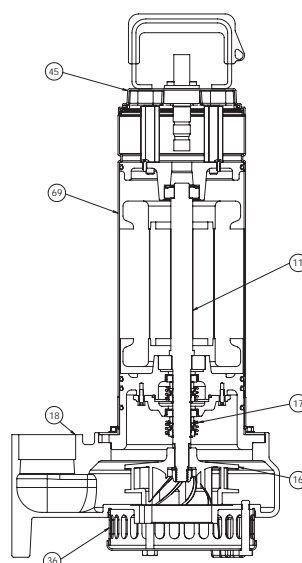

SFX

Albero con rotore – Pump shaft + rotor Arbre + rotor – Eje rotor	11
Girante – Impeller Turbine – Impulsor	16
Tenuta meccanica – Mechanical seal Garniture mécanique – Cierre mecánico	17
Corpo pompa – Pump body Corp de pompe – Cuerpo bomba	18
Base filtro - Filter base Base filtre - Filtro básico	36
Coperchio motore – Motor cover Couvercle de moteur – Tapa del motor	45
Manico – Handle Poignée – Manejar	57
Camicia – Cover Chemise – Camisa	69

ELETTROPOMPE SOMMERGIBILI PER DRENAGGIO

Le elettropompe sommergibili delle serie SPX e SFX sono state progettate per pompare liquidi sporchi, non esplosivi e chimicamente non aggressivi per i materiali della pompa, anche con corpi solidi in sospensione con un \varnothing massimo di 4 mm per le SPX e 10 mm per le SFX. Temperatura max. 35 °C (CEI EN 60335-2-41).

CARATTERISTICHE COSTRUTTIVE

- Corpo motore: Acciaio inox AISI 304
- Corpo pompa: Ghisa G20 con trattamento anticorrosione
- Girante: Ottone stampato UNI-EN 12165 per SPX, Ghisa G20 con trattamento anticorrosione per SFX
- Albero pompa: Acciaio inox AISI 304
- Tenuta meccanica lato pompa: modello BT Burgmann Q7 ad alta efficienza in carburo di silicio
- Tenuta lato motore: modello BT Burgmann Q7 ad alta efficienza in carburo di silicio
- Cavo di alimentazione 10 m H07RN-F

MOTORE

- Motore ad induzione a due poli riavvolgibile
- Protezione IP68
- Isolamento classe F
- Alimentazione monofase con "Q di quadro" obbligatorio
- Alimentazione trifase con protezione obbligatoria a cura dell'utente o con "Q di quadro"
- Servizio continuo se completamente sommersa.

ÉLECTROPOMPES SUBMERSIBLES POUR EAUX USÉES

Les électropompes submersibles SPX et SFX ont été conçues pour pomper des liquides sales, non explosifs et chimiquement non agressifs pour les matériaux de la pompe, même avec des corps solides en suspension avec un \varnothing maximum de 4 mm pour SPX et 10 mm pour SFX.

Température max. 35 °C (CEI EN 60335-2-41).

CARACTERISTIQUES DE CONSTRUCTION

- Carcasse moteur: Acier inox AISI 304
- Corps de pompe: Fonte G20 avec traitement anti-corrosion
- Turbine: Laiton étampé UNI-EN 12165 pour SPX, fonte G20 avec traitement anti-corrosion pur SFX
- Abre de pompe: Acier inox AISI 304
- Garniture mécanique partie pompe: Modèle BT Burgmann Q7 à haut rendement en carbure de silicium
- Garniture partie moteur: Modèle BT Burgmann Q7 à haut rendement en carbure de silicium
- Câble d'alimentation 10 m H07RN-F

MOTEUR

- Moteur à induction à deux pôles rebobinable, refroidi par le liquide pompé
- Protection IP68
- Classe d'isolation F
- Alimentation monophasée avec "Q di quadro" obligatoire
- Alimentation triphasée avec protection obligatoire par l'utilisateur ou avec "Q di quadro"
- Service S1

SUBMERSIBLE ELECTRIC WASTEWATER PUMPS

The submersible draining electric pumps SPX and SFX have been designed for pumping dirty liquids, non-explosive or chemically aggressive for the pump's materials, either containing suspended solids with a maximum \varnothing of 4 mm for SPX and 10 mm for SFX. Temperatures not higher 35 °C (CEI EN 60335-2-41).

TECHNICAL FEATURES

- Motor body: Stainless steel AISI 304
- Pump body: Cast iron G20 with anti-corrosive coating
- Impeller: Stamped brass UNI-EN 12165 for SPX, Cast iron G20 with anti-corrosive coating for SFX
- Pump shaft: Stainless steel AISI 304
- Pump's side mechanical seal: BT Burgmann Q7 model with high efficiency in silicon carbide
- Motor's side seal: BT Burgmann Q7 model with high efficiency in silicon carbide
- Feeding cable 10 m H07RN-F

MOTOR

- Two poles induction rewindable motor
- Protection IP 68
- Class F insulation
- Single-phase feeding with compulsory "Q di quadro"
- Three-phase feeding with compulsory protection to be provided by the user or with "Q di quadro"
- Continuous duty if completely submerged.

ELECTROBOMBAS SUMERGIBLES PARA AGUAS RESIDUALES

Las electrobombas sumergibles SPX y SFX han sido proyectadas para bombear líquidos sucios, no explosivos y químicamente no agresivos para los materiales de la bomba, incluso con cuerpos sólidos en suspensión con un \varnothing máximo de 4 mm para SPX y 10 mm para SFX. Temperatura max. 35 °C (CEI EN 60335-2-41).

CARACTERISTICAS DE CONSTRUCCIÓN

- Cuerpo de motor: Acero Inox AISI304
- Cuerpo de bomba: Fundición gris G20 con tratamiento contra-corrosión
- Rodete: Latón UNI-EN 12165 para SPX, fundición gris G20 con tratamiento contra-corrosión para SFX
- Eje de la bomba: Acero Inox AISI 304
- Cierre mecánico lado bombas: Modelo BT Burgmann Q7 con alta eficiencia en carburo de silicio
- Cierre lado motor: Modelo BT Burgmann Q7 con alta eficiencia en carburo de silicio
- Cable de alimentación 10 mt H07RN-F

MOTOR

- Motor a induction de dos poles rebobinables, enfriado por el líquido bombeado
- Protección IP68
- Aislamiento de clase F
- Fuente de alimentación monofásica con "Q di quadro" obligatorio
- Fuente de alimentación trifásica con protección obligatoria por parte del usuario o con "Q di quadro"
- Funcionamiento S1

50 Hz - min⁻¹ ~ 2900

TIPO TYPE		Potenza nominale Nominal power		Potenza assorbita Input power [W]		Condensatore Capacitor 450 V max	Corrente assorbita Input current [A]		Portata - Capacity												
a	b	kW	HP	a	b	[µF]	1~ 230 V	3~ 400 V	Prevalenza (m C.A.) - Total head (m W.C.)												
									Q [m ³ /h]	0	6	9	12	15	18	21	24	27	30	33	
									Q [l/1']	0	100	150	200	250	300	350	400	450	500	550	
SPX 150 M	SPX 150 T	1,1	1,5	1470	1390	31,5	6,7	3,2	H	m	17,6	16,1	15,3	14,2	12,9	11,4	9,8	8,1	6,2	2,8	1,6
									Efficiency	%	0	24,8	31,8	36,7	39,6	41,4	41,6	39,6	34,7	18	17,3
									P1	Kw	0,96	1,22	1,32	1,43	1,49	1,53	1,52	1,5	1,46	1,41	1,35
SPX 200 M	SPX 200 T	1,47	2	1750	1660	36	7,8	3,9	H	m	22	20,2	19,1	17,7	16,1	14,3	12,3	10,2	7,7	3,5	2
									Efficiency	%	0	25,6	32,8	37,8	40,8	42,7	42,9	40,8	35,8	18,5	17,9
									P1	Kw	1,04	1,33	1,43	1,55	1,62	1,66	1,65	1,63	1,59	1,53	1,47

a) ~Monofase 230 V

b) ~Trifase 400 V

60 Hz - min⁻¹ ~ 3400

TIPO TYPE		Potenza nominale Nominal power		Potenza assorbita Input power [W]		Condensatore Capacitor 450 V max	Corrente assorbita Input current [A]		Portata - Capacity												
a	b	kW	HP	a	b	[µF]	1~ 220 V	3~ 380 V	Prevalenza (m C.A.) - Total head (m W.C.)												
									Q [m ³ /h]	0	6	9	12	15	18	21	24	27	30	33	
									Q [l/1']	0	100	150	200	250	300	350	400	450	500	550	
SPX 150 M	SPX 150 T	1,1	1,5	1470	1390	31,5	6,7	3,2	H	m	17	15,6	14,8	13,7	12,5	11,1	9,5	7,9	6	2,7	1,6
									Efficiency	%	0	24,8	31,8	36,7	39,6	41,4	41,6	39,6	34,7	18	17,3
									P1	Kw	0,96	1,22	1,32	1,43	1,49	1,53	1,52	1,5	1,46	1,41	1,35
SPX 200 M	SPX 200 T	1,47	2	1750	1660	36	7,8	3,9	H	m	21,3	19,6	18,5	17,2	15,7	13,9	11,9	9,9	7,5	3,3	1,9
									Efficiency	%	0	25,6	32,8	37,8	40,8	42,7	42,9	40,8	35,8	18,5	17,9
									P1	Kw	1,04	1,33	1,43	1,55	1,62	1,66	1,65	1,63	1,59	1,53	1,47

a) ~Monofase 220 V

b) ~Trifase 380 V

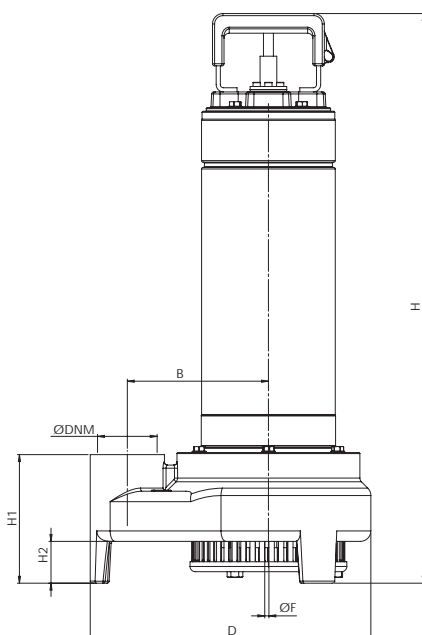

TIPO TYPE	DIMENSIONI [mm] DIMENSIONS [mm]								IMBALLO [mm] PACKING [mm]			PESO WEIGHT [kg]
	H	H1	H2	H.min	B	D	F	DNM	A	L	P	
SPX 150	545	120	40	470	140	270	4	2"	600	300	300	25,5
SPX 200	545	120	40	470	140	270	4	2"	600	300	300	26,5

50 Hz - min⁻¹ ~ 2900

TIPO TYPE		Potenza nominale Nominal power		Potenza assorbita Input power [W]		Condensatore Capacitor 450 V max	Corrente assorbita Input current [A]		Portata - Capacity													
a	b	kW	HP	a	b	[μF]	1~ 230 V	3~ 400 V	Q [m ³ /h]	0	6	12	15	18	24	27	30	36	42	48		
									Q [l/1']	0	100	200	250	300	400	450	500	600	700	800		
									Prevalenza (m C.A.) - Total head (m W.C.)													
									H	m	10,7	10,4	9,9	9,4	9	7,8	7,2	6,1	4,7			
									Efficiency	%	0	15,8	26,2	30,1	32,9	35,4	35,7	35,3	33,7			
									P1	Kw	0,87	0,98	1,02	1,13	1,17	1,26	1,28	1,3	1,5			
SFX 150 M	SFX 150 T	1,1	1,5	1750	1710	31,5	7,9	3,5	H	m	15,3	14,8	14,1	13,4	12,9	11,2	10,3	8,7	6,7	4,5	3	
									Efficiency	%	0	16,5	27,3	31,4	34,3	36,8	37,2	36,8	35,1	32,3	28,2	
									P1	Kw	1,08	1,16	1,35	1,41	1,56	1,68	1,71	1,77	1,8	1,9	1,98	
SFX 200 M	SFX 200 T	1,5	2	2400	2330	36	9,9	4,2	H	m	19,3	19	18,4	17,7	17	15	14,1	13	10,9	8,5	6,8	
									Efficiency	%	0	19,4	31,9	35,8	39,4	42	42,4	41,8	40,6	37	34	
									P1	Kw	1,57	1,83	2,11	2,23	2,33	2,56	2,66	2,75	2,90	2,89	2,82	
SFX 300 M	SFX 300 T	2,2	3	2900	2700	55	12,7	5	H	m	14,8	14,4	13,7	13	12,5	10,9	10	8,4	6,5	4,4	2,9	
									Efficiency	%	0	16,5	27,3	31,4	34,3	36,8	37,2	36,8	35,1	32,3	28,2	
									P1	Kw	1,08	1,16	1,35	1,41	1,56	1,68	1,71	1,77	1,8	1,9	1,98	

a) ~Monofase 230 V

b) ~Trifase 400 V

60 Hz - min⁻¹ ~ 3400

TIPO TYPE		Potenza nominale Nominal power		Potenza assorbita Input power [W]		Condensatore Capacitor 450 V max	Corrente assorbita Input current [A]		Portata - Capacity													
a	b	kW	HP	a	b	[μF]	1~ 220 V	3~ 380 V	Q [m ³ /h]	0	6	12	15	18	24	27	30	36	42	48		
									Q [l/1']	0	100	200	250	300	400	450	500	600	700	800		
									Prevalenza (m C.A.) - Total head (m W.C.)													
									H	m	10,4	10	9,6	9,1	8,8	7,6	7	5,9	4,5			
									Efficiency	%	0	15,8	26,2	30,1	32,9	35,4	35,7	35,3	33,7			
									P1	Kw	0,87	0,98	1,02	1,13	1,17	1,26	1,28	1,3	1,5			
SFX 150 M	SFX 150 T	1,1	1,5	1750	1710	31,5	7,9	3,5	H	m	18,7	18,4	17,8	17,2	16,5	14,6	13,7	12,6	10,6	8,2	6,6	
									Efficiency	%	0	19,4	31,9	35,8	39,4	42	42,4	41,8	40,6	37	34	
									P1	Kw	1,57	1,83	2,11	2,23	2,33	2,56	2,66	2,75	2,9	2,89	2,82	
SFX 200 M	SFX 200 T	1,47	2	2400	2330	36	9,9	4,2	H	m	18,7	18,4	17,8	17,2	16,5	14,6	13,7	12,6	10,6	8,2	6,6	
									Efficiency	%	0	19,4	31,9	35,8	39,4	42	42,4	41,8	40,6	37	34	
									P1	Kw	1,57	1,83	2,11	2,23	2,33	2,56	2,66	2,75	2,9	2,89	2,82	
SFX 300 M	SFX 300 T	2,2	3	2900	2700	55	12,7	5	H	m	18,7	18,4	17,8	17,2	16,5	14,6	13,7	12,6	10,6	8,2	6,6	
									Efficiency	%	0	19,4	31,9	35,8	39,4	42	42,4	41,8	40,6	37	34	
									P1	Kw	1,57	1,83	2,11	2,23	2,33	2,56	2,66	2,75	2,9	2,89	2,82	

a) ~Monofase 220 V

b) ~Trifase 380 V

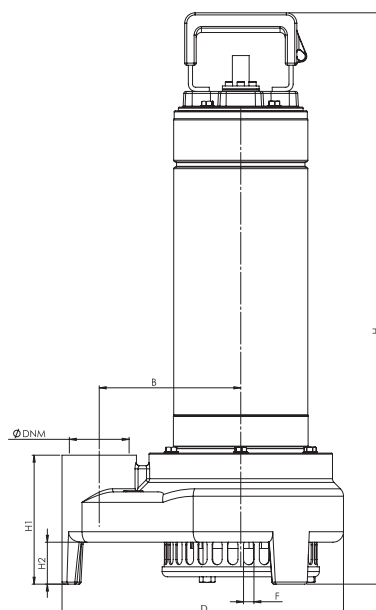

TIPO TYPE	DIMENSIONI [mm] DIMENSIONS [mm]								IMBALLO [mm] PACKING [mm]			PESO WEIGHT
	H	H1	H2	H.min	B	D	F	DNM	A	L	P	[kg]
SFX 150	545	125	40	470	140	270	10	2"	600	300	300	25,5
SFX 200	545	125	40	470	140	270	10	2"	600	300	300	26,5
SFX 300	545	125	40	470	140	270	10	2"	600	300	300	27

VENEZIA Vortex

sommergibili per drenaggio



Passaggio di corpi solidi \varnothing 25 mm
Valvola di non ritorno integrata
Galleggiante integrato
Prestazioni eccezionali

*Passage of solid bodies \varnothing 25 mm
Built in non return valve
Built in float switch
Exceptional performance*

Passage de corps solides \varnothing 25 mm
Clapet de non-retour intégré
Flotteur intégré
Performances exceptionnelles

*Paso de cuerpos sólidos \varnothing 25 mm
Válvula anti-retorno integrada
Flotador integrado
Prestaciones excepcionales*



APPLICATIONS

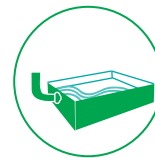

Connettore estraibile a tenuta stagna con innesto rapido
Quick cable coupling watertight connector
Connecteur extractible étanche avec accrochage rapide
Conector extraíble estanco de acoplamiento rápido

Innovativa nel design e nei materiali brevetto internazionale
Innovation design and material international Patent
Innovante dans le design et dans les matériaux brevet international
Innovadora tanto en diseño como en los materiales, patente internacional

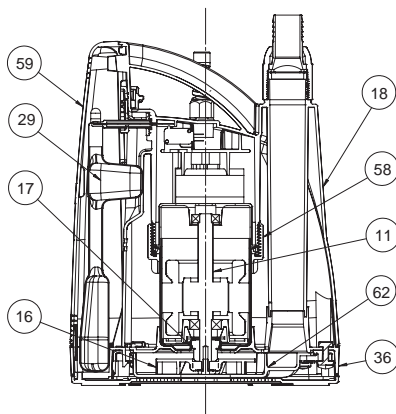

NOMENCLATURA PARTI DI RICAMBIO SPARE PARTS LIST NOMENCLATURE PIECES DE RECHANGE NOMENCLATURA REPUESTOS

Albero con rotore – Pump shaft + rotor Arbre + rotor – Eje rotor	11
Girante – Impeller Turbine – Impulsor	16
Tenuta meccanica – Mechanical seal Garniture mécanique – Cierre mecánico	17
Corpo pompa – Pump body Corp de pompe – Cuerpo bomba	18
Galleggiante – Float switch Flotteur – Flotador	29
Base filtro – Filter base Base filtre – Filtro básico	36
Ghiera fissaggio motore – Motor fixing ring nut Bague fixation moteur – Virola de fijación del motor	58
Copri galleggiante – Float switch cover Couvres flottant – Tapa flotador	59
Voluta – Internal diffuser Diffuseur interne – Difusor interior	62

ELETTROPOMPE SOMMERGIBILI PER DRENAGGIO

Le elettropompe sommergibili a girante aperta della serie VENEZIA[®] Vortex, sono state realizzate utilizzando i più moderni e sofisticati sistemi di progettazione d'ingegneria e design industriale. La particolare forma, l'interruttore di funzionamento automatico integrato, la possibilità di lavorare anche parzialmente immersa, la totale assenza di viti, i particolari polimeri compositi utilizzati, rendono le Venezia[®] una delle pompe più innovative e tecnologicamente avanzate presenti sul mercato. Le VENEZIA[®] Vortex sono state progettate per il pompaggio di acque reflue, sporche o luride, non aggressive per i materiali della pompa. Temperatura max. del liquido fino a 35 °C. (CEI EN 60335-2-41). Massimo passaggio libero di corpi solidi fino Ø 25 mm. Le VENEZIA[®] Vortex possono lavorare anche parzialmente sommerse.

CARATTERISTICHE COSTRUTTIVE

- Corpo pompa: Syntegum 1720
- Testata: Syntegum 1720
- Base filtro: Syntegum 1720
- Girante: Dynaril
- Supporto cuscinetti: Alluminio pressofuso UNI 5076
- Corpo motore: Acciaio inox AISI 304
- Albero pompa: Acciaio inox AISI 420 F
- Tenuta meccanica lato pompa: Carbone ceramica
- Tenuta lato motore: A labbro in NBR
- Cavo alimentazione 10 m H07RN-F
- Immersione max. 5 m

MOTORE

- Motore ad induzione a due poli, riavvolgibile, refrigerato dal liquido pompato
- Protezione IP68
- Isolamento classe F
- Alimentazione monofase con motoprotettore incorporato e condensatore permanentemente inserito
- Servizio continuo.

ÉLECTROPOMPES SUBMERSIBLES POUR DRAINAGE

Les électropompes submersibles à roue ouverte de la série VENEZIA[®] Vortex, ont été réalisées en utilisant les plus modernes et les plus sophistiqués systèmes de projet d'ingénierie et de design industriel. La forme particulière, l'interrupteur de fonctionnement automatique intégré, la possibilité de fonctionner même partiellement immergée, la totale absence de visserie, les polymères composites particuliers utilisés, rendent les Venezia[®] une des pompes les plus innovantes et technologiquement avancées présentes sur le marché.

Les VENEZIA[®] Vortex ont été conçues pour le pompage d'eaux usées, sales ou noires, non agressives pour les matériaux de la pompe. Température max. du liquide jusqu'à 35 °C (CEI EN 60335-2-41). Passage libre maximal de corps solides jusqu'à Ø 25 mm. Les VENEZIA[®] Vortex peuvent fonctionner même partiellement immergées.

CARACTERISTIQUES DE CONSTRUCTION

- Corp de pompe: Syntegum 1720
- Bouchon: Syntegum 1720
- Base filtre: Syntegum 1720
- Turbine: Dynaril
- Support roulements: Aluminium moulé sur pression UNI 5076
- Carcasse moteur: Acier inox AISI 304
- Arbre de pompe: Acier inox AISI 420 F
- Garniture mécanique partie pompe : Carbone - Céramique
- Garniture partie moteur: A lèvres en élastomère 10 m
- Câble d'alimentation: 10 m H05RN-F
- Immersion max. 5 m

MOTEUR

- Moteur à induction à deux pôles rebobinable, refroidi par le liquide pompé
- Protection IP68
- Classe d'isolation F
- Les modèles monophasés sont avec protection thermique et condensateur connecté en permanence
- Service S1.

SUBMERSIBLE DRAINING ELECTRIC PUMPS

The submersible draining pumps with open impeller of the series VENEZIA[®] Vortex have been developed with the most advanced and sophisticated engineering and industrial design systems. The particular form, the integrated automatic switch, the possibility to operate also if partially submerged, the total absence of screws and the particular compound polymers used, make Venezia[®] one of the most innovative and technological advanced pumps available on the market.

The VENEZIA[®] Vortex have been design to pump waste water, dirty water or sewage water, but not aggressive for the pump's materials. Liquid temperature not higher than 35 °C. (CEI EN 60335-2-41). Max. free passage of suspended solids up to Ø 25 mm. The VENEZIA[®] Vortex may work also partially immersed.

TECHNICAL FEATURES

- Pump body: Syntegum 1720
- Outer motor casing: Syntegum 1720
- Base filter: Syntegum 1720
- Impeller: Dynaril
- Bearings bracket: Die casting aluminium UNI 5076
- Motor body: Stainless steel AISI 304
- Pump shaft: Stainless steel AISI 420 F
- Pump's side mechanical seal: Carbon - Ceramics
- Motor's side seal: Lip ring in NBR
- Feeding cable 10 m H07RN-F
- Max. immersion 5 m

MOTOR

- Two poles induction rewindable motor, cooled by the pumped liquid
- Protection IP 68
- Class F insulation
- Single-phase feeding with incorporated motor protector and capacitor permanently connected
- Continuous duty.

ELECTROBOMBAS SUMERGIBLES PARA DRENAJE

Le electrobombas sumergibles con impulsor abierto de la serie VENEZIA[®] Vortex, han sido realizadas utilizando los más modernos y sofisticados sistemas de proyectación de ingeniería y de diseño industrial. La particularidad de su forma, el interruptor de funcionamiento automático integrado, la posibilidad de trabajar incluso parcialmente inmersa, la total ausencia de tornillos, los especiales polímeros compuestos utilizados, hacen de Venezia[®] una de las bombas más innovadoras y tecnológicamente avanzadas presentes en el mercado.

Las VENEZIA[®] Vortex han sido proyectadas para el bombeo de aguas residuales, sucias o fecales, no agresivas para los materiales de la bomba.

Temperatura max. del líquido hasta 35 °C (CEI EN 60335-2-41). Máximo paso libre de cuerpos sólidos hasta Ø 25 mm. Las VENEZIA[®] Vortex pueden trabajar incluso parcialmente sumergidas.

CARACTERISTICAS DE CONSTRUCCIÓN

- Cuerpo de bomba: Syntegum 1720
- Filtro: Syntegum 1720
- Tapa con el mango: Syntegum 1720
- Rodete: Dynaril
- Soporte portarrodamientos: Fundición de aluminio UNI 5076
- Cuerpo de motor: Acero Inox AISI304
- Eje de la bomba: Acero Inox AISI 420 F
- Cierre mecánico lado bombas: Cerámica - Grafito
- Cierre lado motor: Anillo de cierre en NBR
- Cable de alimentación: 10 m H07RN-F
- Máxima inmersión 5 m

MOTOR

- Motor a induction de dos polos rebobinables, enfriado por el líquido bombeado
- Protección IP68
- Aislamiento de clase F
- Para los modelos monofásicos, protección térmica y condensador incorporado
- Funcionamiento S1.

50 Hz min⁻¹ ~ 2900

TIPO TYPE	Potenza nominale Nominal power		Potenza assorbita Input power [W]	Condensatore Capacitor 450 V max	Corrente assorbita Input current [A]	Portata - Capacity													
						Q [m ³ /h]	0	0,6	1,2	1,8	3	4,2	5,4	6	7,2	8,4	9,6	10,8	
a	kW	HP	a	[μF]	1~230 V	Prevalenza (m C.A.) - Total head (m W.C.)													
Venezia Vortex 525	0,37	0,5	440	8	2,1	H	m	6,2	5,8	5,3	5,0	4,2	3,6	2,9	2,7	2,1	1,7	1,3	
						Efficiency	%	0	20,2	4	5,7	8,2	9,6	10,1	10	9,2	7,1	4,3	
						P1	Kw	0,38	0,38	0,39	0,39	0,4	0,41	0,42	0,42	0,43	0,44	0,44	
Venezia Vortex 925	0,59	0,8	610	14	2,7	H	m	8,9	8,5	8,0	7,6	6,7	5,9	5,0	4,6	3,8	3,0	2,2	1,4
						Efficiency	%	0	2,3	4,3	6,1	9,2	11,4	12,5	12,6	12,3	10,7	8	4,1
						P1	Kw	0,52	0,53	0,53	0,53	0,55	0,56	0,56	0,57	0,58	0,59	0,6	0,61

a) ~Monofase 230V

60 Hz min⁻¹ ~ 3400

TIPO TYPE	Potenza nominale Nominal power		Potenza assorbita Input power [W]	Condensatore Capacitor 450 V max	Corrente assorbita Input current [A]	Portata - Capacity														
						Q [m ³ /h]	0	0,6	1,2	1,8	3	4,2	5,4	6	7,2	8,4	9,6	10,8	12	
a	kW	HP	a	[μF]	1~220 V	Prevalenza (m C.A.) - Total head (m W.C.)														
Venezia Vortex 525	0,37	0,5	485	10	2,2	H	m	5,6	5,4	5,2	5,0	4,6	4,1	3,5	3,2	2,5	1,8			
						Efficiency	%	0	1,8	3,5	5	7,5	9,1	9,6	9,6	8,5	5,9			
						P1	Kw	0,44	0,44	0,45	0,45	0,46	0,47	0,48	0,48	0,49	0,5			
Venezia Vortex 925	0,59	0,8	700	14	3,23	H	m	9,9	9,5	9,0	8,6	7,7	6,8	5,9	5,4	4,5	3,5	2,5	1,5	0,4
						Efficiency	%	0	2,5	4,6	6,6	9,7	11,9	13,3	13,6	13,6	12,6	10,7	8	4,1
						P1	Kw	0,56	0,57	0,57	0,58	0,59	0,61	0,62	0,63	0,64	0,65	0,66	0,68	0,69

a) ~Monofase 220V

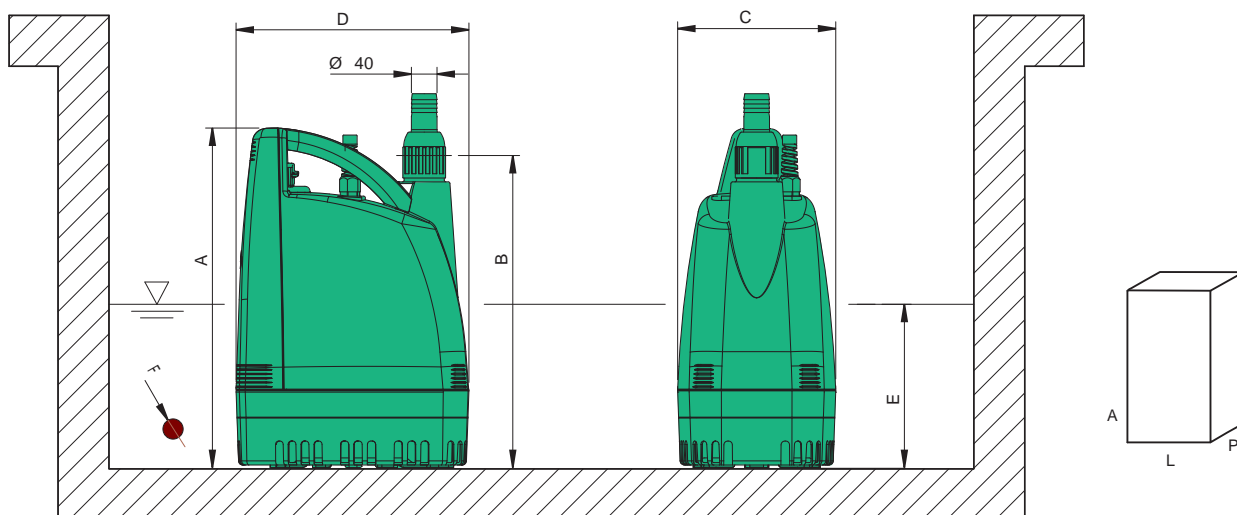

TIPO TYPE	DIMENSIONI [mm] DIMENSIONS [mm]							IMBALLO [mm] PACKING [mm]			PESO WEIGHT
	A	B	C	D	E	F	DNM	A	L	P	[kg]
Venezia Vortex 525	400	365	175	270	120	∅ 25	1"1/4	430	280	230	6,8
Venezia Vortex 925	400	365	175	270	120	∅ 25	1"1/4	430	280	230	8



APPLICATIONS



NOMENCLATURA PARTI DI RICAMBIO SPARE PARTS LIST NOMENCLATURE PIECES DE RECHANGE NOMENCLATURA REPUESTOS

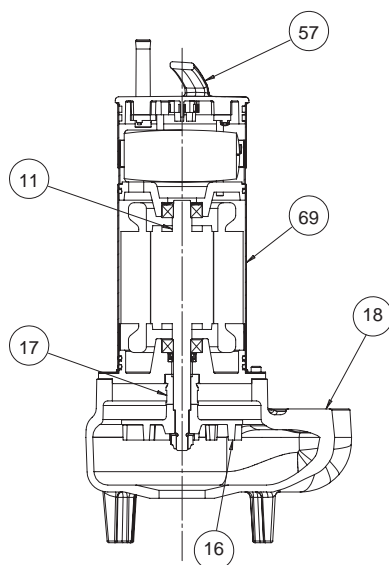

Albero con rotore – Pump shaft + rotor Arbre + rotor – Eje rotor	11
Girante – Impeller Turbine – Impulsor	16
Tenuta meccanica – Mechanical seal Garniture mécanique – Cierre mecánico	17
Corpo pompa – Pump body Corp de pompe – Cuerpo bomba	18
Manico – Handle Poignée – Manejar	57
Camicia – Cover Chemise – Camisa	69

ELETTROPOMPE SOMMERGIBILI PER ACQUE REFLUE

Le elettropompe sommergibili con girante a vortice della serie DVJ sono state progettate per pompare liquidi sporchi, anche con corpi solidi in sospensione con un Ø massimo di 40 mm, non esplosivi e chimicamente non aggressivi per i materiali della pompa. Temperatura max. 35 °C (CEI EN 60335-2-41).

CARATTERISTICHE COSTRUTTIVE

- Corpo motore: Acciaio inox AISI 304
- Corpo pompa: Ghisa G20 con trattamento anticorrosione
- Girante: Ghisa Ghisa G20 con trattamento in cataforesi
- Albero pompa: Acciaio inox AISI 420
- Tenuta meccanica lato pompa: Carbone - ceramica
- Tenuta lato motore: A labbro in NBR
- Cavo di alimentazione 10 m H07RN-F

MOTORE

- Motore ad induzione a due poli riavvolgibile
- Protezione IP68
- Isolamento classe F
- Alimentazione monofase con motoprotettore incorporato e condensatore permanentemente inserito
- Alimentazione trifase con protezione obbligatoria a cura dell'utente
- Servizio continuo se completamente sommersa.

A RICHIESTA:

- Versione monofase automatica con galleggiante flottante (AUT).
- Portagomma Ø 50 in ottone.

ÉLECTROPOMPES SUBMERSIBLES POUR EAUX USÉES

Les électropompes submersibles à roue vortex de la série DVJ ont été conçues pour pomper des liquides sales, même avec des corps solides en suspension avec un Ø maximum de 40 mm, non explosifs et chimiquement non agressifs pour les matériaux de la pompe. Température max. 35 °C (CEI EN 60335-2-41).

CARACTERISTIQUES DE CONSTRUCTION

- Carcasse moteur: Acier inox AISI 304
- Corps de pompe: Fonte G20 avec traitement anti-corrosion
- Turbine: Fonte G20 avec traitement en cataphorèse
- Arbre de pompe: Acier inox AISI 420
- Garniture mécanique partie pompe: Carbone - Céramique
- Garniture partie moteur: à lèvres en élastomère
- Câble d'alimentation 10 m H07RN-F

MOTEUR

- Moteur à induction à deux pôles rebobinable, refroidi par le liquide pompé
- Protection IP68
- Classe d'isolation F
- Les modèles monophasés sont avec protection thermique et condensateur connecté en permanence
- Pour les modèles triphasés, la protection est à la charge de l'utilisateur. A recommandé l'équipement conformément à la réglementation
- Service S1

SUR DEMANDE:

- Version Monophasée avec flotteur automatique (AUT).
- Raccord Ø 50 en laiton.

SUBMERSIBLE ELECTRIC WASTEWATER PUMPS

The submersible draining electric pump with vortex impeller series DVJ have been designed for pumping dirty liquids, non-explosive or chemically aggressive for the pump's materials, either containing suspended solids max Ø 40 mm. Temperatures not higher 35 °C (CEI EN 60335-2-41).

TECHNICAL FEATURES

- Motor body: Stainless steel AISI 304
- Pump body: Cast iron G20 with anti-corrosive coating
- Impeller: Cast iron G20 with cathaphoresis treatment
- Pump shaft: Stainless steel AISI 420
- Pump's side mechanical seal: Carbon - ceramics
- Motor's side seal: Lip ring in NBR
- Feeding cable 10 m H07RN-F

MOTOR

- Two poles induction rewindable motor
- Protection IP 68
- Class F insulation
- Single-phase feeding with incorporated motor protector and capacitor permanently connected
- Three-phase feeding with compulsory protection to be provided by the user
- Continuous duty if completely submerged.

ON REQUEST:

- Single-phase automatic version with float switch (AUT).
- Brass hose connector Ø 50 mm.

ELECTROBOMBAS SUMERGIBLES PARA AGUAS RESIDUALES

Las electrobombas sumergibles con impulsor de torbellino de la serie DVJ han sido proyectadas para bombear líquidos sucios incluso con cuerpos sólidos en suspensión con un Ø máximo de 40 mm, no explosivos y químicamente no agresivos para los materiales de la bomba. Temperatura max. 35 °C (CEI EN 60335-2-41).

CARACTERÍSTICAS DE CONSTRUCCIÓN

- Cuerpo de motor: Acero Inox AISI304
- Cuerpo de bomba: Fundición gris G20 con tratamiento contra-corrosión
- Rodete: Fundición gris G20 con tratamiento en cataforesis
- Eje de la bomba: Acero Inox AISI 420
- Cierre mecánico lado bombas: Cerámica-grafito
- Cierre lado motor: Anillo de cierre en NBR
- Cable de alimentación 10 mt H07RN-F

MOTOR

- Motor a inducción de dos polos rebobinables, enfriado por el líquido bombeado
- Protección IP68
- Aislamiento de clase F
- Para los modelos monofásicos, protección térmica y condensador incorporado
- Para los modelos trifásicos de la protección se encarga el usuario y el equipo recomendado de acuerdo con las normas
- Funcionamiento S1

BAJO DEMANDA:

- Versión Monofásico con interruptor de nivel automático (AUT).
- Ajuste de Ø 50 en latón.

50 Hz min⁻¹ ~ 2900

TIPO TYPE		Potenza nominale Nominal power		Potenza assorbita Input power [W]		Condensatore Capacitor 450 V max	Corrente assorbita Input current [A]		Portata - Capacity											
									Prevalenza (m C.A.) - Total head (m W.C.)											
						[μF]	1~ 230 V	3~ 400 V	Q [m ³ /h]	0	3	6	9	12	15	18	21	24		
									Q [l/1']	0	50	100	150	200	250	300	350	400		
a	b	kW	HP	a	b															
DVJ 100 M	-	0,74	1	980	-	20	4,6	-	H	m	8,2	6,9	6,1	5	3,9	2,6	1,4			
									Efficiency	%	0	6,5	10,2	11,5	10,8	8,3	4,4			
									P1	Kw	0,7	0,7	0,8	0,8	0,9	1	1,1			
DVJ 120 M	DVJ 120 T	0,88	1,2	1500	1510	25	6,8	2,9	H	m	9,9	8,8	7,7	6,8	5,9	5,1	4,1	3,3	2	
									Efficiency	%	0	6,5	11,3	14,4	16	16,2	15,1	12,6	9	
									P1	Kw	1	1	1,1	1,2	1,2	1,3	1,4	1,4	1,5	

a) ~Monofase 230 V b) ~Trifase 400 V

60 Hz min⁻¹ ~ 3400

TIPO TYPE		Potenza nominale Nominal power		Potenza assorbita Input power [W]		Condensatore Capacitor 450 V max	Corrente assorbita Input current [A]		Portata - Capacity											
									Prevalenza (m C.A.) - Total head (m W.C.)											
						[μF]	1~ 220 V	3~ 380 V	Q [m ³ /h]	0	3	6	9	12	15	18	21	24		
									Q [l/1']	0	50	100	150	200	250	300	350	400		
a	b	kW	HP	a	b															
DVJ 100 M	-	0,74	1	1000	-	20	4,8	-	H	m	7,8	6,6	5,8	4,7	3,7	2,5	1,3			
									Efficiency	%	0	6,3	10,2	11,9	11,4	9,1	5,1			
									P1	Kw	0,6	0,7	0,8	0,8	0,9	1	1			
DVJ 120 M	DVJ 120 T	0,88	1,2	1480	1500	25	6,4	2,7	H	m	9,4	8,3	7,4	6,4	5,6	4,8	3,9	3,1	1,9	
									Efficiency	%	0	6,5	11,2	14,5	16,3	16,7	15,6	13,1	9,5	
									P1	Kw	1	1	1,1	1,2	1,3	1,3	1,4	1,5	1,6	

a) ~Monofase 220 V

b) ~Trifase 380 V

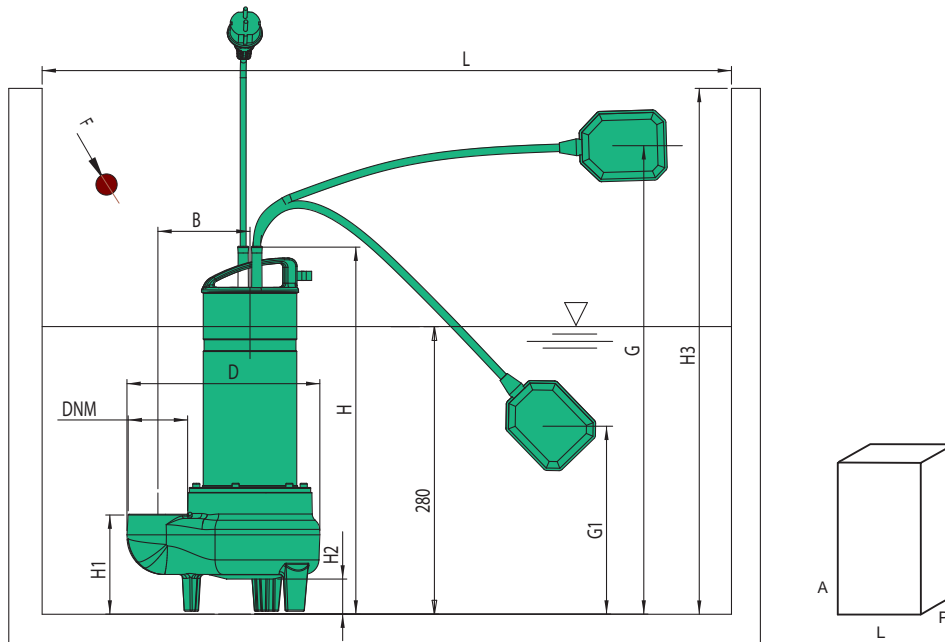

TIPO TYPE	DIMENSIONI [mm] DIMENSIONS [mm]											IMBALLO [mm] PACKING [mm]			PESO WEIGHT [kg]
	H	H1	H2	H3	B	D	F	G	G1	L	DNM	A	L	P	
DVJ 100 AUT	440	120	40	850	120	230	40	700	200	600X600	2"	290	610	250	14,2
DVJ 120	440	120	40	850	120	230	40	-	-	600X600	2"	290	610	250	15,6
DVJ 120 AUT	440	120	40	850	120	230	40	700	200	600X600	2"	290	610	250	15,6

DVX

sommergibili per acque reflue



Sistema di adescamento sicuro
Servizio continuo parzialmente sommersa
Connettore estraibile a tenuta stagna con innesto rapido

Anti air-lock system
Continuous duty partially submerged
Quick cable coupling watertight connector

Système d'amorçage sûr
Service continu partiellement immergé
Connecteur extractible étanche avec accrochage rapide

Sistema de cebado seguro
Servicio continuo parcialmente sumergida
Conector extraíble estanco de acoplamiento rápido



APPLICATIONS

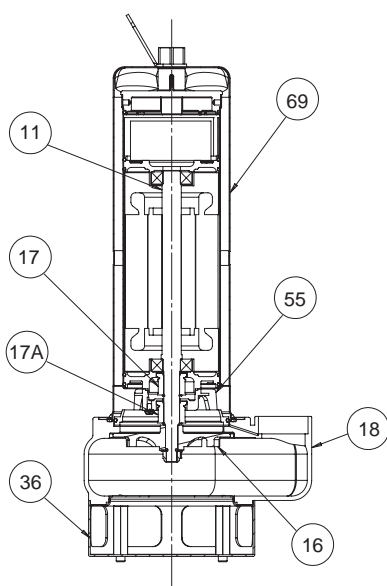

NOMENCLATURA PARTI DI RICAMBIO SPARE PARTS LIST NOMENCLATURE PIECES DE RECHANGE NOMENCLATURA REPUESTOS

Albero con rotore – Pump shaft + rotor Arbre + rotor – Eje rotor	11
Girante – Impeller Turbine – Impulsor	16
Tenuta meccanica – Mechanical seal Garniture mécanique – Cierre mecánico	17
Tenuta meccanica inferiore – Mechanical seal Garniture mécanique inférieur – Cierre mecánico inferior	17A
Corpo pompa – Pump body Corp de pompe – Cuerpo bomba	18
Base filtro – Filter base Base filtre – Filtro básico	36
Supporto tenuta – Seal support Support garniture – Soporte cierre	55
Camicia – Cover Chemise – Camisa	69

ELETTROPOMPE SOMMERGIBILI PER DRENAGGIO

Le elettropompe sommergibili con girante a vortice della serie DVX sono state progettate per pompare liquidi sporchi, anche con corpi solidi in sospensione con un Ø massimo di 50 mm, non esplosivi e chimicamente non aggressivi per i materiali della pompa. Temperatura max. 35 °C (CEI EN 60335-2-41).

CARATTERISTICHE COSTRUTTIVE

- Corpo motore e coperchio con manico: Acciaio inox AISI 304
- Corpo pompa: Ghisa G20 con trattamento anticorrosione
- Girante: Ghisa G20 con trattamento in cataforesi
- Albero pompa: Acciaio inox AISI 304
- Tenuta meccanica lato pompa: Carburo di silicio-allumina
- Tenuta meccanica lato motore: Graffite - allumina
- Connettore estraibile a tenuta stagna con innesto rapido
- Cavo di alimentazione 10 m H07RN-F

MOTORE

- Motore ad induzione a due poli, riavvolgibile
- Protezione IP68
- Isolamento classe F
- Alimentazione monofase con motoprotettore incorporato e condensatore permanentemente inserito
- Alimentazione trifase con protezione obbligatoria a cura dell'utente.
- Servizio continuo

A RICHIESTA:

- Versione monofase automatica con galleggiante flottante (AUT).
- Portagomma Ø 50 in ottone.

ÉLECTROPOMPES SUBMERSIBLES POUR EAUX USÉES

Les électropompes submersibles à roue vortex de la série DVX ont été conçues pour pomper des liquides sales, même avec des corps solides en suspension avec un Ø maximum de 50 mm, non explosifs et chimiquement non agressifs pour les matériaux de la pompe. Température max. 35 °C (CEI EN 60335-2-41).

CARACTERISTIQUES DE CONSTRUCTION

- Carcasse moteur et le couvercle avec la poignée: Acier inox AISI 304
- Corps de pompe: Fonte G20 avec traitement anti-corrosion
- Turbine: Fonte G20 avec traitement en cataphorèse
- Arbre de pompe: Acier inox AISI 304
- Garniture mécanique partie pompe: Carbure de silicium-alumine
- Garniture mécanique partie moteur: Graphite - alumine
- Connecteur étanche extractible avec attache rapide
- Câble d'alimentation 10 m H07RN-F

MOTEUR

- Moteur à induction à deux pôles rebobinable, refroidi par le liquide pompé
- Protection IP68
- Classe d'isolation F
- Les modèles monophasés sont avec protection thermique et condensateur connecté en permanence
- Pour les modèles triphasés, la protection est à la charge de l'utilisateur. A recommandé l'équipement conformément à la réglementation
- Service S1

SUR DEMANDE:

- Version Monophasée avec flotteur automatique (AUT).
- Raccord Ø 50 en laiton.

SUBMERSIBLE DRAINING ELECTRIC PUMPS

The submersible draining electric pump with vortex impeller series DVX have been designed for pumping dirty liquids, non-explosive or chemically aggressive for the pump's materials, either containing suspended solids max Ø 50 mm. Temperatures not higher 35 °C (CEI EN 60335-2-41).

TECHNICAL FEATURES

- Motor body and cover with handle: Stainless steel AISI 304
- Pump body: Cast iron G20 with anti-corrosive coating
- Impeller: Cast iron G20 with cathoretic treatment
- Pump shaft: Stainless steel AISI 304
- Pump's side mechanical seal: Silicon carbide- alumina
- Motor's side seal: Graphite - alumina
- Quick cable coupling watertight connector
- Feeding cable 10 m H07RN-F

MOTOR

- Two poles induction rewindable motor
- Protection IP 68
- Class F insulation
- Single-phase feeding with incorporated motor protector and capacitor permanently connected
- Three-phase feeding with compulsory protection to be provided by the user
- Continuous duty

ON REQUEST:

- Single-phase automatic version with float switch (AUT).
- Brass hose connector Ø 50 mm.

ELECTROBOMBAS SUMERGIBLES PARA AGUAS RESIDUALES

Las electrobombas sumergibles con impulsor de torbellino de la serie DVX han sido proyectadas para bombear líquidos sucios incluso con cuerpos sólidos en suspensión con un Ø máximo de 50 mm, no explosivos y químicamente no agresivos para los materiales de la bomba. Temperatura max. 35 °C (CEI EN 60335-2-41).

CARACTERISTICAS DE CONSTRUCCIÓN

- Cuerpo de motor y tapa con el mango: Acero Inox AISI 304
- Cuerpo de bomba: Fundición gris G20 con tratamiento contra-corrosión
- Rodete: Fundición gris G20 con tratamiento en cataforesis
- Eje de la bomba: Acero Inox AISI304
- Cierre mecánico lado bombas: Carburo de silicio y alúmina
- Cierre mecánico lado motor: Grafito y alúmina
- Conector extraíble impermeable con cierre rápido
- Cable de alimentación 10 mt H07RN-F

MOTOR

- Motor a induction de dos poles rebobinables, enfriado por el líquido bombeado
- Protección IP68
- Aislamiento de clase F
- Para los modelos monofásicos, protección térmica y condensador incorporado
- Para los modelos trifásicos de la protección se encarga el usuario y el equipo recomendado de acuerdo con las normas
- Funcionamiento S1

BAJO DEMANDA:

- Versión Monofásico con interruptor de nivel automático (AUT).
- Ajuste de Ø 50 en latón.

50 Hz min⁻¹ ~ 2900

TIPO TYPE		Potenza nominale Nominal power		Potenza assorbita Input power [W]		Condensatore Capacitor 450 V max	Corrente assorbita Input current [A]		Portata - Capacity													
a	b	kW	HP	a	b	[μF]	1~ 230 V	3~ 400 V	Q [m ³ /h]	0	3	6	9	12	15	18	21	24	27	30		
									Q [l/1']	0	50	100	150	200	250	300	350	400	450	500		
									Prevalenza (m C.A.) - Total head (m W.C.)													
DVX 120 M	DVX 120 T	0,88	1,2	1550	1570	25	7,2	3,3	H	m	9,8	8,8	7,9	7,0	6,1	5,3	4,6	3,9	3,2			
									Efficiency	%	0	9,6	16,3	19,9	21,9	21,3	20	17,3	14,1			
									P1	Kw	1,0	1,0	1,1	1,1	1,2	1,3	1,4	1,4	1,5			
DVX 150 M	DVX 150 T	1,1	1,5	1700	1680	30	7,8	3,5	H	m	12,4	11,3	10,2	9,2	8,1	7,1	6,1	5,1	4,2	3,2		
									Efficiency	%	0	11,3	18,8	23,9	26,8	27,6	25,6	22,1	19,6	14,4		
									P1	Kw	1,1	1,1	1,2	1,3	1,3	1,4	1,5	1,6	1,6	1,7		
DVX 200 M	DVX 200 T	1,47	2	2430	2350	45	10,9	4,4	H	m	15,2	13,9	12,7	11,5	10,4	9,4	8,4	7,1	6,4	5,3	4,7	
									Efficiency	%	0	8,8	15,8	21,1	23,9	25,7	26,2	25,7	24,8	22,7	21	
									P1	Kw	1,5	1,6	1,6	1,7	1,7	1,8	1,9	2,0	2,1	2,2	2,3	

a) ~Monofase 230 V

b) ~Trifase 400 V

60 Hz min⁻¹ ~ 3400

TIPO TYPE		Potenza nominale Nominal power		Potenza assorbita Input power [W]		Condensatore Capacitor 450 V max	Corrente assorbita Input current [A]		Portata - Capacity												
a	b	kW	HP	a	b	[μF]	1~ 220 V	3~ 380 V	Q [m ³ /h]	0	3	6	9	12	15	18	21	24	27	30	
									Q [l/1']	0	50	100	150	200	250	300	350	400	450	500	
									Prevalenza (m C.A.) - Total head (m W.C.)												
DVX 120 M	DVX 120 T	0,88	1,2	1800	1300	25	8,4	2,9	H	m	10	7,9	7,0	6,2	5,4	4,6	3,7	2,7			
									Efficiency	%	0	7,3	11,4	14,1	15,5	14,8	13	10,3			
									P1	Kw	1,1	1,2	1,3	1,4	1,5	1,6	1,7	1,8			
DVX 150 M	DVX 150 T	1,1	1,5	2300	1640	30	10,9	3,5	H	m	12,7	11,2	9,8	8,5	7,5	6,6	5,6	4,4	3,4	2,2	
									Efficiency	%	0	7,3	11,4	16	17,6	17,8	16,7	14,4	11,3	7,8	
									P1	Kw	1,2	1,5	1,6	1,7	1,8	1,9	2,0	2,1	2,3	2,4	
DVX 200 M	DVX 200 T	1,47	2	2800	1900	40	13	4,3	H	m	15,1	13,8	12,6	11,4	10,2	9,1	7,8	6,7	5,4	4,1	3,1
									Efficiency	%	0	8,1	15	19,7	23	24,3	24,2	22,8	20	16,4	11,5
									P1	Kw	1,7	1,8	1,8	1,9	2,0	2,1	2,2	2,3	2,5	2,6	2,8

a) ~Monofase 220 V

b) ~Trifase 380 V

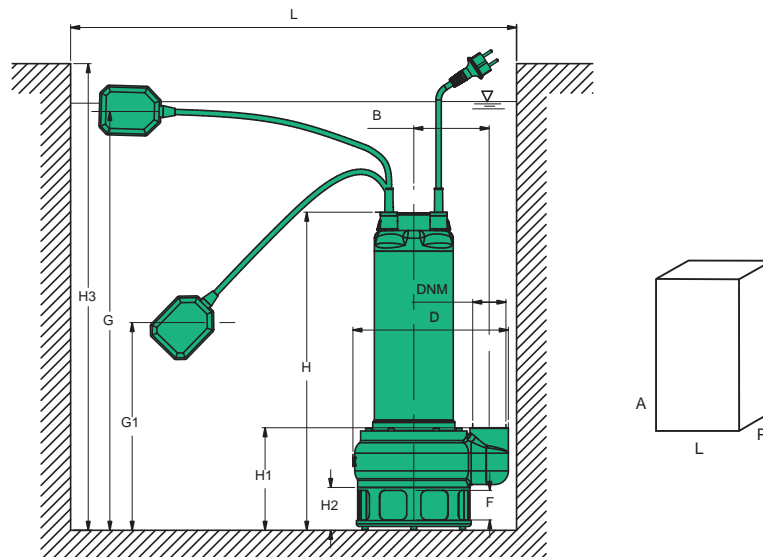

TIPO TYPE	DIMENSIONI [mm] DIMENSIONS [mm]										IMBALLO [mm] PACKING [mm]			PESO WEIGHT [kg]		
	H	H1	H2	H3	B	D	F	G	G1	L	DNM	A	L		P	
DVX 120	545	167	67	650	160	270	50				600X600	2"	700	320	250	23,5
DVX 120 AUT	545	167	67	650	160	270	50	570	270		600X600	2"	700	320	250	21,3
DVX 150	545	167	67	650	160	270	50				600X600	2"	700	320	250	24
DVX 150 AUT	545	167	67	650	160	270	50	570	270		600X600	2"	700	320	250	21,8
DVX 200	600	167	67	650	160	270	50				600X600	2"	700	320	250	26,2
DVX 200 AUT	600	167	67	650	160	270	50	625	325		600X600	2"	700	320	250	23,4

DV 25-30-40

sommergibili per acque reflue



APPLICATIONS



NOMENCLATURA PARTI DI RICAMBIO SPARE PARTS LIST NOMENCLATURE PIÈCES DE RECHANGE NOMENCLATURA REPUESTOS

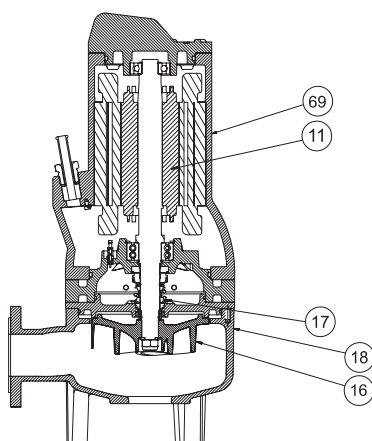

Albero con rotore – Pump shaft + rotor Arbre + rotor – Eje rotor	11
Girante – Impeller Turbine – Impulsor	16
Tenuta meccanica – Mechanical seal Garniture mécanique – Cierre mecánico	17
Corpo pompa – Pump body Corp de pompa – Cuerpo bomba	18
Manico – Handle Poignée – Manejar	57
Camicia – Cover Chemise – Camisa	69

ELETTROPOMPE SOMMERGIBILI PER ACQUE REFLUE 3"

Le elettropompe sommergibili con girante a vortice non intasabile della serie DV sono state progettate per pompare liquidi luridi, chimicamente non aggressivi per i materiali della pompa, anche con corpi solidi in sospensione con un massimo: Ø 63mm per DV25, Ø 78mm per DV30, Ø 88mm per DV40. Temperatura max. 35 °C (CEI EN 60335-2-41).

CARATTERISTICHE COSTRUTTIVE

- Corpo motore e pompa: Ghisa meccanica G25 con trattamento anticorrosione
- Girante: vortice in ghisa meccanica G25 con trattamento anticorrosione
- Albero pompa: Acciaio inox AISI 420
- Tenuta meccanica lato pompa: Carburo di silicio-carburo di silicio
- Tenuta meccanica lato motore: Allumina - carbone
- Controflange filettate: Acciaio zincato complete di guarnizioni in EPDM
- Cavo di alimentazione 10 m in neoprene H07RN-F

MOTORE

- Motore ad induzione a due poli o quattro poli, riavvolgibile
- Protezione IP68
- Isolamento classe F
- Alimentazione trifase ad avviamento diretto con protezione obbligatoria a cura dell'utente
- Servizio continuo entro i campi di lavoro previsti e se completamente immersa.

A RICHIESTA:

- Sonda per rilevamento di eventuali infiltrazioni di liquido nella camera olio
- Cavo elettrico di alimentazione per avviamento stella triangolo
- Piede d'accoppiamento e dispositivo di discesa rapida mediante tubi di guida.

ÉLECTROPOMPES SUBMERSIBLES POUR EAUX USÉES

Les électropompes submersibles à roue vortex non obturable de la série DV ont été conçues pour pomper des liquides sales, chimiquement non agressifs pour les matériaux de la pompe, même avec des corps solides en suspension avec un maximum: Ø 63mm pour DV25, Ø 78mm pour DV30, Ø 88mm pour les DV40. Température max. 35 °C (CEI EN 60335-2-41).

CARACTERISTIQUES DE CONSTRUCTION

- Carcasse moteur et de pompe: Fonte G25 avec traitement anti-corrosion
- Turbine: Vortex en fonte G25 avec traitement anti-corrosion
- Arbre de pompe: Acier inox AISI 420
- Garniture mécanique partie pompe: Carbure de silicium-carbure de silicium
- Garniture mécanique partie moteur: Alumine - charbon
- Contre brides filettées: Acier galvanisé avec joints en EPDM
- Câble d'alimentation 10 mt H07RN-F

MOTEUR

- Moteur à induction à deux pôles rebobinable
- Protection IP68
- Classe d'isolation F
- Pour les modèles triphasés, la protection est à la charge de l'utilisateur. A recommandé l'équipement conformément à la réglementation
- Service S1 (s'il est complètement immergé)

SUR DEMANDE:

- La sonde de détection de fuite de liquide dans la chambre à huile
- Câble d'alimentation électrique pour démarreur étoile-triangle
- Dispositif d'accouplement des pieds et raccord rapide.

SUBMERSIBLE ELECTRIC WASTEWATER PUMPS 3"

The submersible electric wastewater pumps with non-clog vortex impeller of the series DV have been designed to pump waste water, chemically not aggressive for the pumps' material. also with suspended solids with a max: Ø 63mm for DV25, Ø 78mm for DV30, Ø 88 for DV40. Temperature not higher than 35 °C (CEI EN 60335-2-41).

TECHNICAL FEATURES

- Motor and pump body: Cast iron G25 with anti-corrosive coating
- Impeller: Vortex impeller in cast iron G25 with anti-corrosive coating
- Pump shaft: Stainless steel AISI 420
- Mechanical seal pump side: Silicon carbide-silicon carbide
- Mechanical seal motor side: Alumina - carbon
- Threaded counter flange: Galvanized steel complete with EPDM gaskets
- Feeding cable 10 m in Neoprene H07RN-F

MOTOR

- Two or four poles induction rewindable motor
- Protection IP 68
- Class F insulation
- Compulsory three-phase feeding protection with DOL starting is to be supplied by the user
- Continuous duty within the range areas and if completely submerged.

ON REQUEST:

- Seal probe to detect water ingress into oil chamber
- Electric power cable for star-delta starting
- Coupling foot and rapid guide rails device.

ELECTROBOMBAS SUMERGIBLES PARA AGUAS RESIDUALES

Las electrobombas sumergibles con impulsor de torbellino no atascable de la serie DV han sido proyectadas para bombear líquidos fecales, químicamente no agresivos para los materiales de la bomba, incluso con cuerpos sólidos en suspensión con un máximo: Ø 63mm para DV25, Ø 78mm para DV30, Ø 88 para la DV40. Temperatura max. 35 °C (CEI EN 60335-2-41).

CARACTERISTICAS DE CONSTRUCCIÓN

- Cuerpo de motor y de bombe: Fundición gris G25 con tratamiento contra-corrosión
- Rodete: Vortex Fundición gris G25 con tratamiento contra-corrosión
- Eje de la bomba: Acero Inox AISI 420
- Cierre mecánico lado bombas: Carburo de silicio-silicio
- Cierre mecánico lado motor: Alumina - carbon
- Contra bridas roscadas: Acero galvanizado con juntas de EPDM
- Cable de alimentación: 10 mt H07RN-F

MOTOR

- Motor a induction de dos poles rebobinables
- Protección IP68
- Aislamiento de clase F
- Para los modelos trifásicos de la protección se encarga el usuario y el equipo recomendado de acuerdo con las normas
- Funcionamiento S1 (si es completamente sumergida)

BAJO DEMANDA:

- Sonda para la detección de cualquier fuga de líquido en la cámara de aceite
- Cable eléctrico de alimentación para la estrella-triángulo
- Pie de acoplamiento y de elevación rápida.

50 Hz min⁻¹ ~ 2900

TIPO TYPE	Potenza nominale Nominal power		Potenza assorbita Input power [W]	RPM	Corrente assorbita Input current [A]	Portata - Capacity																
						Q [m ³ /h]		0	4,0	9,0	18	30,0	42,0	48,0	54,0	60	76,0	86,0				
						Q [l/1']		0	66	150	300	500	700	800	900	1000	1266	1434				
b	kW	HP	b		3~ 400 V	Prevalenza (m C.A.) - Total head (m W.C.)																
DV 25/251T4	1,85	2,5	2500	1450	4,4	H	m	9,9	9,5	8,7	7,7	5,6	2,7									
						Efficiency	%	0	9,4	18	27,8	29,9	18,3									
						P1	Kw	0,4	0,8	1,2	1,5	1,5	1,7									
DV 25/251T2	1,85	2,5	2600	2850	4,4	H	m	14,9	14,1	13,1	10,5	7	3,5									
						Efficiency	%	0	10,3	19,7	29,4	30,1	20,8									
						P1	Kw	1,2	1,4	1,6	1,8	1,9	2									
DV 25/301T2	2,2	3	3310	2850	5,4	H	m	17,4	16,3	14,8	12,7	9,3	5,8	3,8								
						Efficiency	%	0	8,6	16,9	27	31,5	26,0	19,8								
						P1	Kw	1,59	1,8	2,1	2,3	2,4	2,5	2,5								
DV 25/401T2	3	4	4100	2850	6,8	H	m	19,1	18	16,5	14	10,6	7	5	2,8							
						Efficiency	%	0	7,2	14,8	24,2	29,2	25,6	20,8	14,1							
						P1	Kw	2,4	2,5	2,7	2,9	3	3,1	3,1	3,1							
DV 25/551T2	4	5,5	5600	2850	10	H	m	24,0	22,8	22,2	20,3	18,5	15,5	14	12,5	10,8	7	2,2				
						Efficiency	%	0	8,8	17,9	30,6	41,6	46	45,9	44,3	41,4	27,3	14,1				
						P1	Kw	2,6	2,7	2,9	3,2	3,6	3,9	4,1	4,2	4,3	4,4	4,3				

b) ~Trifase 400 V

60 Hz min⁻¹ ~ 3400

TIPO TYPE	Potenza nominale Nominal power		Potenza assorbita Input power [W]	RPM	Corrente assorbita Input current [A]	Portata - Capacity																
						Q [m ³ /h]		0	4,0	9,0	18	30,0	42,0	48,0	54,0	60	76,0	86,0				
						Q [l/1']		0	66	150	300	500	700	800	900	1000	1266	1434				
b	kW	HP	b		3~ 380 V	Prevalenza (m C.A.) - Total head (m W.C.)																
DV 25/251T4	1,85	2,5	2500	1750	4,4	H	m	9,9	9,5	8,7	7,7	5,6	2,7									
						Efficiency	%	0	9,5	18	27,7	29,9	18,1									
						P1	Kw	0,5	0,9	1,2	1,46	1,5	1,7									
DV 25/251T2	1,85	2,5	2600	3400	4,4	H	m	14,9	14,1	13,1	10,5	7	3,5									
						Efficiency	%	0	10,4	19,8	29,4	30,1	20,3									
						P1	Kw	1,2	1,4	1,6	1,8	1,9	2									
DV 25/301T2	2,2	3	3310	3400	5,4	H	m	17,4	16,3	14,8	12,7	9,3	5,8	3,8								
						Efficiency	%	0	8,6	17	27	31,4	26	19,9								
						P1	Kw	1,6	1,8	2	2,3	2,4	2,5	2,5								
DV 25/401T2	3	4	4100	3400	6,8	H	m	19,1	18	16,5	14	10,6	7	5	2,8							
						Efficiency	%	0	7,2	14,8	24,2	29,2	25,6	20,8	13,9							
						P1	Kw	2,4	2,5	2,7	2,9	3	3,1	3,1	3,1							
DV 25/551T2	4	5,5	5600	3400	10	H	m	24,0	22,8	22,2	20,3	19,5	15,5	14	12,5	10,8	7	2,2				
						Efficiency	%	0	8,9	17,9	30,6	41,7	46	45,9	44,4	41,4	27,3	13,7				
						P1	Kw	2,6	2,7	2,9	3,2	3,6	3,9	4,1	4,2	4,3	4,4	4,3				

b) ~Trifase 400 V

50 Hz min⁻¹ ~ 2900

TIPO TYPE	Potenza nominale Nominal power		Potenza assorbita Input power [W]	RPM	Corrente assorbita Input current [A]	Portata - Capacity												
						Prevalenza (m C.A.) - Total head (m W.C.)												
						Q [m ³ /h]	0	9	20	30	40	48	60	78	84	90	96	
b	kW	HP	b		3~ 400 V	Q [l/1']	0	150	333	500	666	800	1000	1300	1400	1500	1600	
DV 30/301T4	2,2	3	2900	1450	5,2	H	m	11,6	11,5	10,7	8,9	7,8	6,1	3,5	2,1			
						Efficiency	%	0	18,5	34,5	40,9	41,6	39,2	29,2	20,4			
						P1	Kw	1,6	2	2,2	2,4	2,6	2,7	2,8	2,9			
DV 30/301T2	2,2	3	2800	2850	5,4	H	m	14,8	13,6	11,1	9	6,5	4,7	2,3				
						Efficiency	%	0	28,1	36	38,3	33,6	28,7	18,5				
						P1	Kw	1,10	1,6	2,2	2,5	2,6	2,7	2,7				
DV 30/401T2	3	4	4200	2850	6,8	H	m	17,5	16	13,7	10,7	9	6,7	3,5				
						Efficiency	%	0	15,4	26,6	31,4	31,4	28,6	14,4				
						P1	Kw	3,2	3,4	3,7	3,9	4,1	4,1	4,2				
DV 30/551T2	4	5,5	5400	2850	6,5	H	m	20,2	18,6	16,8	15	13	11,4	9	5,2	4,3		
						Efficiency	%	0	12,5	24,3	30,9	35	36,2	34,9	26,5	22,6		
						P1	Kw	4,2	4,4	4,6	4,8	5	5,1	5,2	5,4	5,4		
DV 30/751T2	5,5	7,5	6400	2850	12,5	H	m	26,1	24,5	22,6	20,5	18,4	16,5	13,8	9	8	6,5	5,7
						Efficiency	%	0	22,7	30,2	36	43,2	44,5	45,7	38,8	37,5	36	28,6
						P1	Kw	4,2	4,6	5,2	5,6	5,9	6,1	6,2	6,3	6,3	6,3	6,4
DV 30/1001T2	7,5	10	9000	2850	16,8	H	m	31	29,4	27,5	25,3	23,3	21,4	18,7	14	13	11,5	9,1
						Efficiency	%	0	14,1	24,6	29,6	34,5	37	40,8	40,6	38,8	36,5	32,9
						P1	Kw	5,3	6,1	7	7,6	8,1	8,4	8,6	8,7	8,7	8,8	8,9

b) ~Trifase 400 V

50 Hz min⁻¹ ~ 2900

TIPO TYPE	Potenza nominale Nominal power		Potenza assorbita Input power [W]	RPM	Corrente assorbita Input current [A]	Portata - Capacity												
						Prevalenza (m C.A.) - Total head (m W.C.)												
						Q [m ³ /h]	0	9	20	30	40	48	60	78	84	90	96	
b	kW	HP	b		3~ 400 V	Q [l/1']	0	150	333	500	666	800	1000	1300	1400	1500	1600	
DV 40/751T2	5,5	7,5	6400	2850	12,5	H	m	25,1	23,8	22,2	20,5	18,5	16,5	14,2	9,9	9,3	8,3	7,9
						Efficiency	%	0	19,2	29,7	40,9	43,4	46,5	47,1	42,6	41,4	40,5	39,7
						P1	Kw	2,2	3,5	5,2	5,8	5,9	5,9	6,2	6,3	6,4	6,4	6,4
DV 40/1001T2	7,5	10	9000	2850	16,8	H	m	29,8	28,5	26,8	25	22,9	21	18,4	13,6	12,5	11	10
						Efficiency	%	0	12,8	24	31,1	34,9	38,5	40,1	38,8	37,6	36,2	34,4
						P1	Kw	5,4	6,2	7	7,6	8,2	8,3	8,6	8,8	8,8	7,8	8,9

b) ~Trifase 400 V

60 Hz min⁻¹ ~ 3400

TIPO TYPE	Potenza nominale Nominal power		Potenza assorbita Input power [W]	RPM	Corrente assorbita Input current [A]	Portata - Capacity												
						Prevalenza (m C.A.) - Total head (m W.C.)												
						Q [m ³ /h]	0	9	20	30	40	48	60	78	84	90	96	
b	kW	HP	b		3~ 380V	Q [l/1']	0	150	333	500	666	800	1000	1300	1400	1500	1600	
DV 30/301T4	2,2	3	2900	1750	5,2	H	m	11,6	11,5	10,7	8,9	7,8	6,1	3,5	2,1			
						Efficiency	%	0	18,5	34,5	41,4	42,3	39,2	29,2	20,4			
						P1	Kw	1,6	2	2,3	2,4	2,6	2,7	2,8	2,9			
DV 30/301T2	2,2	3	2800	3400	5,4	H	m	14,8	13,6	11,1	8	6,5	4,7	2,3				
						Efficiency	%	0	28,1	36	36,2	33,0	28,7	18,5				
						P1	Kw	1,1	1,7	2,3	2,5	2,6	2,7	2,7				
DV 30/401T2	3	4	4200	3400	6,8	H	m	17,5	16	13,7	10,7	9,0	6,7	3,5				
						Efficiency	%	0	15,4	26,6	31,6	31,2	28,6	14,4				
						P1	Kw	3,2	3,5	3,8	3,9	4,0	4,1	4,2				
DV 30/551T2	4	5,5	5400	3400	6,5	H	m	20,2	18,6	16,8	15	13,0	11,4	9,0	5,2	4,3		
						Efficiency	%	0	14,1	24,3	31,2	35	36,0	34,9	26,5	22,6		
						P1	Kw	4,2	4,4	4,6	4,8	5	5,1	5,2	5,4	5,4		
DV 30/751T2	5,5	7,5	6400	3400	12,5	H	m	26,1	24,5	22,6	16,5	18,4	16,5	13,8	9	8	6,5	5,7
						Efficiency	%	0	26,8	30,2	34,7	43,2	47,2	45,7	38,5	39,3	38,8	28,6
						P1	Kw	4,2	4,6	5,2	5,6	5,9	6	6,2	6,3	6,3	6,4	6,4
DV 30/1001T2	7,5	10	9000	3400	16,8	H	m	31	29,4	27,5	25,3	23,3	21,4	18,7	14	13,0	11,5	9,1
						Efficiency	%	0	15,3	24,6	31,8	35,5	39,5	40,8	40,7	39,4	37,1	32,9
						P1	Kw	5,4	6,2	7	7,6	8,2	8,3	8,6	8,8	8,8	8,8	8,9

b) ~Trifase 400 V

60 Hz min⁻¹ ~ 3400

TIPO TYPE	Potenza nominale Nominal power		Potenza assorbita Input power [W]	RPM	Corrente assorbita Input current [A]	Portata - Capacity												
						Prevalenza (m C.A.) - Total head (m W.C.)												
						Q [m ³ /h]	0	9	20	30	40	48	60	78	84	90	96	
b	kW	HP	b		3~ 380 V	Q [l/1']	0	150	333	500	666	800	1000	1300	1400	1500	1600	
DV 40/751T2	5,5	7,5	6400	3400	12,5	H	m	25,1	23,8	22,2	20,5	18,5	16,5	14,2	9,9	9,3	8,3	7,9
						Efficiency	%	0	26,2	29,7	34,4	43,4	45,9	47,1	46,4	44	40,4	39,7
						P1	Kw	2,2	3,8	5,2	5,6	5,9	6	6,2	6,3	6,3	6,4	6,4
DV 40/1001T2	7,5	10	9000	3400	16,8	H	m	29,8	28,5	26,8	25,0	22,9	21,0	18,4	13,6	12,5	11	10
						Efficiency	%	0	12,5	24	30,9	34,9	38,3	40,1	38,5	37,5	36	34,4
						P1	Kw	5,4	6	7	7,6	8,2	8,3	8,6	8,7	8,7	8,8	8,9

b) ~Trifase 380 V

- Dal 3.7 kW sovradimensionamento dell'albero e dei cuscinetti (cuscinetto inferiore a doppia sfera di corona)
- From 3.7 kW version shaft and bearing (lower bearing double row angular contact ball type)
- A partire de puissance de 3.7 kW arbre moteur et roulements robustes (roulement infeieur a double billes couronnes)
- Desde sobredimensionamiento 3.7 kW eje y cojionetes (Baja teniendo doble esfera de coronas)
- Miglior efficienza idraulica
Nuovo sistema di giranti vortex che garantisce una minor instabilità
- Increased Hydraulic Efficiency
New system of vortex impellers designed to prevent clogging
- Meilleur rendement hydraulique
Nouveau système hydraulique qui garantit une colmatage inférieure
- Mejor eficiencia hydraulica
Sistema nuevo del vòrtice rodete asegurando asi un paralización menor

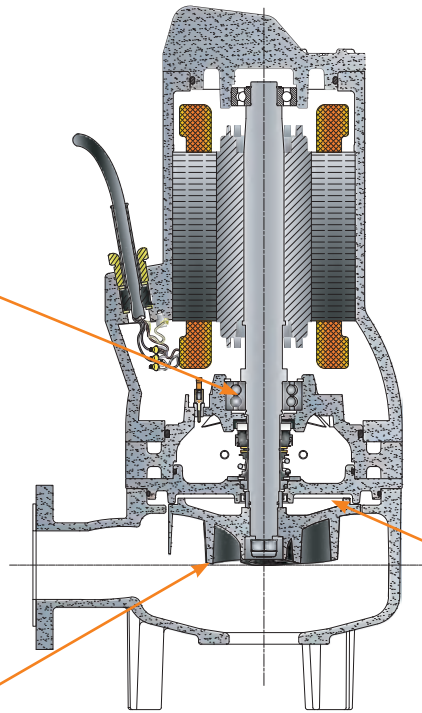

- Sistema di protezione della tenuta meccanica inferiore migliorata con anello di tenuta radiale
- Improved protection of the lower mechanical seal by means of radial seal ring
- Système de protection de la garniture mécanique inférieure améliorée avec bague d'étanchéité radiale
- Protector seal automated inferior mejorado mecánico con el anillo de junta

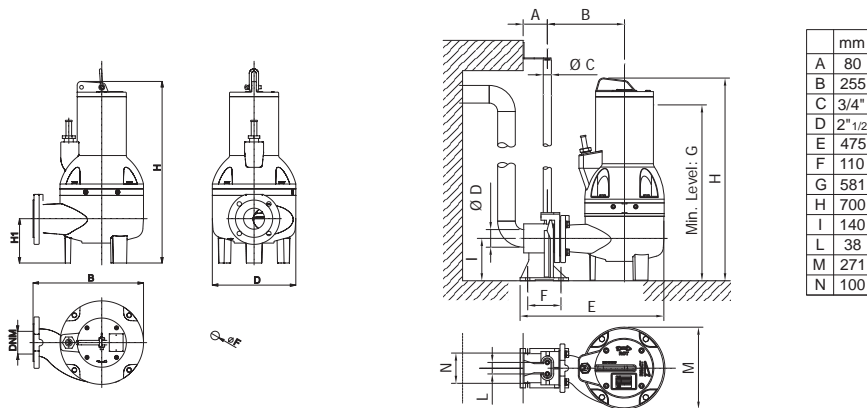

TIPO TYPE	DIMENSIONI [mm] DIMENSIONS [mm]						IMBALLO [mm] PACKING [mm]			PESO WEIGHT [kg]
	B	D	F	H	H1	DNM	A	L	P	
DV 25/251T4	344	260	63	565	138	2" 1/2	670	280	380	58,3
DV 25/251T2	344	260	63	565	138	2" 1/2	670	280	380	57
DV 25/301T2	344	260	63	565	138	2" 1/2	670	280	380	61,7
DV 25/401T2	344	260	63	565	138	2" 1/2	670	280	380	62,1
DV 25/551T2	350	262	63	668	138	2" 1/2	670	280	380	89,5

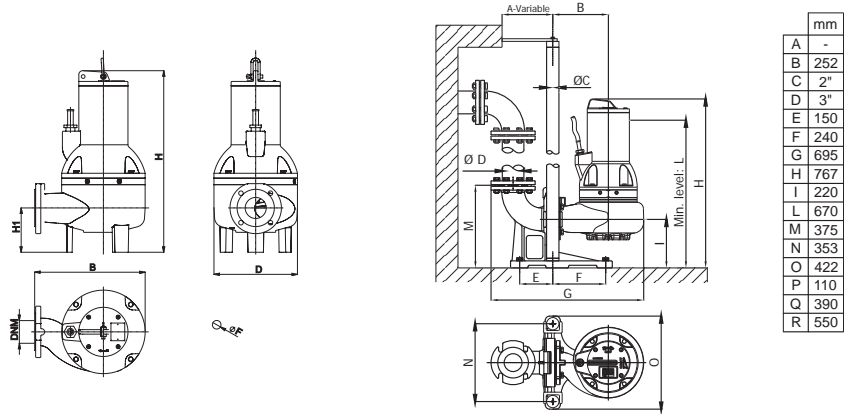

TIPO TYPE	DIMENSIONI [mm] DIMENSIONS [mm]						IMBALLO [mm] PACKING [mm]			PESO WEIGHT
	B	D	F	H	H1	DNM	A	L	P	[kg]
DV 30/301T4	401	322	78	650	92	3"	800	350	430	78,3
DV 30/301T2	401	322	78	650	92	3"	800	350	430	71
DV 30/401T2	401	322	78	650	92	3"	800	350	430	72,3
DV 30/551T2	401	322	78	750	92	3"	800	350	430	104,3
DV 30/751T2	401	322	78	750	92	3"	800	350	430	111,4
DV 30/1001T2	401	322	78	750	92	3"	800	350	430	111,3

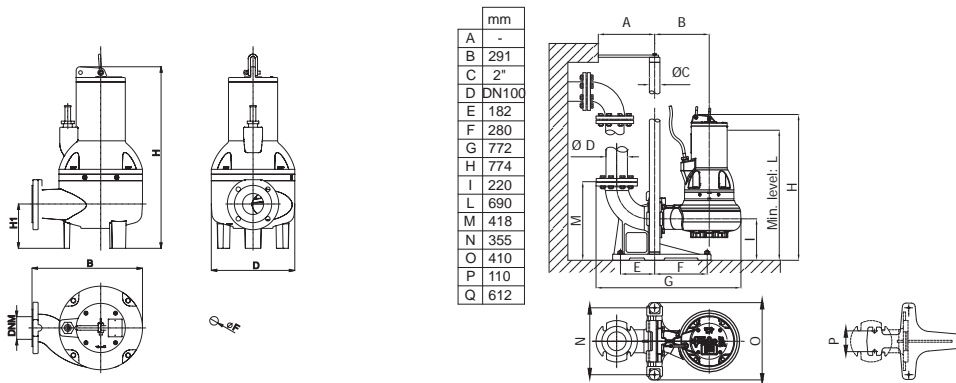

TIPO TYPE	DIMENSIONI [mm] DIMENSIONS [mm]						IMBALLO [mm] PACKING [mm]			PESO WEIGHT
	B	D	F	H	H1	DNM	A	L	P	[kg]
DV 40/751T2	450	340	88	760	100	4"	800	500	350	110
DV 40/1001T2	450	340	88	760	100	4"	800	500	350	112

SGR - SVX

sommergibili per acque nere



SGR



SVX



SGR



SVX

APPLICATIONS



NOMENCLATURA PARTI DI RICAMBIO SPARE PARTS LIST NOMENCLATURE PIECES DE RECHANGE NOMENCLATURA REPUESTOS

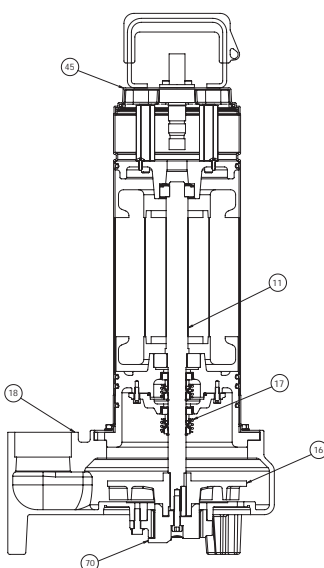

SGR

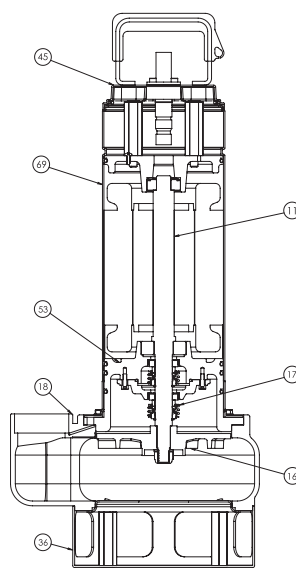

SVX

Albero con rotore – Pump shaft + rotor 11
Arbre + rotor – Eje rotor

Girante – Impeller 16
Turbine – Impulsor

Tenuta meccanica – Mechanical seal 17
Garniture mécanique – Cierre mecánico

Corpo pompa – Pump body 18
Corp de pompe – Cuerpo bomba

Base filtro - Filter base 36
Base filtre - Filtro básico

Coperchio motore – Motor cover 45
Couvercle de moteur – Tapa del motor

Camicia - Cover 69
Chemise - Camisa

Trituratore completo – Crushing system 70
Triturant complet – Desfibradora completo

ELETTROPOMPE SOMMERGIBILI PER ACQUE NERE

Le elettropompe sommergibili con sistema tritratore SGR sono state progettate per tritare eventuali corpi solidi o filamentososi in sospensione e pompare liquidi luridi, non esplosivi e chimicamente non aggressivi per i materiali della pompa.

Le elettropompe sommergibili con girante a vortice SVX sono state progettate per pompare liquidi sporchi, anche con corpi solidi in sospensione con un \varnothing massimo di 50 mm, non esplosivi e chimicamente non aggressivi per i materiali della pompa. Temperatura max. 35 °C (CEI EN 60335-2-41).

CARATTERISTICHE COSTRUTTIVE

- Corpo motore: Acciaio inox AISI 304
- Corpo pompa: Ghisa G20 con trattamento anticorrosione
- Girante: Ghisa G20 con trattamento in cataforesi
- Albero pompa: Acciaio inox AISI 420
- Tenuta meccanica lato pompa: modello BT Burgmann Q7 ad alta efficienza in carburo di silicio
- Tenuta lato motore: modello BT Burgmann Q7 ad alta efficienza in carburo di silicio
- Cavo di alimentazione 10 m H07RN-F
- Sistema tritratore per serie SGR: microfusione d'acciaio temperato AISI 440 C

MOTORE

- Motore ad induzione a due poli riavvolgibile
- Protezione IP68
- Isolamento classe F
- Alimentazione monofase con "Q di quadro" obbligatorio
- Alimentazione trifase con protezione obbligatoria a cura dell'utente o con "Q di quadro"
- Servizio continuo se completamente sommersa.

ÉLECTROPOMPES SUBMERSIBLES POUR EAUX USÉES

Les électropompes submersibles avec système broyeur SGR ont été conçues pour broyer d'éventuels corps solides ou filamenteux en suspension et pomper des liquides sales, non explosifs et chimiquement non agressifs pour les matériaux de la pompe.

Les électropompes submersibles à roue vortex SVX ont été conçues pour pomper des liquides sales, même avec des corps solides en suspension avec un \varnothing maximum de 50 mm, non explosifs et chimiquement non agressifs pour les matériaux de la pompe. Température max. 35 °C (CEI EN 60335-2-41).

CARACTERISTIQUES DE CONSTRUCTION

- Carcasse moteur: Acier inox AISI 304
- Corps de pompe: Fonte G20 avec traitement anti-corrosion
- Turbine: Fonte G20 avec traitement en cataphorèse
- Arbre de pompe: Acier inox AISI 420
- Garniture mécanique partie pompe: Modèle BT Burgmann Q7 à haut rendement en carbure de silicium
- Garniture partie moteur: Modèle BT Burgmann Q7 à haut rendement en carbure de silicium
- Câble d'alimentation 10 m H07RN-F
- Système de broyage pour la série SGR: acier moulé de précision en AISI 440 C

MOTEUR

- Moteur à induction à deux pôles rebobinable, refroidi par le liquide pompé
- Protection IP68
- Classe d'isolation F
- Alimentation monophasée avec "Q di quadro" obligatoire
- Alimentation triphasée avec protection obligatoire par l'utilisateur ou avec "Q di quadro"
- Service S1 s'il est complètement immergé.

SUBMERSIBLE ELECTRIC WASTEWATER PUMPS

The submersible draining electric pump with crushing system of the series SGR have been designed to crush possible suspended solids parts or fibres and draining dirty liquids, non-explosive or chemically aggressive for the pump's materials.

The submersible draining electric pump with vortex impeller series SVX have been designed for pumping dirty liquids, non-explosive or chemically aggressive for the pump's materials, either contaminating suspended solids max \varnothing 50 mm. Temperatures not higher 35 °C (CEI EN 60335-2-41).

TECHNICAL FEATURES

- Motor body: Stainless steel AISI 304
- Pump body: Cast iron G20 with anti-corrosive coating
- Impeller: Cast iron G20 with cataphoretic treatment
- Pump shaft: Stainless steel AISI 420
- Pump's side mechanical seal: BT Burgmann Q7 model with high efficiency in silicon carbide
- Motor's side seal: BT Burgmann Q7 model with high efficiency in silicon carbide
- Feeding cable 10 m H07RN-F
- Crushing system for SGR series: precision-cast temperate stainless steel AISI 440 C

MOTOR

- Two poles induction rewindable motor
- Protection IP 68
- Class F insulation
- Single-phase feeding with compulsory "Q di quadro"
- Three-phase feeding with compulsory protection to be provided by the user or with "Q di quadro"
- Continuous duty if completely submerged.

ELECTROBOMBAS SUMERGIBLES PARA AGUAS RESIDUALES

Las electrobombas sumergibles con sistema triturador SGR han sido proyectadas para triturar eventuales cuerpos sólidos o filamentosos en suspensión y bombear líquidos sucios, que no sean explosivos ni químicamente agresivos para los materiales de la bomba.

Las electrobombas sumergibles con impulsor de torbellino SVX han sido proyectadas para bombear líquidos sucios incluso con cuerpos sólidos en suspensión con un \varnothing máximo de 50 mm, no explosivos y químicamente no agresivos para los materiales de la bomba. Temperatura max. 35 °C (CEI EN 60335-2-41).

CARACTERÍSTICAS DE CONSTRUCCIÓN

- Cuerpo de motor: Acero Inox AISI304
- Cuerpo de bomba: Fundición gris G20 con tratamiento contra-corrosión
- Rodete: Fundición gris G20 con tratamiento en cataforesis
- Eje de la bomba: Acero Inox AISI 420
- Cierre mecánico lado bombas: Modelo BT Burgmann Q7 con alta eficiencia en carburo de silicio
- Cierre lado motor: Modelo BT Burgmann Q7 con alta eficiencia en carburo de silicio
- Cable de alimentación 10 mt H07RN-F
- Sistema de trituración para la serie SGR: acero fundido de precisión en AISI 440 C

MOTOR

- Motor a induction de dos poles rebobinables, enfriado por el líquido bombeado
- Protección IP68
- Aislamiento de clase F
- Fuente de alimentación monofásica con "Q di quadro" obligatorio
- Fuente de alimentación trifásica con protección obligatoria por parte del usuario o con "Q di quadro"
- Funcionamiento S1 si es completamente sumergida.

50 Hz - min⁻¹ ~ 2900

TIPO TYPE		Potenza nominale Nominal power		Potenza assorbita Input power [W]		Condensatore Capacitor 450 V max	Corrente assorbita Input current [A]		Portata - Capacity												
a	b	kW	HP	a	b	[µF]	1~ 230 V	3~ 400 V	Prevalenza (m C.A.) - Total head (m W.C.)												
									Q [m ³ /h]	0	1,2	2,4	3,6	4,8	6	7,2	8,4	9,6	10,8	12	
									Q [l/1']	0	20	40	60	80	100	120	140	160	180	200	
SGR 150 M	SGR 150 T	1,1	1,5	1870	1610	31,5	8,5	2,7	H	m	15,2	14,7	14	13,5	13	12,5	11,7	10	7,8	6	
									Efficiency	%	0	6,7	9	10,8	12,5	14,2	15,7	15,5	13,3	11	
									P1	Kw	1,22	1,24	1,28	1,32	1,35	1,39	1,44	1,54	1,6	1,61	
SGR 200 M	SGR 200 T	1,47	2	2097	2030	36	9,5	3,6	H	m	19,1	18,4	17,5	17	16,6	16,1	15,1	14,2	13,2	11,9	10,9
									Efficiency	%	0	7,1	9,9	12,6	14,3	16	17,8	18,4	18,8	18	17,3
									P1	Kw	1,44	1,5	1,53	1,56	1,6	1,64	1,7	1,77	1,81	1,91	1,94
-	SGR 300 T	2,2	3	-	2340	-	-	4,7	H	m	23,6	23,2	22,8	22,1	21,5	20,6	19,5	18,2	15	10,9	7
									Efficiency	%	0	5,4	9,5	13,3	16,3	18,7	20,6	21,5	20,1	16,2	11,8
									P1	Kw	1,72	1,8	1,88	1,96	2,04	2,13	2,22	2,29	2,34	2,34	2,32

a) ~Monofase 230 V

b) ~Trifase 400 V

60 Hz - min⁻¹ ~ 3400

TIPO TYPE		Potenza nominale Nominal power		Potenza assorbita Input power [W]		Condensatore Capacitor 450 V max	Corrente assorbita Input current [A]		Portata - Capacity												
a	b	kW	HP	a	b	[µF]	1~ 220 V	3~ 380 V	Prevalenza (m C.A.) - Total head (m W.C.)												
									Q [m ³ /h]	0	1,2	2,4	3,6	4,8	6	7,2	8,4	9,6	10,8	12	
									Q [l/1']	0	20	40	60	80	100	120	140	160	180	200	
SGR 150 M	SGR 150 T	1,1	1,5	1870	1610	31,5	8,5	2,7	H	m	14,7	14,3	13,6	13,1	12,6	12,1	11,3	9,7	7,6	5,8	
									Efficiency	%	0	6,7	9	10,8	12,5	14,2	15,7	15,5	13,3	11	
									P1	Kw	1,22	1,24	1,28	1,32	1,35	1,39	1,44	1,54	1,6	1,61	
SGR 200 M	SGR 200 T	1,47	2	2097	2030	36	9,5	3,6	H	m	18,5	17,8	17	16,5	16,1	15,6	14,6	13,8	12,8	11,5	10,6
									Efficiency	%	0	7,1	10	12,6	14,3	16	17,8	18,4	18,8	18	17,3
									P1	Kw	1,44	1,50	1,53	1,56	1,60	1,64	1,7	1,77	1,81	1,91	1,94
-	SGR 300 T	2,2	3	-	2340	-	-	4,7	H	m	22,9	22,5	22,1	21,4	20,9	20	18,9	17,7	14,6	10,5	6,8
									Efficiency	%	0	5,4	9,5	13,3	16,3	18,7	20,6	21,5	20,1	16,2	11,8
									P1	Kw	1,72	1,80	1,88	1,96	2,04	2,13	2,22	2,29	2,34	2,34	2,32

a) ~Monofase 220 V

b) ~Trifase 380 V

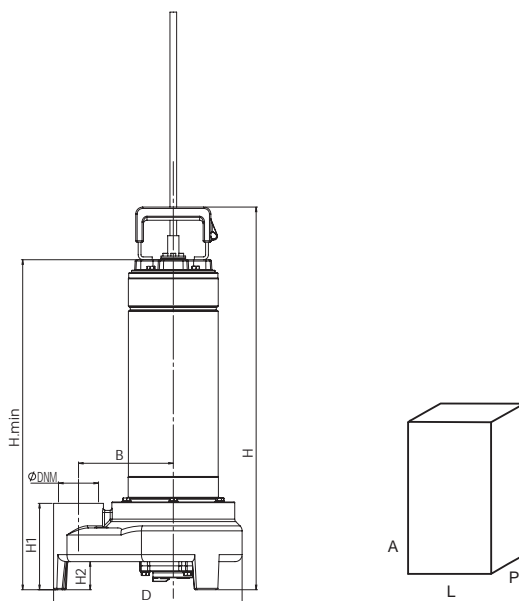

TIPO TYPE	DIMENSIONI [mm] DIMENSIONS [mm]							IMBALLO [mm] PACKING [mm]			PESO WEIGHT
	H	H1	H2	H.min	B	D	DNM	A	L	P	[kg]
SGR 150	545	125	40	470	140	270	2"	600	300	300	25,5
SGR 200	545	125	40	470	140	270	2"	600	300	300	26,5
SGR 300	545	125	40	470	140	270	2"	600	300	300	27

50 Hz - min⁻¹ ~ 2900

TIPO TYPE		Potenza nominale Nominal power		Potenza assorbita Input power [W]		Condensatore Capacitor 450 V max	Corrente assorbita Input current [A]		Portata - Capacity														
a	b	kW	HP	a	b	[µF]	1~ 230 V	3~ 400 V	Prevalenza (m C.A.) - Total head (m W.C.)														
									Q [m ³ /h]	0	3	6	9	12	15	18	21	24	27	30			
									Q [l/1']														
									Prevalenza (m C.A.) - Total head (m W.C.)														
									H	m	11,8	10,9	10	8,3	7,6	7	5,7	4,4	3,6	2,5			
									Efficiency	%	0	6,9	13,2	15,6	19,5	19,8	18,5	16,8	14,6	11,7			
									P1	Kw	1,06	1,12	1,16	1,27	1,32	1,41	1,45	1,57	1,65	1,7			
SVX 150 M	SVX 150 T	1,1	1,5	1700	1670	31,5	7,8	3,4															
SVX 200 M	SVX 200 T	1,47	2	2350	2340	36	9,8	4,3															
SVX 300 M	SVX 300 T	2,2	3	3080	2870	55	10,6	5,2															

a) ~Monofase 230 V

b) ~Trifase 400 V

60 Hz - min⁻¹ ~ 3400

TIPO TYPE		Potenza nominale Nominal power		Potenza assorbita Input power [W]		Condensatore Capacitor 450 V max	Corrente assorbita Input current [A]		Portata - Capacity														
a	b	kW	HP	a	b	[µF]	1~ 220 V	3~ 380 V	Prevalenza (m C.A.) - Total head (m W.C.)														
									Q [m ³ /h]	0	3	6	9	12	15	18	21	24	27	30			
									Q [l/1']														
									Prevalenza (m C.A.) - Total head (m W.C.)														
									H	m	11,4	10,6	9,7	8,1	7,4	6,8	5,5	4,3	3,5	2,4			
									Efficiency	%	0	6,9	13,2	15,6	19,5	19,8	18,5	16,8	14,6	11,7			
									P1	Kw	1,06	1,12	1,16	1,27	1,32	1,41	1,45	1,57	1,65	1,7			
SVX 150 M	SVX 150 T	1,1	1,5	1700	1670	31,5	7,8	3,4															
SVX 200 M	SVX 200 T	1,47	2	2350	2	36	9,8	4,3															
SVX 300 M	SVX 300 T	2,2	3	3060	2800	55	10,5	5															

a) ~Monofase 220 V

b) ~Trifase 380 V

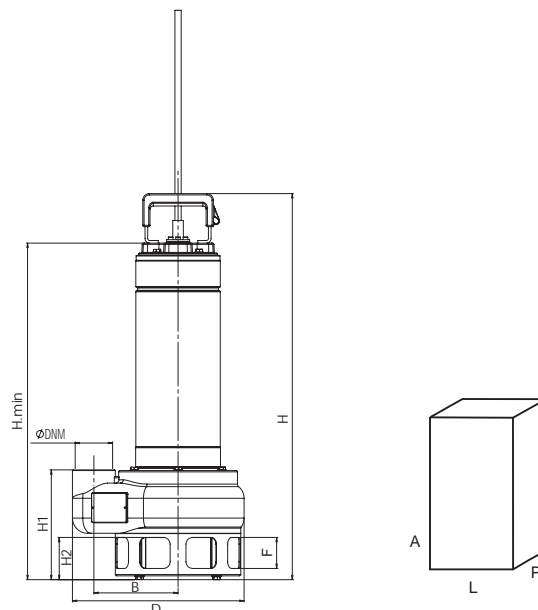

TIPO TYPE	DIMENSIONI [mm] DIMENSIONS [mm]								IMBALLO [mm] PACKING [mm]			PESO WEIGHT
	H	H1	H2	H.min	B	D	F	DNM	A	L	P	[kg]
SVX 150	585	167	67	510	160	270	50	2"	600	300	300	25,5
SVX 200	585	167	67	510	160	270	50	2"	600	300	300	26,5
SVX 300	585	167	67	510	160	270	50	2"	600	300	300	27

stazioni di sollevamento automatico



STAZIONI DI SOLLEVAMENTO AUTOMATICHE PER ACQUE DI SCARICO

Le stazioni di sollevamento automatiche Green Box sono state progettate per raccogliere e rilanciare acque di scarico da utenze domestiche e civili posizionate sotto il livello delle condotte fognarie. Esse possono raccogliere liquidi luridi, chimicamente non aggressivi per i materiali della pompa, anche con piccoli corpi solidi in sospensione.
Temperatura max. 35 °C .

CARATTERISTICHE COSTRUTTIVE

- Serbatoio in polietilene ad alta densità
- Coperchio di chiusura calpestabile a tenuta stagna
- Collettori di entrata da DN 110
- Collettori di mandata in acciaio zincato da 2"
- Tubo di sfio in PVC DN 50
- Versione singola pompa da l. 200
- Versione doppia pompa da l. 600
- Portata: fino a 70 m³/h
- Prevalenza: fino a 15 m
- Potenza: da 0.59 kW fino a 2 X 1.47 kW

STATIONS DE RELÈVEMENT AUTOMATIQUES D'EAUX USÉES

Les stations de relèvement automatiques Green Box ont été conçues pour recueillir et relancer les eaux usées domestiques et civiles placées sous le niveau des conduites d'égout. Elles peuvent recueillir des liquides sales, chimiquement non agressifs pour les matériaux de la pompe, même avec de petits corps solides en suspension.
Température max. 35 °C.

CARACTERISTIQUES DE CONSTRUCTION

- Cuve en polyéthylène haute densité.
- Couvercle hermétique vous pouvez bafouer
- Collecteurs d'entrée de DN 110
- Sortie avec tuyau fileté en acier galvanisé de 2"
- Tuyau de ventilation de PVC DN 50
- Version pompe seule l. 200
- Version pompe double l. 600
- Plage d'utilisation jusqu'à 70 m³/h
- Hauteur manométrique jusqu'à 90 m
- Puissance: de 0,59 kW à 2 X 1.47 kW

AUTOMATIC WASTEWATER LIFTING STATION

The automatic wastewater lifting station Green Box have been designed to collect and pump up wastewater when the domestic or civil drain systems are lower than the sewage level. The station may collect dirty liquids chemically not aggressive for the pumps' material also with small suspended solids.
Temperature not higher than 35 °C.

TECHNICAL FEATURES

- Tank in High Density Polyethylene
- Tank cover walkable with watertight closing
- Inlet Collectors DN 110,
- Outlet Collectors in galvanized steel 2"
- Vent tube in PVC DN 50
- Single Version pump tank capacity l. 200
- Double Version pump tank capacity l. 600
- Capacity: up to 70 m³/h
- Total head: up to 15 m
- Power: from 0.59 kW up to 2 X 1.47 kW

ESTACIONES DE ELEVACIÓN AUTOMÁTICA PARA AGUAS RESIDUALES



Las estaciones de elevación automáticas Green Box han sido proyectadas para captar y relanzar aguas residuales domésticas y civiles situadas bajo el nivel del alcantarillado. Pueden captar líquidos sucios y fecales, químicamente no agresivos para los materiales de la bomba, incluso con pequeños cuerpos sólidos en suspensión.
Temperatura max. 35 °C.

CARACTERÍSTICAS DE CONSTRUCCIÓN

- Tanque de polietileno de alta densidad
- Tapa sellada y transitible
- Colectores de entrada de DN 110
- Tramo de tubo galvanizado 2" en salida para cada bomba
- Tubo de ventilación de PVC DN 50
- Version en única bomba, tanque de l. 200
- Versión con dos bombas, tanque de l. 600
- Caudal: hasta 70 m³/h
- Elevación máxima: 15 m
- Potencia: de 0.59 kW hasta 2 X 1.47 kW



Utilizzi Green box - Green Box application

	N° Utenze Outlets		Modello pompa Pump model
	N° 3		Green Box+ Venezia 925
N° 5	Green Box + Dvx 120		
N° 7	Green Box + Dvx 150		
N° 9	Green Box + Dvx 200		
N° 6	Green Box + 2xVenezia 925		
N° 10	Green Box + 2xDvx 120		
N° 15	Green Box + 2xDvx 120		
N° 20	Green Box + 2xDvx 150		
N° 25	Green Box + 2xDvx 150		
N° 30	Green Box + 2xDvx 200		
N° 35	Green Box + 2xDvx 200		
N° 40	Green Box + 2xDvx 200		

* calcolato su utenze con portate medie di 120 l. 1' con prevalenza 2 m.

* calculated on users with medium capacities of 120 l. 1' with water head 2 m.

50 Hz min⁻¹ ~ 2900

TIPO TYPE		Potenza nominale Nominal power		Potenza assorbita Input power [W]		Condensatore Capacitor 450 V max	Corrente assorbita Input current [A]		Portata - Capacity															
									Q [m ³ /h]	0	3	6	9	12	15	18	21	24	27	30	33			
a	b	Kw	HP	a	b	[mF]	1~ 230 V	3~ 400 V	Prevalenza (m C.A.) - Total head (m W.C.)															
GREEN BOX DVX 120		0,9	1,2	1550	1570	25	7,2	3,3	H [m]	9,8	8,8	7,9	7	6,1	5,3	4,6	3,9	3,2						
GREEN BOX DVX 150		1,1	1,5	1700	1680	30	7,8	3,5		12,4	11,3	10,2	9,2	8,1	7,1	6,1	5,1	4,2	3,2					
GREEN BOX DVX 200		1,5	2	2430	2350	45	10,9	4,4		15,2	13,9	12,7	11,5	10,4	9,4	8,4	7,1	6,4	5,3	4,7	3,6			

a) ~Monofase 230 V

b) ~Trifase 400 V

TIPO TYPE		Potenza nominale Nominal power		Potenza assorbita Input power [W]		Condensatore Capacitor 450 V max	Corrente assorbita Input current [A]		Portata - Capacity															
									Q [m ³ /h]	0	6	12	18	24	30	36	42	48	54	60	66			
a	b	Kw	HP	a	b	[mF]	1~ 230 V	3~ 400 V	Prevalenza (m C.A.) - Total head (m W.C.)															
GREEN BOX 2xDVX 120		2x0,88	2x1,2	3100	3140	25	14,4	6,6	H [m]	9,8	8,8	7,9	7	6,1	5,3	4,6	3,9	3,2						
GREEN BOX 2xDVX 150		2x1,1	2x1,5	3400	3360	30	15,6	7		12,4	11,3	10,2	9,2	8,1	7,1	6,1	5,1	4,2	3,2					
GREEN BOX 2xDVX 200		2x1,5	2x2	4860	4700	45	21,8	8,8		15,2	13,9	12,7	11,5	10,4	9,4	8,4	7,1	6,4	5,3	4,7	3,6			

a) ~Monofase 230 V

b) ~Trifase 400 V

TIPO TYPE		Potenza nominale Nominal power		Potenza assorbita Input power [W]		Condensatore Capacitor 450 V max	Corrente assorbita Input current [A]		Portata - Capacity															
									Q [m ³ /h]	0	0,6	1,2	1,8	3	4,2	5,4	6	7,2	8,4	9,6	10,8			
a		Kw	HP	a		[mF]	1~ 230 V		Prevalenza (m C.A.) - Total head (m W.C.)															
GREEN BOX VENEZIA 925		0,6	0,8	640		14	2,7		H [m]	8,9	8,5	8	7,6	6,7	5,9	5	4,6	3,8	3	2,2	1,4			

a) ~Monofase 230 V

TIPO TYPE		Potenza nominale Nominal power		Potenza assorbita Input power [W]		Condensatore Capacitor 450 V max	Corrente assorbita Input current [A]		Portata - Capacity															
									Q [m ³ /h]	0	1,2	2,4	3,6	6	8,4	10,8	12	14,4	16,8	19,2	21,6	24		
a		Kw	HP	a		[mF]	1~ 230 V		Prevalenza (m C.A.) - Total head (m W.C.)															
GREEN BOX 2xVENEZIA 925		2x0,59	2x0,8	1220		14	5,4		H [m]	8,9	8,5	8	7,6	6,7	5,9	5	4,6	3,8	3	2,2	1,4	0,7		

a) ~Monofase 230 V

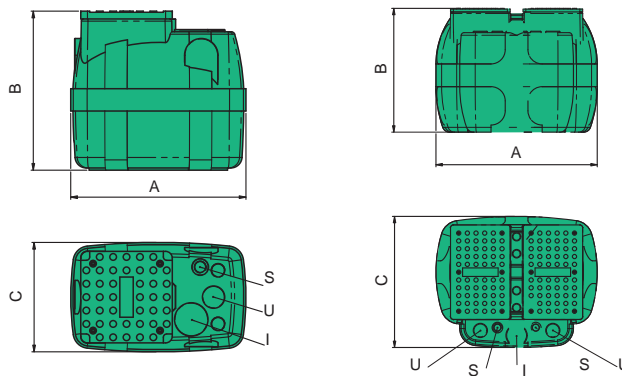

TIPO TYPE	DIMENSIONI [mm] DIMENSIONS [mm]							PESO WEIGHT [kg]
	A	B	C	I	U	S	It	
GREENBOX	780	700	480	∅ 110	2"	∅ 50	200	20 *
GREENBOX	920	850	1090	∅ 110	2"	∅ 50	600	34 *

* peso pompa esclusa / * weight without pump

monoblocco sommergibili multistadio

Complete di 20 m. cavo,
quadro di controllo e cavo con
spina

Supplied with 20 mt feeding
cable, check panel and plug

Fourni avec 20 m. câble,
coffret de commande compris
câble et fiche

Equipadas con 20 m. de cable,
cuadro eléctrico y cable con
enchufe



APPLICATIONS



NOMENCLATURA PARTI DI RICAMBIO SPARE PARTS LIST NOMENCLATURE PIECES DE RECHANGE NOMENCLATURA REPUESTOS

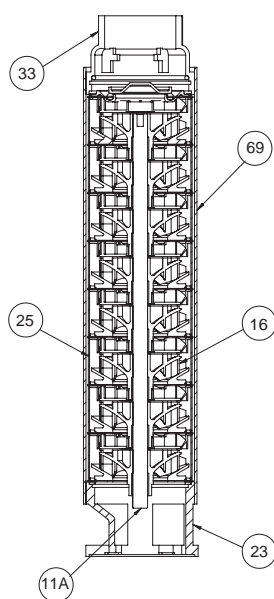

Albero pompa – Pump shaft	11A
Arbre pompe – Eje de la bomba	
Girante – Impeller	16
Turbine – Impulsor	
Corpo flangia aspirante – Suction flange body	23
Corp bride aspirant – Cuerpo brida entrega	
Diffusore – Diffuser	25
Diffuseur – Difusor	
Flangia mandata – Outlet flange	33
Bride envoyée – brida entrega	
Camicia – Cover	69
Chemise – Camisa	

ELETTROPOMPE SOMMERSE DA 4" IN ACCIAIO INOX

Le pompe sommerse da 4" della serie Lesta sono state progettate per essere installate in pozzi di almeno da Ø 4" (100 mm) e per pompare acque pulite o con leggera presenza di sabbia (180 g/m² max.), senza corpi solidi in sospensione, non esplosivi o aggressivi per i materiali della pompa. Temperatura max. del liquido no a 35 °C per uso domestico (CEI EN 60335-2-41) o 40 °C per altri usi.

Grazie alle innovative giranti flottanti, oltre a ridurre i problemi di bloccaggio determinati dalla presenza di sabbia, riducono notevolmente la spinta assiale, dando quindi maggior durata al motore.

Esse poi sono protette da una particolare costruzione della valvola di non ritorno che essendo integrata nella testata preserva i giranti ed i diffusori dal peso della colonna d'acqua e da eventuali colpi d'ariete.

CARATTERISTICHE COSTRUTTIVE

- Testata pompa: Microfusione di acciaio inox AISI 304
- Flangia di aspirazione: Microfusione di acciaio inox AISI 304
- Valvola di non ritorno: Acciaio inox AISI 304
- Albero pompa: Acciaio inox AISI 304
- Camicia esterna e filtro: Acciaio inox AISI 304
- Diffusori: Tecnopolimero
- Giranti: Tecnopolimero

MOTORE

- Flangia a norme NEMA
- Estensione albero in acciaio inox AISI 303
- Camicia esterna acciaio inox AISI 304
- Supporti in ghisa al nichel ricoperti in acciaio inox AISI 304
- Tenuta meccanica Carbone - Ceramica con labirinto parasabbia
- 20 m cavo d'alimentazione a 4 linee
- Connettore estraibile a tenuta stagna con innesto rapido
- Massima immersione 35 m
- Quadro elettromeccanico monofase con condensatore di marcia, protezione termica.

ÉLECTROPOMPES IMMERGÉES DE 4" EN ACIER INOX

Les pompes immergées de 4" de la série Lesta ont été conçues pour être installées dans des puits d'au moins de Ø 4" (100mm) et pour pomper des eaux propres ou avec une légère présence de sable (180 g/m² max.), sans corps liquides en suspension, non explosifs ou agressifs pour les matériaux de la pompe.

Température max. du liquide jusqu'à 35 °C pour utilisation domestique (CEI EN 60335-2-41) ou 40 °C pour d'autres utilisations.

Grâce aux innovantes roues flottantes, en plus de réduire les problèmes de blocage déterminés par la présence de sable, elles réduisent énormément la poussée axiale, donnant ainsi une plus grande durée au moteur. De plus, elles sont protégées par une construction particulière du clapet de non-retour qui étant intégré dans la tête préserve les roues et les diffuseurs du poids de la colonne d'eau et d'éventuels coups de bélier.

CARACTERISTIQUES DE CONSTRUCTION

- Tête de pompe: Moulage de précision d'acier inox AISI 304
- Bride d'accouplement: Moulage de précision d'acier inox AISI 304
- Clapet anti-retour: Acier inox AISI 304
- Arbre de pompe: Acier inox AISI 304
- Chemise extérieures et le filtre: Acier inox AISI 304
- Diffuseurs: Techonopolymère
- Turbine: Techonopolymère

MOTEUR

- Bride a norme NEMA
- Extension arbre en acier inox AISI 303
- Tuyau externe en acier inox AISI 304
- Support en fonte au nickel avec revêtement en acier inox AISI 304
- Garniture mécanique en carbone céramique avec labyrinthe de protection de sable
- 20 m câble d'alimentation à 4 fils
- Connecteur étanche avec attache rapide
- Immersion maximale de 35 m
- Coftret électromécanique monophasé avec le condensateur de marché et protection thermique

SUBMERSIBLE ELECTRIC PUMPS FOR 4" WELLS IN STAINLESS STEEL

The 4" submersible pumps of the series Lesta have been designed to be installed in 4" wells (100mm) and to pump clean water or water with the slight presence of sand (180 g/m² max.), without suspended solids. Temperatures not higher than 35 °C for domestic use (CEI EN 60335-2-41) or 40 °C for other use.

Thanks to the innovative floating impellers, besides that the blockage problems caused by the presence of sand are reduced, also the axial thrust is remarkably reduced granting a longer life to the motor.

Further the particular construction of the non-return valve integrated in the upper head protects the impellers and diffusers from the weight of the column and eventual water hammers.

TECHNICAL FEATURES

- Upper head of the pump: Precision-cast stainless steel AISI 304
- Suction flange: Precision-cast stainless steel AISI 304
- Check valve: Stainless steel AISI 304
- Pump shaft: Stainless steel AISI 304
- Outside sleeve: Stainless steel AISI 304
- Diffusers: Techno-polymer
- Impellers: Techno-polymer

MOTOR

- Flange at NEMA standards
- Shaft extension in stainless steel AISI 303
- Outside shell in stainless steel AISI 304
- Nickel cast iron brackets covered in AISI 304 stainless steel
- Mechanical seal in graphite-ceramic with sand gahter labyrinth
- Quick cable coupling watertight connector
- 20 m 4 wire feeding cable
- Max immersion 35 m
- Electromechanical single-phase control panel with capacitor of run, thermal protection.

ELECTROBOMBAS SUMERGIDAS DE 4" EN ACERO INOX

Las bombas sumergidas de 4" de la serie Lesta han sido proyectadas para su instalación en pozos de al menos Ø 4" (100mm) y para el bombeo de aguas limpias o con ligera presencia de arena (180 g/m² max.), sin cuerpos sólidos en suspensión, que no sean explosivos ni agresivos para los materiales de la bomba.

Temperatura max. del líquido hasta 35 °C para uso doméstico (CEI EN 60335-2-41) o 40 °C para otros usos.

Gracias a los innovadores impulsores flotantes, además de reducir los problemas de bloqueo causado por la presencia de arena, moderan notablemente el empuje axial, dando por tanto una mayor duración al motor. Estos además están protegidos por una construcción especial de la válvula de anti-retorno que al estar integrada en el cabezal preserva los impulsores y los difusores del peso de la columna de agua y de eventuales golpes de ariete.

CARACTERISTICAS DE CONSTRUCCIÓN

- Cabeza de la bomba: Fundición en acero inoxidable AISI 304
- Brides de conexión: Fundición de acero inoxidable AISI 304
- Válvula de retención: Acero Inox AISI 304
- Eje de la bomba: Acero Inox AISI 304
- Camisa y filtro de aspiración: Acero Inox AISI 304
- Difusores: Tecnopolimero
- Rodetes: Tecnopolimero

MOTOR

- Bride a norme NEMA, de fundición gris tattada al níquel
- Borne de eje en acero inoxidable AISI 303
- Camisa externa en acero inoxidable AISI 304
- Soportes de fundición de níquel recubiertos de acero inoxidable AISI 304
- Cierre mecánico: De cerámica y gra to con protector anti-arena
- Cable de alimentación: 20 m
- Conector extraíble impermeable con cierre rápido
- Máxima inmersión 35 m
- Cuadro eletricos monofásico con condensator de marcia e protection termica.

50 Hz min⁻¹ ~ 2900

TIPO TYPE	Potenza nominale Nominal power		Corrente assorbita Input current [A]		cosφ	η (Eff.)	Condensatore Capacitor [μF]	S.F.	Velocità Speed [RPM]	Portata - Capacity						
										Q [m ³ /h]	0	1,2	1,8	2,4	3	
										Prevalenza (m C.A.) - Total head (m W.C.)						
										H	m	47	42	36	29	19
										Efficiency	%	0	45	52,5	52	42
LESTA 50 - 05	0,37	0,5	3,4	10,2	0,94	53	20	1,6	2860							
LESTA 50 - 08	0,55	0,75	4,6	13,6	0,94	58	25	1,5	2855							

a) ~Monofase 230 V

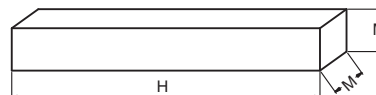
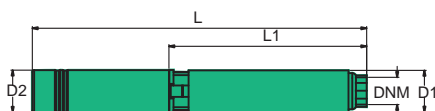

TIPO TYPE	DIMENSIONI [mm] DIMENSIONS [mm]				IMBALLO [mm] PACKING [mm]		PESO WEIGHT	
	L1	L	D1	DNM	H	M	Pompa	Totale
LESTA 50 - 05	290	615	98	1" 1/4	665	160	2,9	11,4
LESTA 50 - 08	332	657	98	1" 1/4	707	160	3,5	13,8



APPLICATIONS



NOMENCLATURA PARTI DI RICAMBIO SPARE PARTS LIST NOMENCLATURE PIECES DE RECHANGE NOMENCLATURA REPUESTOS

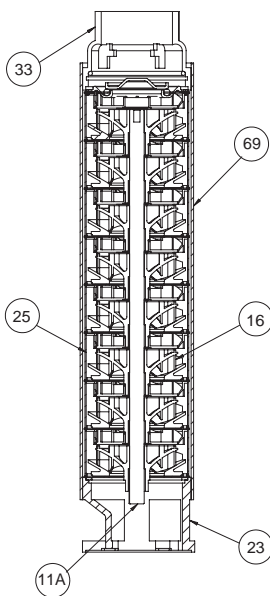

Albero pompa – Pump shaft Arbre pompe – Eje de la bomba	11A
Girante – Impeller Turbine – Impulsor	16
Corpo flangia aspirante – Suction flange body Corp bride aspirant – Cuerpo brida entrega	23
Diffusore – Diffuser Diffuseur – Difusor	25
Flangia mandata – Outlet flange Bride envoyée – Brida entrega	33
Camicia – Cover Chemise – Camisa	69

POMPE SOMMERSE DA 4" IN ACCIAIO INOX

Le pompe sommerse da 4" della serie SL sono state progettate per essere installate in pozzi di almeno da Ø 4" (100mm) e per pompare acque pulite o con leggera presenza di sabbia (250 g/m³ max.), senza corpi solidi in sospensione, non esplosivi o aggressivi per i materiali della pompa.

Temperatura del liquido fino a 35 °C per uso domestico (CEI EN 60335-2-41) o 40 °C per altri usi.

Le innovative giranti flottanti, oltre a ridurre i problemi di bloccaggio determinati dalla presenza di sabbia, riducono notevolmente la spinta assiale, dando maggior durata al motore.

Sono inoltre protette da una particolare costruzione della valvola di non ritorno che essendo integrata nella testata preserva le giranti ed i diffusori dal peso della colonna d'acqua e da eventuali colpi d'ariete.

CARATTERISTICHE COSTRUTTIVE

- Flangia di aspirazione: Microfusione di acciaio inox AISI 304
- Testata pompa: Microfusione di acciaio inox AISI 304
- Valvola di non ritorno: Acciaio inox AISI 304
- Albero pompa: Acciaio inox AISI 304
- Camicia esterna e filtro: Acciaio inox AISI 304
- Diffusori: Tecnopolimero
- Giranti: Tecnopolimero

POMPES IMMERGÉES DE 4" EN ACIER INOX

Les pompes immergées de 4" de la série SL ont été conçues pour être installées dans des puits d'au moins de Ø 4" (100mm) et pour pomper des eaux propres ou avec une légère présence de sable (250 g/m³ max.), sans corps liquides en suspension, non explosifs ou agressifs pour les matériaux de la pompe.

Température du liquide jusqu'à 35 °C pour utilisation domestique (CEI EN 60335-2-41) ou 40 °C pour d'autres utilisations.

Les innovantes roues flottantes, en plus de réduire les problèmes de blocage déterminés par la présence de sable, réduisent énormément la poussée axiale, donnant ainsi une plus grande durée au moteur.

De plus, elles sont protégées par une construction particulière du clapet de non-retour qui étant intégré dans la tête préserve les roues et les diffuseurs du poids de la colonne d'eau et d'éventuels coups de bélier.

CARACTERISTIQUES DE CONSTRUCTION

- Tête de pompe: Moulage de précision d'acier inox AISI 304
- Bride d'accouplement: Moulage de précision d'acier inox AISI 304
- Clapet anti-retour: Acier inox AISI 304
- Abre de pompe: Acier inox AISI 304
- Chemise extérieures et le filtre: Acier inox AISI 304
- Diffuseurs: Technopolymère
- Turbine: Technopolymère

SUBMERSIBLE PUMPS FOR 4" WELLS IN STAINLESS STEEL

The 4" submersible pumps of the series SL have been designed to be installed in 4" wells (100mm) and to pump clean water or water with the slight presence of sand (250 g/m³ max.), without suspended solids. non-explosive or chemically aggressive for the pump's materials.

Temperatures not higher than 35 °C for domestic use (CEI EN 60335-2-41) or 40 °C for other use.

The innovative floating impellers, besides that the blockage problems caused by the presence of sand are reduced, also the axial thrust is remarkably reduced granting a longer life to the motor. Further the particular construction of the non-return valve integrated in the upper head protects the impellers and diffusers from the weight of the column and eventual water hammers.

TECHNICAL FEATURES

- Upper head of the pump: Precision-cast stainless steel AISI 304
- Suction flange: Precision-cast stainless steel AISI 304
- Check valve: Stainless steel AISI 304
- Pump shaft: Stainless steel AISI 304
- Outside sleeve: Stainless steel AISI 304
- Diffusers: Techno-polymer
- Impellers: Techno-polymer

BOMBAS SUMERGIDAS DE 4" EN ACERO INOX

Las bombas sumergidas de 4" de la serie SL han sido proyectadas para su instalación en pozos de al menos Ø 4" (100mm) y para el bombeo de aguas limpias o con ligera presencia de arena (250 g/m³ max.), sin cuerpos sólidos en suspensión, que no sean explosivos ni agresivos para los materiales de la bomba.

Temperatura del líquido hasta 35 °C para uso doméstico (CEI EN 60335-2-41) o 40 °C para otros usos.

Los innovadores impulsores flotantes, además de reducir los problemas de bloqueo causado por la presencia de arena, moderan notablemente el empuje axial, dando por tanto una mayor duración al motor.

Estos además están protegidos por una construcción especial de la válvula de anti-retorno que al estar integrada en el cabezal preserva los impulsores y los difusores del peso de la columna de agua y de eventuales golpes de ariete.

CARACTERÍSTICAS DE CONSTRUCCIÓN

- Cabeza de la bomba: Fundición de acero inoxidable AISI 304
- Brida de conexión: Fundición de acero inoxidable AISI 304
- Válvula de retención: Acero Inox AISI 304
- Eje de la bomba: Acero Inox AISI304
- Camisa y filtro de aspiración: Acero Inox AISI 304
- Difusores: Tecnopolimero
- Rodetes: Tecnopolimero

50 Hz min⁻¹ ~ 2900

TIPO TYPE	Potenza nominale Nominal power		Portata - Capacity																		
			Q [m ³ /h]	0	1,2	1,8	2,4	3	5,4	6	7,5	9	10,5	12	13,5	15	16,5	18	21		
			Q [l/1']	0	20	30	40	50	90	100	125	150	175	200	225	250	275	300	350		
a			Prevalenza (m C.A.) - Total head (m W.C.)																		
	kW	HP	H	m	44	39	33	24	12												
SL 50 - 05	0,37	0,5			69	61	51	38	19												
SL 50 - 08	0,55	0,75			95	83	70	51	27												
SL 50 - 10	0,74	1			139	121	103	75	39												
SL 50 - 15	1,1	1,5			183	160	135	99	51												
SL 50 - 20	1,47	2																			
SL 50			Efficiency	%	0	45	52,5	52	42												
SL 70 - 08	0,55	0,75	H	m	47	44	43	40	36												
SL 70 - 10	0,74	1			67	63	61	57	51												
SL 70 - 15	1,1	1,5			100	95	91	85	76												
SL 70 - 20	1,47	2			134	127	122	114	102												
SL 70 - 30	2,2	3			194	184	176	165	148												
SL 70					Efficiency	%	0	40,5	51	57	58										
SL 100 - 08	0,55	0,75	H	m	43			39	37	19											
SL 100 - 10	0,74	1			57			52	49	25											
SL 100 - 15	1,1	1,5			85			77	74	37											
SL 100 - 20	1,47	2			114			103	99	50											
SL 100 - 30	2,2	3			170			155	148	75											
SL 100 - 40	3	4			225			204	195	99											
SL 100 - 55	4	5,5			303			275	263	133											
SL 100					Efficiency	%	0			52	60	42									
SL 140 - 10	0,74	1	H	m	34			30	26	25	21										
SL 140 - 15	1,1	1,5			54			48	42	40	33										
SL 140 - 20	1,47	2			74			67	58	55	45										
SL 140 - 30	2,2	3			107			97	84	80	66										
SL 140 - 40	3	4			147			133	116	110	90										
SL 140 - 55	4	5,5			201			182	158	150	123										
SL 140 - 75	5,5	7,5			263			237	207	196	161										
SL 140					Efficiency	%	0			45	61,5	62	60								
SL 200 - 20	1,47	2	H	m	50					46	43	39	33	25							
SL 200 - 30	2,2	3			71			66	62	56	47	36									
SL 200 - 40	3	4			100			93	86	78	66	50									
SL 200 - 55	4	5,5			135			126	117	106	89	68									
SL 200 - 75	5,5	7,5			192			179	166	150	127	96									
SL 200 - 100	7,5	10			251			234	217	197	166	126									
SL 200					Efficiency	%	0					58	60	61	60	55					
SL 400 - 30	2,2	3	H	m	51									33	29	25	22	19	11		
SL 400 - 40	3	4			70											47	42	35	32	27	15
SL 400 - 55	4	5,5			81											65	59	49	45	37	21
SL 400 - 75	5,5	7,5			97											88	80	67	61	50	29
SL 400 - 100	7,5	10			125											116	105	88	80	66	38
SL 400			Efficiency	%	0									61	59	60,5	60	59,8	51		

(1) Accoppiato con motore 4"

(1) Coupled with 4" motor

60 Hz min⁻¹ ~ 3400

TIPO TYPE	Potenza nominale Nominal power		Portata - Capacity																			
			Q [m ³ /h]	0	1,5	1,8	2,4	3	3,6	4,8	5,4	6	7,2	8,4	10,2	11,1	15,6	18	20,4			
			Q [l/s]	0	25	30	40	50	60	80	90	100	120	140	170	185	260	290	340			
a	kW	HP	Prevalenza (m C.A.) - Total head (m W.C.)																			
SL 50 - 05	0,37	0,5	H	m	57	48	45	37	27	14												
SL 50 - 08	0,55	0,75			76	64	60	49	35	19												
SL 50 - 10	0,75	1			105	88	82	68	49	26												
SL 50 - 15	1,1	1,5			143	120	112	92	66	36												
SL 50 - 20	1,5	2			182	151	142	117	84	46												
SL 50			Efficiency	%	0	40	50	55	54	45												
SL 70 - 08	0,55	0,75	H	m	59		54	52	48	44												
SL 70 - 10	0,75	1			79		72	69	64	58												
SL 70 - 15	1,1	1,5			108		99	95	89	80												
SL 70 - 20	1,5	2			138		135	122	113	102												
SL 70 - 30	2,2	3			187		180	165	153	138												
SL 70			Efficiency	%	0		53	58	60	58												
SL 100 - 08	0,55	0,75	H	m	52					45	39	34	27									
SL 100 - 10	0,75	1			63						54	46	40	33								
SL 100 - 15	1,1	1,5			94						82	70	61	49								
SL 100 - 20	1,5	2			115						100	85	74	60								
SL 100 - 30	2,2	3			168						145	124	108	88								
SL 100 - 40	3	4			220						191	163	141	115								
SL 100			Efficiency	%	0				57	60	58	51										
SL 140 - 10	0,74	1	H	m	39								32	29	26							
SL 140 - 15	1,1	1,5			49										40	37	33					
SL 140 - 20	1,47	2			69										56	51	46					
SL 140 - 30	2,2	3			98										80	74	65					
SL 140 - 40	3	4			127										104	96	85					
SL 140 - 55	4	5,5			176										144	132	117					
SL 140 - 75	5,5	7,5			245										201	184	163					
SL 140			Efficiency	%	0								60	61,5	62							
SL 200 - 20	1,47	2	H	m	53										46	42	40					
SL 200 - 30	2,2	3			63											56	51	48				
SL 200 - 40	3	4			95											83	76	72				
SL 200 - 55	4	5,5			126											110	102	96				
SL 200 - 75	5,5	7,5			179											157	144	135				
SL 200			Efficiency	%	0									60	61	61,5						
SL 400 - 30	2,2	3	H	m	42													31	25	22	17	
SL 400 - 40	3	4			62														47	37	34	25
SL 400 - 55	4	5,5			83														62	50	45	34
SL 400 - 75	5,5	7,5			125														93	75	67	51
SL 400			Efficiency	%	0												47	58	60	61		

(1) Accoppiato con motore 4"

(1) Coupled with 4" motor

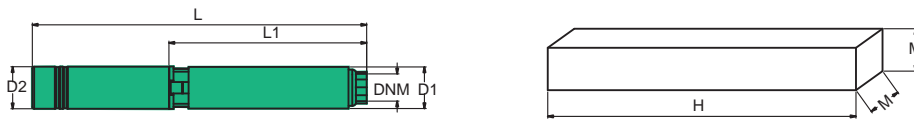

TIPO TYPE	DIMENSIONI [mm] DIMENSIONS [mm]				IMBALLO [mm] PACKING [mm]		PESO WEIGHT	
	L1	L	D1	DNM	H	M	Pompa	Totale
SL 50 - 05	290	615	98	1" 1/4	665	160	2,9	9,9
SL 50 - 08	332	657	98	1" 1/4	707	160	3,5	11,1
SL 50 - 10	402	752	98	1" 1/4	802	160	4,2	12,9
SL 50 - 15	507	902	98	1" 1/4	952	160	6,4	14,5
SL 50 - 20	580	1000	98	1" 1/4	1050	160	8	16
SL 70 - 08	283	608	98	1" 1/4	658	160	2,9	11,9
SL 70 - 10	342	692	98	1" 1/4	742	160	3,4	12,1
SL 70 - 15	430	825	98	1" 1/4	875	160	4,2	14,5
SL 70 - 20	519	939	98	1" 1/4	989	160	5	17
SL 70 - 30	749	1219	98	1" 1/4	1269	160	7,1	21,3
SL 100 - 08	301	626	98	1" 1/4	676	160	3	10,6
SL 100 - 10	344	694	98	1" 1/4	744	160	3,3	12
SL 100 - 15	452	847	98	1" 1/4	897	160	4,1	14,4
SL 100 - 20	538	958	98	1" 1/4	1008	160	4,7	16,7
SL 100 - 30	757	1227	98	1" 1/4	1277	160	6,2	20,4
SL 100 - 40	934	1478	98	1" 1/4	1528	160	7,9	23,4
SL 100 - 55	1128	1702	98	1" 1/4	1752	160	9,3	24,8
SL 140 - 10	390	740	98	2"	790	160	3,7	12,4
SL 140 - 15	483	878	98	2"	928	160	4,4	13,4
SL 140 - 20	607	1027	98	2"	1077	160	5,6	14,6
SL 140 - 30	831	1301	98	2"	1351	160	7,5	21,7
SL 140 - 40	1048	1592	98	2"	1642	160	9,6	28,6
SL 140 - 55	1318	1892	98	2"	1942	160	11,6	32,2
SL 140 - 75	1802	2446	98	2"	2496	160	15,9	38,3
SL 200 - 20	418	838	98	2"	888	160	4	16
SL 200 - 30	573	1043	98	2"	1093	160	5	19,2
SL 200 - 40	697	1241	98	2"	1291	160	6,8	25,8
SL 200 - 55	859	1433	98	2"	1483	160	8,6	27,8
SL 200 - 75	921	1565	98	2"	1615	160	11,4	30,8
SL 200 - 100	1236	2041	98	2"	2091	160	15	41
SL 400 - 30	675	1145	98	2"	1195	160	6,3	20,5
SL 400 - 40	880	1424	98	2"	1474	160	8,1	27,1
SL 400 - 55	1013	1587	98	2"	1637	160	7,4	29,3
SL 400 - 75	1149	1793	98	2"	1843	160	10,5	32,9
SL 400 - 100	1489	2294	98	2"	2344	160	13,5	40,5



APPLICATIONS



NOMENCLATURA PARTI DI RICAMBIO SPARE PARTS LIST NOMENCLATURE PIECES DE RECHANGE NOMENCLATURA REPUESTOS

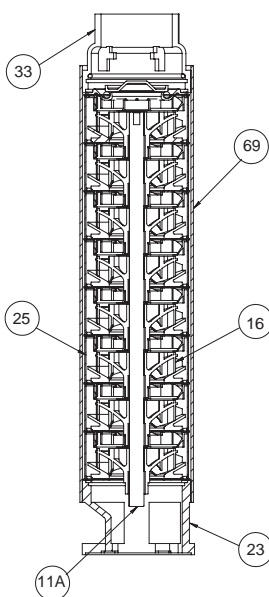

Albero pompa – Pump shaft	11A
Arbre pompe – Eje de la bomba	
Girante – Impeller	16
Turbine – Impulsor	
Corpo flangia aspirante – Suction flange body	23
Corp bride aspirant – Cuerpo brida entrega	
Diffusore – Diffuser	25
Diffuseur – Difusor	
Flangia mandata – Outlet flange	33
Bride envoyée – brida entrega	
Camicia – Cover	69
Chemise – Camisa	

POMPE SOMMERSE DA 6" IN ACCIAIO INOX

Le pompe sommerse da 6" della serie SL6 sono state progettate per essere installate in pozzi da Ø 6-8" (150/200mm), e per pompare acque pulite o con leggera presenza di sabbia (40 g/m³max.), senza corpi solidi in sospensione, non esplosivi o aggressivi per i materiali della pompa.

Temperatura del liquido fino a 35 °C per uso domestico (CEI EN 60335-2-41) o 40 °C per altri usi.

La sua particolare costruzione, la valvola di non ritorno integrata nella testata preserva le giranti ed i diffusori da peso della colonna d'acqua e da eventuali colpi d'ariete.

CARATTERISTICHE COSTRUTTIVE

- Testata pompa: Microfusione di acciaio inox AISI 304
- Flangia di aspirazione: Microfusione di acciaio inox AISI 304
- Valvola di non ritorno: Acciaio inox AISI 304
- Albero pompa: Acciaio inox AISI 304
- Camicia esterna e filtro: Acciaio inox AISI 304
- Diffusori: Tecnopolimero con distanziali e piatto usura in acciaio inox AISI 304
- Giranti: Tecnopolimero con anello usura in poliuretano

POMPES IMMERGÉES DE 6" EN ACIER INOX

Les pompes immergées de 6" de la série SL6 ont été conçues pour être installées dans des puits d'au moins de Ø 6-8" (150/200mm), et pour pomper des eaux propres ou avec une légère présence de sable (40 g/m³max.), sans corps liquides en suspension, non explosifs ou agressifs pour les matériaux de la pompe.

Température du liquide jusqu'à 35 °C pour utilisation domestique (CEI EN 60335-2-41) ou 40 °C pour d'autres utilisations.

Sa construction particulière, le clapet de non-retour intégré dans la tête préserve les roues et les diffuseurs du poids de la colonne d'eau et d'éventuels coups de bélier.

CARACTERISTIQUES DE CONSTRUCTION

- Tête de pompe: Moulage de précision d'acier inox AISI 304
- Bride d'accouplement: Moulage de précision d'acier inox AISI 304
- Clapet anti-retour: Acier inox AISI 304
- Arbre de pompe: Acier inox AISI 304
- Chemise extérieures et le filtre: Acier inox AISI 304
- Diffuseurs: Technopolymère avec entretoises et d'usure en acier inox AISI 304
- Turbine: Technopolymère avec anneau d'usure en polyuréthane

SUBMERSIBLE PUMPS FOR 6" WELLS IN STAINLESS STEEL

The 6" submersible pumps of the series SL6 have been designed to be installed in Ø 6-8" wells (150/200 mm) and to pump clean water or water with the slight presence of sand (40 g/m³max.), without suspended solids. non-explosive or chemically aggressive for the pump's materials.

Temperatures not higher than 35 °C for domestic use (CEI EN 60335-2-41) or 40 °C for other use, while the ambient temperature must not be higher than 40 °C.

The particular design, the non-return valve, integrated in the upper head preserves the impellers and diffuser from the weight of the column and eventual water hammers.

TECHNICAL FEATURES

- Upper head of the pump: Precision-cast stainless steel AISI 304
- Suction flange: Precision-cast stainless steel AISI 304
- Check valve: Stainless steel AISI 304
- Pump shaft: Stainless steel AISI 304
- Outside sleeve: Stainless steel AISI 304
- Diffusers: Techno-polymer with spacer and wear disk in stainless steel AISI 304
- Impellers: Techno-polymer with wear disk in polyurethane

BOMBAS SUMERGIDAS DA 6" IN ACCIAIO INOX

Las bombas sumergidas de 6" de la serie SL6 han sido proyectadas su instalación en pozos de Ø 6-8" (150/200mm), y para el bombeo de aguas limpias o con ligera presencia de arena (40 g/m³max.), sin cuerpos sólidos en suspensión, que no sean explosivos ni agresivos para los materiales de la bomba.

Temperatura del líquido hasta 35 °C para uso doméstico (CEI EN 60335-2-41) o 40 °C para otros usos.

Su especial construcción, la válvula anti-retorno integrada en el cabezal preserva los impulsores y los difusores del peso de la columna de agua y de eventuales golpes de ariete.

CARACTERISTICAS DE CONSTRUCCIÓN

- Cabeza de la bomba: Fundición en acero inoxidable AISI 304
- Brida de conexión: Fundición de acero inoxidable AISI 304
- Válvula de retención: Acero Inox AISI 304
- Eje de la bomba: Acero Inox AISI 304
- Camisa y filtro de aspiración : Acero Inox AISI 304
- Difusores: Tecnopolímero
- Rodetes: Tecnopolímero

50 Hz min⁻¹ ~ 2900

TIPO TYPE	Potenza nominale Nominal power		Portata - Capacity																					
			Q [m ³ /h]	0	4,8	6	7,2	8,4	9,6	10,8	12	13,2	15	18	24	30	36	42	48	54	60	66		
			Q [l/s]	0	80	100	120	140	160	180	200	220	250	300	400	500	600	700	800	900	1000	1100		
a			kW		HP		Prevalenza (m C.A.) - Total head (m W.C.)																	
SL6 - H 30 (1)	2,2	3	H	m	81	74	70	67	63	58	53	47	39	26										
SL6 - H 40 (1)	3	4			114	104	97	93	88	81	75	66	55	37										
SL6 - H 55 (1)	4	5,5			147	134	125	120	114	105	96	85	71	46										
SL6 - H 75 (1)	5,5	7,5			196	180	172	163	152	140	128	113	95	64										
SL6 - H 100	7,5	10			244	226	216	205	190	175	160	141	118	80										
SL6 - H 125	9,2	12,5			293	270	250	245	228	210	193	169	142	96										
SL6 - H 126	9,2	12,5			342	315	291	286	266	245	225	197	166	112										
SL6 - H 150	11	15			391	360	333	327	304	280	257	226	190	128										
SL6 - H 175	13	17,5			456	420	388	382	354	326	300	263	221	149										
SL6 - H					Efficiency	%	58		65	70	73,5	74	73	71	65	50								
SL6 - I 30 (1)	2,2	3	H	m	62	61,3	60,7	60	58	56	53	51	48	42	29									
SL6 - I 40 (1)	3	4			78	77	76	75	72	69	66	64	60	52	36									
SL6 - I 55 (1)	4	5,5			94	92,3	90,7	89	87	83	80	76	72	63	44									
SL6 - I 75 (1)	5,5	7,5			140	138	136	134	130	125	120	114	108	95	66									
SL6 - I 100	7,5	10			187	184,3	181,7	179	173	167	160	153	144	127	88									
SL6 - I 125	9,2	12,5			234	230,3	226,7	223	216	209	201	191	180	158	110									
SL6 - I 150	11	15			281	276,7	272,3	268	260	251	241	229	216	190	132									
SL6 - I 175	13	17,5			328	323	318	313	304	293	281	267	251	222	154									
SL6 - I 200	15	20			374	368,7	363,3	358	347	335	321	305	287	254	176									
SL6 - I 250	18,5	25			468	461	454	447	434	419	401	381	359	317	220									
SL6 - I			Efficiency	%			65	68	70	72	73	72,5	70,5	60										
SL6 - L 40 (1)	3	4	H	m	46	45,1	44,5	43,6	42,7	41,8	40,9	40	38,7	37,3	36	30	21	11						
SL6 - L 55 (1)	4	5,5			61	59,9	58,5	57,4	56,3	55,2	54,1	53	51,3	49,7	48	40	28	15						
SL6 - L 75 (1)	5,5	7,5			91	89,4	88	86,4	84,8	83,2	81,6	80	77	74	71	59	42	22						
SL6 - L 100	7,5	10			122	119,7	117,5	115,2	112,9	110,6	108,3	106	102,3	98,7	95	79	56	30						
SL6 - L 125	9,2	12,5			152	149,3	146,5	143,8	141,1	138,4	135,7	133	128,3	123,7	119	99	71	37						
SL6 - L 150	11	15			182	178,7	175,5	172,2	168,9	165,6	162,3	159	153,7	148,3	143	119	86	47						
SL6 - L 175	13	17,5			213	209,1	205,5	206	203	197	194	186	179,7	173,3	167	139	100	56						
SL6 - L 200	15	20			243	238,6	234	229,6	225,2	220,8	216,4	212	204,7	197,3	190	158	114	64						
SL6 - L 250	18,5	25			304	298,4	298	293	289	281	276	265	256	247	238	198	142	80						
SL6 - L 300	22	30			365	358,3	356	352	346	337	330	318	307,3	296,7	286	238	170	96						
SL6 - L			Efficiency	%							53	56	60	66	72	67,8	47							
SL6 - N 40 (1)	3	4	H	m	31	30,7	30,4	30,1	29,8	29,5	29,2	28,9	28,6	28,3	28	27	24	20	14	8				
SL6 - N 55 (1)	4	5,5			48	47,4	46,8	46,2	45,6	45	44,4	43,8	43,2	42,6	42	39	36	30	21	12				
SL6 - N 75 (1)	5,5	7,5			63	62,4	61,8	61,2	60,6	60	59,4	58,8	58,2	57,6	57	53	48	40	28	16				
SL6 - N 100	7,5	10			78	77,3	76,6	75,9	75,2	74,5	73,8	73,1	72,4	71,7	71	66	60	50	36	20				
SL6 - N 125	9,2	12,5			94	93,1	92,2	91,3	90,4	89,5	88,6	87,7	86,8	85,9	85	80	72	60	43	23				
SL6 - N 150	11	15			126	124,8	123,6	122,4	121,2	120	118,8	117,6	116,4	115,2	114	106	96	80	57	31				
SL6 - N 175	13	17,5			141	139,7	138,4	137,1	135,8	134,5	133,2	131,9	130,6	129,3	128	120	108	90	64	35				
SL6 - N 200	15	20			157	155,5	154	152,5	151	149,5	148	146,5	145	143,5	142	133	119	100	71	39				
SL6 - N 250	18,5	25			188	186,2	184,4	182,6	180,8	179	177,2	175,4	173,6	171,8	170	160	143	120	86	47				
SL6 - N 300	22	30			235	232,8	230,6	228,4	226,2	224	221,8	219,6	217,4	215,2	213	199	179	150	107	59				
SL6 - N 350	26	35	283	280,3	277,6	274,9	272,2	269,5	266,8	264,1	261,4	258,7	256	239	214	180	128	71						
SL6 - N 400	30	40	314	311	308	305	302	299	296	293	290	287	284	266	238	200	142	78						
SL6 - N			Efficiency	%										53	62	68	68	58	45					
SL6 - P 55 (1)	4	5,5	H	m	26	25,6	25	24,6	24,2	23,8	23,4	23	22,6	22,2	21,8	21,4	21	18	16	14	12	10	4	
SL6 - P 75 (1)	5,5	7,5			40	39,3	39	38,3	37,6	36,9	36,2	35,5	34,8	34,1	33,4	32,7	32	28	25	22	18	13	7	
SL6 - P 100	7,5	10			52	51,3	50	49,3	48,6	47,9	47,2	46,5	45,8	45,1	44,4	43,7	43	38	33	29	23	17	9	
SL6 - P 125	9,2	12,5			65	64,1	63	62,1	61,2	60,3	59,4	58,5	57,6	56,7	55,8	54,9	54	48	41	36	29	21	11	
SL6 - P 150	11	15			78	76,8	76	74,8	73,6	72,4	71,2	70	68,8	67,6	66,4	65,2	64	57	50	44	36	26	13	
SL6 - P 175	13	17,5			104	102,5	101	99,5	98	96,5	95	93,5	92	90,5	89	87,5	86	77	67	58	47	34	18	
SL6 - P 200	15	20			118	116,3	114	112,3	110,6	108,9	107,2	105,5	103,8	102,1	100,4	98,7	97	86	75	66	53	38	20	
SL6 - P 250	18,5	25			131	129,1	127	125,1	123,2	121,3	119,4	117,5	115,6	113,7	111,8	109,9	108	96	83	73	59	42	23	
SL6 - P 300	22	30			158	155,6	153	150,6	148,2	145,8	146	143	145	142	140	137	129	114	100	88	71	51	27	
SL6 - P 350	26	35			197	194	193	191	191	190	185	187	183	180	175	171	161	144	125	110	89	64	34	
SL6 - P 400	30	40	236	232,5	230	229	227	226	226	220	219	218	212	204	194	173	150	130	106	77	41			
SL6 - P			Efficiency	%											55	60	62	60	53	40	31			

(1) Accoppiato con motore 4"

(1) Coupled with 4" motor

60 Hz min⁻¹ ~3400

TIPO TYPE	Potenza nominale Nominal power		Portata - Capacity																	
			Q [m ³ /h]	0	3	6	9	12	15	18	21	24	30	36	42	48	54	60	66	72
			Q [l/1']	0	50	100	150	200	250	300	350	400	500	600	700	800	900	1000	1100	1200
a	kW	HP	Prevalenza (m C.A.) - Total head (m W.C.)																	
SL6 - H 30 (1)	2,2	3	68	64	59	51	42	32	19											
SL6 - H 40 (1)	3	4	90	85	78	68	56	42	25											
SL6 - H 55 (1)	4	5,5	135	127	117	103	85	63	37											
SL6 - H 75 (1)	5,5	7,5	180	170	156	137	113	84	50											
SL6 - H 100	7,5	10	270	254	234	205	169	126	74											
SL6 - H 125	9,2	12,5	315	297	273	239	197	147	87											
SL6 - H 150	11	15	383	360	332	291	240	179	105											
SL6 - H 175	13	17,5	450	424	390	342	282	210	124											
SL6 - H		Efficiency	%	39,7	55	64,3	67,6	64,3	49											

SL6 - I 30 (1)	2,2	3	46	45	44	42	38	34	28	20	11								
SL6 - I 40 (1)	3	4	68	67	66	62	58	51	41	30	16								
SL6 - I 55 (1)	4	5,5	91	90	88	83	77	68	55	40	22								
SL6 - I 75 (1)	5,5	7,5	136	135	132	125	115	101	83	60	33								
SL6 - I 100	7,5	10	182	181	176	166	154	135	110	80	43								
SL6 - I 125	9,2	12,5	227	226	220	208	192	169	138	100	54								
SL6 - I 150	11	15	273	271	264	250	231	203	165	120	65								
SL6 - I 175	13	17,5	318	316	308	291	269	236	193	140	76								
SL6 - I 200	15	20	363	362	352	333	307	270	221	160	87								
SL6 - I 250	18,5	25	454	452	440	416	384	338	276	200	109								
SL6 - I		Efficiency	%	35	56,9	65	71,3	72,5	68,2	59,3	38								

SL6 - L 40 (1)	3	4	45	44	43	42	41	39	38	35	33	28	22	13					
SL6 - L 75 (1)	5,5	7,5	67	65,5	64	62,5	61	58	56	53	50	42	32	19					
SL6 - L 100	7,5	10	112	109,5	107	104,5	102	98	94	88	84	71	54	32					
SL6 - L 125	9,2	12,5	134	131	128	125	122	117	113	106	100	85	65	38					
SL6 - L 150	11	15	156	152,5	149	145,5	142	137	131	124	117	99	75	45					
SL6 - L 175	13	17,5	179	174,8	170,4	166,2	162	156	150	141	134	113	86	51					
SL6 - L 200	15	20	223	218	213	208	203	196	188	177	167	141	108	64					
SL6 - L 250	18,5	25	268	262	256	250	244	235	225	212	200	169	129	77					
SL6 - L 300	22	30	335	327,5	320	312,5	305	294	281	265	251	212	161	96					
SL6 - L		Efficiency	%				50,3	59,7	65,5	69,5	71	72,2	69,2	59,7					

SL6 - N 40 (1)	3	4	23	22,7	22,3	22	21,7	21,3	21	20	19	18	17	14	11	8			
SL6 - N 75	5,5	7,5	47	46,3	45,7	45	44,3	43,7	43	42	41	38	34	29	23	15			
SL6 - N 100	7,5	10	70	69	68	67	66	65	64	63	61	57	51	43	34	23			
SL6 - N 125	9,2	12,5	93	91,8	90,7	89,5	88,3	87,2	86	84	81	76	68	58	45	31			
SL6 - N 175	13	17,5	116	114,5	113	111,5	110	108,5	107	105	102	94	85	72	56	38			
SL6 - N 200	15	20	139	137,3	135,7	134	132,3	130,7	129	126	122	113	102	86	68	46			
SL6 - N 250	18,5	25	185	182,8	180,7	178,5	176,3	174,2	172	168	163	151	136	115	90	61			
SL6 - N 300	22	30	208	205,5	203	200,5	198	195,5	193	189	183	170	152	130	102	69			
SL6 - N 400	30	40	301	297,3	293,7	290	286,3	282,7	279	273	264	246	220	187	147	100			
SL6 - N		Efficiency	%						54,3	57,6	62	66,2	69,6	67	60,7	46,3			

SL6 - P 40 (1)	3	4	20	19,6	19,1	18,7	18,2	17,8	17,3	16,9	16,4	16	15	14	12	11	9	8	6
SL6 - P 75 (1)	5,5	7,5	39	38,3	37,7	37	36,3	35,7	35	34,3	33,7	33	30	27	24	22	19	16	12
SL6 - P 100	7,5	10	58	57	56	55	54	53	52	51	50	49	45	41	36	32	28	23	17
SL6 - P 150	11	15	77	75,8	74,6	73,3	72,1	70,9	69,7	68,4	67,2	66	60	54	48	43	38	31	23
SL6 - P 175	13	17,5	96	94,4	92,9	91,3	89,8	88,2	86,7	85,1	83,6	82	76	68	61	54	47	39	29
SL6 - P 200	15	20	116	114,1	112,2	110,3	108,4	106,6	104,7	102,8	100,9	96	91	81	73	65	56	47	35
SL6 - P 250	18,5	25	135	132,8	130,6	128,3	126,1	123,9	121,7	119,4	117,2	114	106	95	85	75	66	54	41
SL6 - P 300	22	30	173	170,2	167,4	164,7	161,9	159,1	156,3	153,6	150,8	145	136	122	109	97	85	70	52
SL6 - P 400	30	40	231	227,2	223,4	219,7	215,9	212,1	208,3	204,6	200,8	193	181	163	145	129	113	93	70
SL6 - P		Efficiency	%									57,6	60	62,7	63,3	62,3	59,6	55	46,4

(1) Accoppiato con motore 4"

(1) Coupled with 4" motor

50 Hz

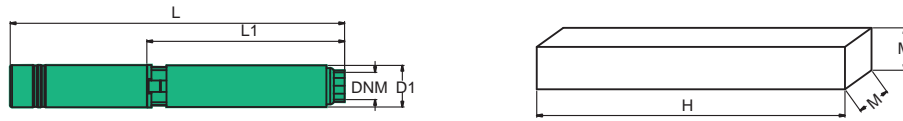

TIPO TYPE	DIMENSIONI [mm] DIMENSIONS [mm]				IMBALLO [mm] PACKING [mm]		PESO WEIGHT	
	L1	L	D1	DNM	H	M	Pompa	Totale
SL6 - H 30 (1)	478	834	135	3"	884	160	8,5	22
SL6 - H 40 (1)	549	972	135	3"	1022	160	9,5	25,5
SL6 - H 55 (1)	625	1208	135	3"	1258	160	11	32,8
SL6 - H 75 (1)	738	1435	135	3"	1485	160	13,5	40,8
SL6 - H 100	852	1626	145	3"	1676	160	15	60,5
SL6 - H 125	966	1645	145	3"	1695	160	17	63,7
SL6 - H 126	1079	1758	145	3"	1808	160	19,5	66,2
SL6 - H 150	1193	1904	145	3"	1954	160	21	70
SL6 - H 175	1397	2173	145	3"	2223	160	23,5	80
SL6 - I 30 (1)	435	791	135	3"	841	160	8	21,5
SL6 - I 40 (1)	478	901	135	3"	951	160	8,5	30,3
SL6 - I 55 (1)	511	1056	135	3"	1106	160	9	29,8
SL6 - I 75 (1)	625	1322	135	3"	1372	160	11	38,3
SL6 - I 100	738	1512	145	3"	1562	160	13,5	45,5
SL6 - I 125	852	1531	145	3"	1581	160	15	61,7
SL6 - I 150	966	1677	145	3"	1727	160	17	66
SL6 - I 175	1079	1855	145	3"	1905	160	19	75,5
SL6 - I 200	1193	1969	145	3"	2019	160	21	77,5
SL6 - I 250	1474	2316	145	3"	2366	160	25	87
SL6 - L 40 (1)	454	877	135	3"	927	160	8	24
SL6 - L 55 (1)	511	1056	135	3"	1106	160	9	29,8
SL6 - L 75 (1)	625	1322	135	3"	1372	160	10,5	37,8
SL6 - L 100	738	1512	145	3"	1562	160	13	45
SL6 - L 125	852	1531	145	3"	1581	160	14,5	61,2
SL6 - L 150	966	1677	145	3"	1727	160	16	65
SL6 - L 175	1079	1855	145	3"	1905	160	17,5	74
SL6 - L 200	1193	1969	145	3"	2019	160	19	75,5
SL6 - L 250	1474	2316	145	3"	2366	160	24	86
SL6 - L 300	1700	2607	145	3"	2657	160	27,5	96,3
SL6 - N 40 (1)	403	826	135	3"	876	160	6,5	22,5
SL6 - N 55 (1)	463	1046	135	3"	1096	160	7,5	29,3
SL6 - N 75 (1)	522	1219	135	3"	1269	160	8,5	35,8
SL6 - N 100	582	1356	145	3"	1406	160	9,5	41,5
SL6 - N 125	642	1321	145	3"	1371	160	10,5	57,2
SL6 - N 150	762	1473	145	3"	1523	160	12	61
SL6 - N 175	822	1598	145	3"	1648	160	13	69,5
SL6 - N 200	882	1658	145	3"	1708	160	14	70,5
SL6 - N 250	1002	1844	145	3"	1894	160	15	78
SL6 - N 300	1182	2089	145	3"	2139	160	19	87,8
SL6 - N 350	1414	2451	145	3"	2501	160	22	106
SL6 - N 400	1534	2571	145	3"	2621	160	25	110
SL6 - P 55 (1)	403	948	135	3"	998	160	6,5	27,3
SL6 - P 75 (1)	463	1160	135	3"	1210	160	7,5	34,8
SL6 - P 100	522	1296	145	3"	1346	160	8,5	40,5
SL6 - P 125	582	1261	145	3"	1311	160	9,5	56,2
SL6 - P 150	642	1353	145	3"	1403	160	10,5	59,5
SL6 - P 175	762	1538	145	3"	1588	160	12	68,5
SL6 - P 200	822	1598	145	3"	1648	160	13	69,5
SL6 - P 250	882	1724	145	3"	1774	160	14	76
SL6 - P 300	1002	1909	145	3"	1959	160	16	84,8
SL6 - P 350	1182	2219	145	3"	2269	160	19	104
SL6 - P 400	1414	2451	145	3"	2501	160	22	107

60 Hz

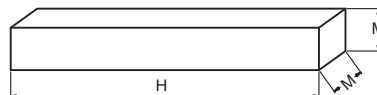
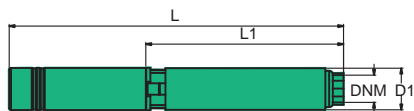

TIPO TYPE	DIMENSIONI [mm] DIMENSIONS [mm]				IMBALLO [mm] PACKING [mm]		PESO WEIGHT	
	L1	L	D1	DNM	H	M	Pompa	Totale
SL6 - H 30 (1)	402	822	140	3"	1240	200	7,1	22
SL6 - H 40 (1)	440	990	140	3"	1240	200	7,7	25,5
SL6 - H 55 (1)	516	1096	140	3"	1240	200	9,1	32,8
SL6 - H 75 (1)	592	1242	140	3"	1500	200	10,4	40,8
SL6 - H 100	744	1344	140	3"	1500	200	13	60,5
SL6 - H 125	820	1420	140	3"	1500	200	14,3	63,7
SL6 - H 150	934	1634	140	3"	1750	200	16,3	70
SL6 - H 175	1048	1748	140	3"	1750	200	18,3	80
SL6 - I 30 (1)	364	784	140	3"	1000	200	6,4	21,5
SL6 - I 40 (1)	402	952	140	3"	1240	200	7,1	30,3
SL6 - I 55 (1)	440	1020	140	3"	1240	200	7,7	29,8
SL6 - I 75 (1)	516	1166	140	3"	1240	200	9,1	38,3
SL6 - I 100	592	1192	140	3"	1240	200	10,4	45,5
SL6 - I 125	668	1268	140	3"	1500	200	11,7	61,7
SL6 - I 150	744	1444	140	3"	1500	200	13	66
SL6 - I 175	820	1520	140	3"	1750	200	14,3	75,5
SL6 - I 200	896	1656	140	3"	1750	200	15,7	77,5
SL6 - I 250	1048	1878	140	3"	2000	200	18,3	87
SL6 - L 40 (1)	402	952	140	3"	1240	200	6,9	24
SL6 - L 75 (1)	459	1109	140	3"	1240	200	7,8	33,7
SL6 - L 100	573	1173	140	3"	1240	200	9,6	45
SL6 - L 125	630	1230	140	3"	1500	200	10,4	49,2
SL6 - L 150	687	1387	140	3"	1500	200	11,3	65
SL6 - L 175	744	1444	140	3"	1500	200	12,2	74
SL6 - L 200	858	1618	140	3"	1750	200	14	75,5
SL6 - L 250	972	1802	140	3"	2000	200	15,8	86
SL6 - L 300	1143	2033	140	3"	2150	200	18,5	96,3
SL6 - N 40 (1)	348	898	140	3"	1240	200	6	22,5
SL6 - N 75 (1)	408	1058	140	3"	1240	200	6,9	35,8
SL6 - N 100	468	1068	140	3"	1240	200	7,8	41,5
SL6 - N 125	528	1128	140	3"	1240	200	8,7	57,2
SL6 - N 175	588	1288	140	3"	1500	200	9,6	69,5
SL6 - N 200	648	1408	140	3"	1500	200	10,4	70,5
SL6 - N 250	768	1598	140	3"	1750	200	12,2	78
SL6 - N 300	828	1718	140	3"	1750	200	13,1	87,8
SL6 - N 400	1068	2098	140	3"	2150	200	16,7	110
SL6 - P 40 (1)	348	898	140	3"	1240	200	6	
SL6 - P 75 (1)	408	1058	140	3"	1240	200	6,9	34,8
SL6 - P 100	468	1068	140	3"	1240	200	7,8	40,5
SL6 - P 150	528	1228	140	3"	1500	200	8,7	56,2
SL6 - P 175	588	1288	140	3"	1500	200	9,6	68,5
SL6 - P 200	648	1408	140	3"	1500	200	10,4	69,5
SL6 - P 250	708	1538	140	3"	1750	200	11,3	76
SL6 - P 300	828	1718	140	3"	1750	200	13,1	84,8
SL6 - P 400	1008	2038	140	3"	2150	200	15,8	107



MOTORE SOMMERSO CON STATORE RIAVVOLGIBILE PER POZZI DA 4"

I motori sommersi con statore riavvolgibile sono raffreddati con liquido refrigerante atossico per usi alimentari a norme F.D.A. (Food and Drug Administration). Essi sono costruiti in modo tradizionale, ma con interessanti innovazioni ed utilizzando solo materiali di elevatissima qualità. Grazie alla continua lubrificazione di tutte le parti in movimento, questi motori risultano estremamente affidabili nel tempo. Statore riavvolgibile con estrema facilità.

CARATTERISTICHE COSTRUTTIVE

- Motore Asincrono sommerso
- Due poli
- Grado di protezione IP 58
- Classe di isolamento F
- Disponibile in versione monofase o trifase con protezione termica a cura dell'utente, la versione monofase (PSC) viene fornito senza condensatore
- Servizio S1 (se completamente immerso)
- Avviamenti orari max. 30
- Flangia: a norma NEMA
- Estensione albero: Acciaio inox AISI 303
- Camicia esterna: Acciaio inox AISI 304
- Supporti: Ghisa al nichel ricoperti in acciaio inox AISI 304
- Tenuta meccanica: Carbone - Ceramica con labirinto parasabbia
- Cavo alimentazione 1,5 m a 4 fili
- Massima immersione 150 m
- Connettore estraibile a tenuta stagna con innesto rapido

A RICHIESTA:

- Quadro elettrico di comando e protezione marcia a secco
- Cavo elettrico cablato con lunghezza desiderata
- Kit per connessione cavi

4" WELLS SUBMERSIBLE MOTOR WITH REWINDABLE STATOR

The submersible 4" motors with rewindable stator cooled by non-toxic oil suitable for foodstuffs uses approved by F.D.A. (Food and Drug Administration). They are manufactured following the classic standards, but with high-tech procedures and using only high quality materials. Thanks to the Continuous lubrication of all the parts in movement by the filled liquid, these motors are extremely reliable in time. It is particularly easy to rewind the stator.

TECHNICAL FEATURES

- Motor Asynchronous submersible
- Two poles
- Protection IP 58
- Class F insulation
- Available in single-phase or three-phase version with compulsory protection to be supplied by the user, the single-phase version (PSC) is supplied without capacitor
- Service S1 (if completely submersed)
- Starts per hour Max. 30
- Flange: NEMA standards
- Shaft extension: Stainless steel AISI 303
- Outside shell: Stainless steel AISI 304
- Brackets: Nickel cast iron covered in AISI 304 stainless steel
- Mechanical seal: Graphite-ceramic with sand fighter labyrinth
- Feeding cable 1,5 m 4 wire
- Max immersion 150 m
- Quick cable coupling watertight connector

ON REQUEST:

- Control panel with thermal and dry running protection
- Coupled electric cable with desired length
- Electric cable Joint Kit

MOTEUR IMMERGÉ AVEC STATOR RÉENROULABLE POUR PUIXS DE 4"

Les moteurs immergés avec stator réenroulable sont refroidis avec un liquide réfrigérant atoxique pour usages alimentaires aux normes F.D.A. (Food and Drug Administration). Ils sont construits de façon traditionnelle, mais avec d'intéressantes innovations et en utilisant uniquement des matériaux de très haute qualité. Grâce à la lubrification continue de toutes les pièces en mouvement, ces moteurs s'avèrent extrêmement fiables dans le temps. Stator réenroulable avec une extrême facilité.

CARACTERISTIQUES DE CONSTRUCTION

- Moteur Immergés à induction
- Protection IP 58
- Classe d'isolation F
- Disponible en monophasé ou triphasé avec protection thermique fournie par l'utilisateur, la monophasés (PSC) est fourni sans le condensateur.
- Service S1 (s'il est complètement immergé)
- Démarrages par heure 30 max.
- Bride: À norme NEMA
- Extension arbre: Acier inox AISI 303
- Tuyau externe: Acier inox AISI 304
- Support en fonte: nickel avec revêtement en acier inox AISI 304
- Garniture mécanique: Carbone céramique avec labyrinthe de protection de sable
- Câble d'alimentation 1,5 m à 4 fils
- Immersion max 150 m
- Connecteur étanche avec attache rapide

SUR DEMANDE:

- Coffré électrique de commande et protection fonctionnement à sec
- Câble électrique câblé avec longueur sur demande
- Kit de connexion pour câble.

MOTOR SUMERGIDO CON ESTATOR REBOBINABLE PARA POZOS DE 4"

Los motores sumergidos con estator rebobinable se enfrían con un líquido refrigerante atóxico apto para usos alimentarios conforme las normas de la F.D.A. (Food and Drug Administration). Están contruidos en el modo tradicional, aunque con la introducción de interesantes innovaciones y utilizando sólo materiales de elevadísima cualidad. Gracias a la lubricación continuada de todas las partes en movimiento, estos motores resultan extremadamente fiables en el tiempo. El estator se rebobina con mucha facilidad.

CARACTERISTICAS DE CONSTRUCCIÓN

- Motor asíncrono sumergido
- Protección IP 58
- Aislamiento de clase F
- Disponible en mono o trifásico, de la protección se encarga el usuario y el equipo recomendado de acuerdo con las normas, la monofásica (PsC) se suministra sin el condensador.
- Funcionamiento S1 (si es completamente sumergido)
- Arranques por hora 30 max
- Brida: a norme NEMA
- Borne de eje: Acero inoxidable AISI 303
- Camisa externa: Acero inoxidable AISI 304
- Soportes de fundición de níquel recubiertos de acero inoxidable AISI 304
- Cierre mecánico: Cerámica - Grafito con protector anti-arena
- Cable de alimentación de 1,5 m con 4 hilos
- Máxima inmersión 150 m
- Conector extraíble impermeable con cierre rápido

A RICHIESTA:

- Cuadro de control eléctrico y protección contra el funcionamiento en seco
- Longitud de cable deseado
- Kit de conexión por el cable.

	Alimentaz. Feeding	Potenza nominale Nominal power		Corrente assorbita [A] Input current [A]		cos φ	η (Eff.)	Condensatore Capacitor	Velocità Speed	Carico assiale Thrust load	Lunghezza Length	Peso Weight	Lunghezza cavo Cable length	Sezione cavo Cable section
		[kW]	[HP]	IN	ISTART	[P.f.]	[%]	[µF]	[RPM]	[N]	[mm]	[KG]	[m]	[mm ²]
4" 50 HZ Oil	Monofase 230V Single Phase 230V	0,37	0,5	3,6	12	0,87	52	20	2810	2000	311,3	6,45	1,7	4x1,5
		0,55	0,75	4,7	16,5	0,88	57	25	2810	2000	331,3	7,2	1,7	4x1,5
		0,75	1	5,9	18,9	0,9	62	35	2825	2000	356,3	8,45	1,7	4x1,5
		1,1	1,5	8,3	26,2	0,91	64	40	2840	2000	386,3	10,2	1,7	4x1,5
		1,5	2	10,7	35	0,93	66	60	2840	2000	436,3	11,65	1,7	4x1,5
		2,2	3	15,2	47	0,93	67	80	2820	2000 3000	481,3 505	14,9 15,1	1,7	4x1,5
		3	4	20,4	86	0,94	72	90	2850	5000	505	16	2,7	4x2
		3,7	5	24,5	95	0,95	73	100+250/300	2810	5000	699,5	24,15	2,7	4x2
		4	5,5	25,1	104	0,96	73	120+250/300	2840	5000	799,5	28,95	2,7	4x2
		4" 50 HZ Oil	Trifase 230/400V Three Phase 230/400V	0,37	0,5	2,2 1,8	8,9 5,8	0,75 0,54	57 58	-	2855 2850	2000	311,3	6,45
0,55	0,75			3,4 2	13,5 8	0,74 0,77	62 63	-	2830 2835	2000	331,3	7,2	1,7	4x1,5
0,75	1			4,1 2,5	15,5 9,4	0,74 0,77	62 61	-	2820 2825	2000	356,3	8,45	1,7	4x1,5
1,1	1,5			5,9 3,4	25 15,5	0,68 0,69	68	-	2825	2000	371,3	9,35	1,7	4x1,5
1,5	2			8,2 4,8	27,5 18	0,64 0,63	70 71	-	2830 2835	2000	386,3	10,2	1,7	4x1,5
2,2	3			10,6	39,5	0,7	72	-	2815	2000 3000	436,3 450	11,65 11,9	1,7	4x1,5
2,2	3			6,1	39,5	0,69	72	-	2810	2000 3000	436,3 450	11,65 11,9	1,7	4x1,5
3	4			12,8	39,5	0,81	75	-	2830	3000	450	14,9	1,7	4x1,5
3	4			7,1	39,5	0,69	75	-	2835	3000	450	14,9	1,7	4x1,5
4	5,5			15,6 9,2	86 49,5	0,83	76	-	2840 2845	5000	505	15,1	2,7	4x2
5,5	7,5			22,7 12,3	109 64	0,78 0,82	78	-	2825 2830	5000	589	19,8	2,7	4x2
7,5	10			16,4	88	0,81	81	-	2840	5000	799,5	28,95	2,7	4x2



MOTORE SOMMERSO CON STATORE RIAVVOLGIBILE PER POZZI DA 6"

I motori sommersi con statore riavvolgibile sono raffreddati con liquido refrigerante atossico per usi alimentari a norme F.D.A. (Food and Drug Administration). Essi sono costruiti in modo tradizionale, ma con interessanti innovazioni ed utilizzando solo materiali di elevatissima qualità. Grazie alla continua lubrificazione di tutte le parti in movimento, questi motori risultano estremamente affidabili nel tempo. Statore riavvolgibile con estrema facilità.

CARATTERISTICHE COSTRUTTIVE

- Motore asincrono sommerso
- Due poli
- Grado di protezione IP 58
- Classe di isolamento F
- Disponibile in versione monofase o trifase con protezione termica a cura dell'utente, la versione monofase (PSC) viene fornito senza condensatore
- Servizio S1 (se completamente immerso)
- Avviamenti orari 30 max
- Flangia: A norme NEMA
- Estensione albero: Acciaio inox AISI 303
- Camicia esterna: Acciaio inox AISI 304
- Supporti: Ghisa al nichel ricoperti in acciaio inox AISI 304
- Tenuta meccanica: Carbone - Ceramica con labirinto parasabbia
- Cavo d'alimentazione 1,5 m a 4 fili
- Massima immersione 350 m
- Connettore estraibile a tenuta stagna con innesto rapido

A RICHIESTA:

- Quadro elettrico di comando e protezione
- Cavo elettrico cablato con lunghezza desiderata
- Kit per connessione cavi

6" WELLS SUBMERSIBLE MOTOR WITH REWINDABLE STATOR

The submersible motors with rewindable stator cooled by non-toxic oil suitable for foodstuffs uses approved by F.D.A. (Food and Drug Administration). They are manufactured following the classic standards, but with high-tech procedures and using only high quality materials. Thanks to the Continuous lubrication of all the parts in movement by the filled liquid, these motors are extremely reliable in time. It is particularly easy to rewind the stator.

TECHNICAL FEATURES

- Motor asynchronous submersible
- Two poles
- Protection IP 58
- Class F insulation
- Available in single-phase or three-phase version with compulsory protection to be supplied by the user, the single-phase version (PSC) is supplied without capacitor
- Service S1 (if completely submersed)
- Starts per hour 30 max
- Flange: NEMA standards
- Shaft extension: Stainless steel AISI 303
- Outside shell: Stainless steel AISI 304
- Brackets: Nickel cast iron covered in AISI 304 stainless steel
- Mechanical seal: Graphite-ceramic with sand fighter labyrinth
- Feeding cable 1,5 m 4 wire
- Max immersion 350 m
- Quick cable coupling watertight connector

ON REQUEST:

- Control panel with thermal and protection
- Coupled electric cable with desired length
- Electric cable Joint Kit

MOTEUR IMMERGÉ AVEC STATOR RÉENROULABLE POUR PUIXS DE 6"

Les moteurs immergés avec stator réenroulable sont refroidis avec un liquide réfrigérant atoxique pour usages alimentaires aux normes F.D.A. (Food and Drug Administration). Ils sont construits de façon traditionnelle, mais avec d'intéressantes innovations et en utilisant uniquement des matériaux de très haute qualité. Grâce à la lubrification continue de toutes les pièces en mouvement, ces moteurs s'avèrent extrêmement fiables dans le temps. Stator réenroulable avec une extrême facilité.

CARACTERISTIQUES DE CONSTRUCTION

- Moteur immergés à induction
- 2pôles
- Protection IP 58
- Classe d'isolation F
- Disponible en monophasé ou triphasé avec protection thermique fournie par l'utilisateur, la monophasés (PSC) est fourni sans le condensateur.
- Service S1 (s'il est complètement immergé)
- Démarrages par heure 30 max
- Bride: À norme NEMA
- Extension arbre: Acier inox AISI 303
- Tuyau externe: Acier inox AISI 304
- Support en fonte: Nickel avec revêtement en acier inox AISI 304
- Garniture mécanique: Carbone céramique avec labyrinthe de protection de sable
- Câble d'alimentation 1,5 m à 4 fils
- Immersion max 350 m
- Connecteur étanche avec attache rapide

SUR DEMANDE:

- Coffré électrique de commande et protection
- Câble électrique câblé avec longueur sur demande
- Kit de connexion pour câble.

MOTOR SUMERGIDO CON ESTATOR REBOBINABLE PARA POZOS DE 6"

Los motores sumergidos con estator rebobinable se enfrían con un líquido refrigerante atóxico apto para usos alimentarios conforme las normas de la F.D.A. (Food and Drug Administration). Están contruidos en el modo tradicional, aunque con la introducción de interesantes innovaciones y utilizando sólo materiales de elevadísima cualidad. Gracias a la lubricación continuada de todas las partes en movimiento, estos motores resultan extremadamente fiables en el tiempo. El estator se rebobina con mucha facilidad.

CARACTERISTICAS DE CONSTRUCCIÓN

- Motor asíncrono sumergido
- 2 polos
- Protección IP 58
- Aislamiento de clase F
- Disponible en mono o trifásico, de la protección se encarga el usuario y el equipo recomendado de acuerdo con las normas, la monofásica (Psc) se suministra sin el condensador.
- Funcionamiento S1 (si es completamente sumergido)
- Arranques por hora 30 max
- Brida: A norma NEMA
- Borne de eje: Acero inoxidable AISI 303
- Camisa externa: Acero inoxidable AISI 304
- Soportes de fundición de níquel recubiertos de acero inoxidable AISI 304
- Cierre mecánico: Cerámica - Grafito con protector anti-arena
- Cable de alimentación de 1,5 m con 4 hilos
- Máxima inmersión 350 m
- Conector extraíble impermeable con cierre rápido

BAJO DEMANDA:

- Cuadro de control eléctrico y protección
- Longitud de cable deseado
- Kit de conexión por el cable

Alimentaz. Feeding	Potenza nominale Nominal power		Corrente assorbita [A] Input current [A]		cos φ	η (Eff.)	Velocità Speed	Carico assiale Thrust load	Lunghezza Length	Peso Weight	Lunghezza cavo Cable length	Sezione cavo Cable section
	[KW]	[HP]	IN	ISTART	[Pf.]	[%]	[RPM]	[N]	[mm]	[KG]	[m]	[mm ²]
6" 50 HZ Oil Trifase 230/400V Three Phase 230/400V	4	5,5	8,9	47	0,85	76	2830	10000	595	33	3	4x4
			9,1		0,86	74	2840					
			9,3		0,86	72	2850					
	5,5	7,5	12,9	66	0,82	75	2830					
			12,8		0,84	74	2840					
			12,7		0,83	75	2850					
	7,5	10	17,1	81	0,76	79	2840					
			16,8		0,77	78	2850					
			16,4		0,85	78	2860					
	9,2	12,5	21,8	98	0,76	80	2860					
			21,2		0,77	81	2880					
			19,7		0,85	79	2890					
11	15	23,8	123	0,79	84	2840						
		22,9		0,82	85	2850						
		23,2		0,83	82	2870						
13	17,5	27,8	141	0,8	83	2850						
		27,6		0,8	84	2860						
		27,3		0,83	82	2870						
15	20	31,6	158	0,85	81	2830						
		30,7		0,86	82	2840						
		29,9		0,89	80	2860						
18.5	25	39	231	0,82	83	2840						
		38		0,84	84	2850						
		38,5		0,84	83	2860						
22	30	44	258	0,88	82	2830						
		45,5		0,83	84	2850						
		46,5		0,82	83	2860						
26	35	53,5	296	0,84	84	2830						
		52		0,85	85	2850						
		51,5		0,86	85	2860						
30	40	63,5	348	0,81	84	2850						
		61,5		0,83	85	2860						
		63		0,83	83	2870						
37	50	78	396	0,82	83	2810						
		76		0,84	84	2840						
		77		0,85	82	2850						
26	35	53,5	296	0,84	84	2830						
		52		0,85	85	2850						
		51,5		0,86	85	2860						
30	40	63,5	348	0,81	84	2850						
		61,5		0,83	85	2860						
		63		0,83	83	2870						
37	50	78	396	0,82	83	2810						
		76		0,84	84	2840						
		77		0,85	82	2850						



CONVERTITORE DI FREQUENZA ELETTRONICO

Il dispositivo elettronico della serie INVENTA è un commutatore di frequenza basato sulla tecnologia ad INVERTER, che tramite il trasduttore di pressione (disponibile a richiesta), regola il numero di giri dell'elettropompa mantenendo costante la pressione impostata al variare della portata richiesta.

Regolazione e controllo avvengono tramite tastiera integrata.

Il dispositivo può essere integrato sul motore della pompa oppure si può posizionare separatamente su di una parete tramite un pratico supporto.

FUNZIONI PRINCIPALI

- Controllo pressione/portata in base alle necessità dell'impianto;
- Protezione pompa contro il surriscaldamento e le variazioni tensioni della linea;
- Arresto della pompa quando l'utilizzo è nullo;
- Comunicazione con altre pompe o dispositivi elettronici secondari (fino a 6 in cascata) senza installazione di una logica di controllo supplementare;
- Compensazione automatica delle perdite di carico causate dall'aumento della portata negli impianti di riscald./condiz.

CONVERTISSEUR DE FRÉQUENCE ÉLECTRONIQUE

Le dispositif électronique de la série INVENTA est un commutateur de fréquence basé sur la technologie par INVERTER, qui au moyen du transducteur de pression (disponible à la demande), règle le nombre de tours de l'électropompe en maintenant constante la pression programmée malgré la variation du débit demandé.

Le réglage et le contrôle se font au moyen du clavier intégré.

Le dispositif peut être intégré sur le moteur de la pompe ou être positionné séparément au mur avec un support pratique.

FONCTIONS PRINCIPALES

- Contrôle pression/débit sur la base des nécessités de l'installation;
- Protection de la pompe contre la surchauffe et les variations de tension de la ligne;
- Arrêt de la pompe quand l'utilisation est nulle;
- Communication avec d'autres pompes ou dispositifs électroniques secondaires (jusqu'à 6 en cascade) sans installation d'une logique de contrôle supplémentaire;
- Compensation automatique des pertes de charge causées par l'augmentation du débit dans les installations de chauff. /condit.

ELECTRONIC FREQUENCY CONVERTER

The electronic device of the series INVENTA is a frequency converter based on INVERTER technology, than through the pressure transducers (available at request), permit the speed control of the pump so as keep the constant pressure to varying of the demanded flow.

Regulation and control through integrated keyboard.

The device could be integrated on the pump's motor or can be installed separately on the wall through a practical support.

MAIN FUNCTIONS

- Pressure/flow Control based on system needs;
- Pump protection against the overheating and the variations tensions of feeding;
- Stop of the pump the use when it is null;
- Communication with other pumps or secondary electronic devices (till 6 in cascade) without installation of a logic of additional control;
- Automatic compensation of the losses of cargo determinate by the flow increase of the heating /air conditioning systems.

CONVERTIDOR DE FRECUENCIA ELECTRÓNICO

El dispositivo electrónico de la serie INVENTA es un conmutador de frecuencia basado en la tecnología INVERTER, que a través del transductor de presión (disponible bajo petición), regula el número de giros de la electrobomba manteniendo constante la presión programada no obstante las variaciones del caudal necesario. Su regulación y control se realiza a través de un teclado integrado. El dispositivo puede estar situado en el motor de la bomba o puede colocarse por separado sobre un pared a través de un práctico soporte.

FUNCIONES PRINCIPALES

- Control del presión/caudal según las necesidades de la instalación;
- Protección de la bomba contra el recalentamiento y las variaciones de tensión de la línea;
- Parada de la bomba cuando no se utiliza;
- Comunicación con otras bombas o dispositivos electrónicos secundarios (hasta 6 en cascada) sin instalación de una lógica de control supletoria;
- Compensación automática de las pérdidas de carga causadas por el aumento del caudal en los sistemas de calefacción/ acondicionamiento.

TIPO TYPE	KW	HP		Max A Out	Exited Feeding	Max A Linea	Prot. IP	[kg]
INVENTA 200	1,1	1,5	1~230V +/-15%	9	1~230V	15	55	4,2
	1,5	2		7	3~230V			
INVENTA 300	2,2	3	3~400V +/-15%	6	3~400V	10	55	4,8
INVENTA 400	1,1	1,5	1~230V +/-15%	9	1~230V	20	55	4,3
	3	4		11	3~230V			
INVENTA 550	4	5,5	3~400V +/-15%	9	3~400V	13,5	55	4,4
INVENTA 750	5,5	7,5	3~400V +/-15%	14	3~400V	16	55	7
INVENTA 1000	7,5	10	3~400V +/-15%	18	3~400V	21	55	7

Installazione possibile direttamente a motore o a parete mediante apposito kit

It can be installed directly on the motor or directly to the wall with a supplied installation kit

L'installation est possible directement sur le moteur ou sur le mur au moyen de kit spécial

Instalación posible directamente por motor o pared utilizando un kit especial

Kit motore

Si sfrutta la ventola di raffreddamento del motore per raffreddare anche l'inverter. Nel kit vengono forniti 4 appositi ganci (o flangia adattatrice) per consentire il fissaggio al copriventola del motore (o ai piedini del motore).

Motor Kit

The inverter is cooled by the motor cooling fan. Motor kit consists of 4 special clamps (or flange adapter) to secure the device to the motor fan cover (or motor feet).

Kit moteur

Le ventilateur de refroidissement du moteur est utilisé pour refroidir également l'onduleur. Le kit fournit 4 crochets (ou bride) pour permettre la fixation sur le couvre-ventilateur du moteur (ou aux pieds du moteur).

Kit de motor

El ventilador de refrigeración del motor también se utiliza para enfriar el inversor. El kit proporciona 4 ganchos especiales (o brida de adaptador) para permitir la fijación a la cubierta del ventilador del motor.

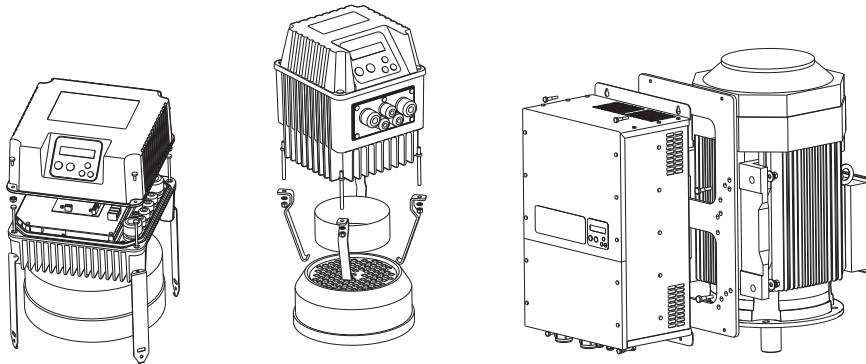

Kit parete

La ventola integrata nel fondo alettato provvede al raffreddamento indipendente dell'unità. Un'apposita staffa in acciaio inossidabile consente un solido fissaggio a parete.

Wall Kit

The unit is cooled by an external cooling fan attached to the inverter radiator. A special metal bracket is supplied for device to be mounted on the wall.

Kit Mural

Le ventilateur à ailettes intégré dans le fond assure le refroidissement indépendant de l'unité. Une bride spéciale en acier inoxydable permet un montage mural solide.

Kit de pared

El ventilador integrado en la parte inferior aletada proporciona enfriamiento independiente de la unidad. Un soporte especial en acero inoxidable permite un montaje en pared sólida.

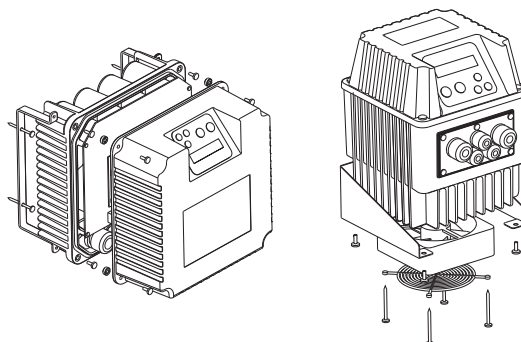

Q-BX 05/300 - Q-BT



quadri elettrici di controllo e comando



QUADRI MONOFASE E TRIFASE PER POMPE SOMMERSE CON CONTROLLO MARCIA A SECCO

Quadro elettronico con display di comando e protezione elettronica di marcia a secco per pompa sommersa senza l'uso di sonde.

- Alimentazione 1 ~ 50/60Hz 230V±10% (Q-BX 05-300);
- Alimentazione 3 ~ 50/60Hz 400V±10% (Q-BT trifase);
- Ingresso normalmente aperto per comando di avviamento;
- Pulsanti per selezione funzionamento e programmazione;
- Display per visualizzazione: Volt, Ampere, COSFI motore e allarmi;
- LED verde motore attivo;
- Controllo elettronico per sovraccarico motore regolabile;
- Controllo motore su 2 fasi;
- Protezione per:
 - » sovracorrente motore (regolabile)
 - » sequenza/mancanza fase
 - » minima/massima tensione (regolabile)
 - » massima corrente
 - » marcia a secco COS Ø (regolabile)
- Ripristino automatico da marcia a secco con 4 tempi programmabili separatamente 0÷250 minuti;
- Protezione ausiliari e motore con fusibili;
- Uscita allarme (NC-C-NA carico resistivo - 5A / 250V);
- Sezionatore generale blocco-porta;
- Predisposizione per condensatore di marcia (non incluso);
- Box in ABS, IP55;
- Temperatura ambiente: -5/+40 °C;
- Umidità relativa 50% a 40 °C (non condensata).

COFFRET DE COMMANDE POMPE SUBMERSIBLE MONOPHASE ET TRIPHASE AVEC CONTROL AU FONCTIONNEMENT A SEC

Coffret électronique avec display de commande et protection électronique de fonctionner à sec pour une pompe submersible sans l'utilisation de sondes.

- Alimentation 1 ~ 50/60Hz 230V±10% (Q-BX 05-300);
- Alimentation 3 ~ 50/60Hz 400V±10% (Q-BT trifase);
- Entrée normalement ouverte pour commande de démarrage;
- Boutons de sélection du fonctionnement et de la programmation;
- Display pour la visualisation: Volt, Ampère, moteur COSFI et alarmes;
- LED vert moteur actif;
- Commande électronique pour la surcharge du moteur réglable;
- Commande de moteur à 2 phases;
- Protection pour:
 - » surintensité moteur (réglable)
 - » échec de séquence / phase
 - » tension minimum / maximum (réglable)
 - » courant maximum
 - » fonctionnement à sec COS Ø (réglable)
- Récupération automatique du fonctionnement à sec avec 4 temps programmables séparément 0 ÷ 250 minutes;
- Protection auxiliaires et moteur avec fusibles;
- Sortie alarme (NC-C-NA charge résistive - 5 A / 250 V);
- Sectionneur général blocage porte;
- Predisposition pour condensateurs de démarrage (non inclus);
- Boîtier en ABS, IP55 ;
- Température ambiante : -5/+40 °C ;
- Humidité relative 50 % à 40 °C (non condensée).

SINGLE-PHASE OR THREE-PHASE CONTROL PANEL WITH CONTROL FOR DRY RUNNING

Electronic control panel with display for submersible electric pump for dry running protection without level probes.

- Power supply 1~50/60 Hz 230V ±10% (Q-BX 05-300);
- Power supply 3~50/60 Hz 400V ±10% (Three-phase Q-BT);
- Normally open contact for start;
- Pushbuttons for selecting operation and set up;
- Displaying of: volt, ampere, motor power factor (COSFI) and alarms;
- Green led indicating motor running;
- Adjustable electronic control for motor overload;
- Motor's control on 2 phases;
- Protection from:
 - » motor overcurrent (adjustable)
 - » phase failure/loss
 - » min/max voltage (adjustable)
 - » max current (adjustable)
 - » dry running power factor (COS Ø adjustable)
- Auto-restore from protection with 4 independently settable times 0÷250 minutes;
- Auxiliaries and motor protection fuses;
- Alarm output (NC-C-NO resistive load 5A / 250V);
- Main switch interlocking door;
- Provision for run capacitor for single-phase version (not included);
- Enclosure in ABS, IP55;
- Ambient temperature: -5/+40 °C;
- Relative humidity 50% at 40 °C (not condensed).

CUADRO MONOFASICAS O TRIFASICAS POR ELECTROBOMBAS SUMERGIDAS CON EL CONTROL DE EL FUNCIONAMIENTO EN SECO

Quadro eletrônico con display de comando e protección electrónica del funcionamiento en seco para 1 electrobomba sumergible sin la utilización de sondas de nivel.

- Alimentación 1 ~ 50/60Hz 230V±15% (Q-BX 05-300);
- Alimentación 3 ~ 50/60Hz 400V±15% (Trifásicas Q-BT);
- Entrada normalmente abierta para el accionamiento del arranque;
- Botones para la selección del funcionamiento y programación;
- Visor: Voltios, Amperios, Cosfi motor y alarmas;
- LED verde motor activo;
- Control electrónico por sobrecarga motor regulable;
- Control motor en 2 fases;
- Protección contra:
 - » sobrecorriente del motor (regulable)
 - » secuencia/falta de fase;
 - » tensión mínima/máxima (regulable)
 - » corriente máxima
 - » funcionamiento en seco (Cos-fi para regulable);
- Reajuste automático del funcionamiento en seco con 4 tiempos programables por separado, desde 0÷250 minutos;
- Protección dispositivos auxiliares y motor con fusibles;
- Salida alarma (NC-C-NA carga resistiva - 5 A / 250 V);
- Interruptor general enclavamiento puerta;
- Predisposición para condensador de marcha (no incluido);
- Caja de ABS, IP55;
- Temperatura ambiente: -5/+40 °C;
- Humedad relativa 50 % a 40 °C (sin condensación).

TIPO TYPE	Approx. power		[+/-10%]	[Image]	Reg. Prot. Termica Amp. / Thermal Amp. Prot.	Prot. IP	Dimensioni / Dimensions			[kg]	
	KW	HP					a	b	c		
Q-BX 05/300	0,37 - 2,2	0,5 - 3	1~230V	-	2	16	55	340	240	170	1,5
Q-BT 08/1000	0,55 - 7,5	0,75 - 10	3 ~400V	-	2	15	55	340	240	170	3
Q-BT 1000/1500	7,5 - 11	10 - 15	3 ~400V	-	16	24	55	340	220	170	3

Q-BX

quadri elettrici di controllo e comando



■ QUADRI MONOFASE PER POMPE SOMMERSE

Quadro elettromeccanico monofase con condensatore di marcia, termico e interruttore luminoso: adatti per il comando di una elettropompa sommersa monofase.

- Predisposizione dei contatti interni per comando da pressostato o interruttore a galleggiante esterni
- Protezione termica con interruttore reset esterno
- Interruttore generale luminoso 0 - I
- Involucro termoplastico
- Pressacavi (2)
- Schema elettrico
- Protezione IP 54

■ COFFRET DE COMMANDE POMPE MONOPHASE SUMERSIBLE

Coffret électromécanique monophasé avec le condensateur de marche' e protection thermique, est particulièrement adapté pour pompe sumersible

- Entrée tension 230V 50/60Hz monophasé
- Predisposition pour la pression extérieure ou interrupteur à flotteur
- Bouton de réarmement protection
- Coffret en ABS
- Bouton pour le fonctionnement moteur ON / OFF
- Presse-cable (2)
- Schéma de câblage
- Protection IP 54

■ SINGLE-PHASE CONTROL PANEL FOR SUBMERSIBLE PUMPS



Electromechanical single-phase control panel with capacitor of run, thermal protection and luminous switch, for one single phase electric pump.

- Predisposed internal connection for external pressure switch or float switch
- Thermal protection with external reset switch
- Luminous main switch 0 - I
- Thermoplastic box
- Cable gland nuts (2)
- Electrical diagram
- Protection IP 54

■ CUADRO ELETRICOS MONOFASICO PARA 1 ELECTROBOMBA SUMERGIDA

Quadro eletricos monofásico con condensador de marcia e protetion termica, es particularmente adecuado para el control de una bomba sumergible

- Entrada red 1-230V 50/60hz monofásicos
- Preparación para el comando desde presostato o interruptor de flotador de marcia
- Botones de reiniciación de la protección
- Cuadro de termoplástico
- Interruptor de ENCENDIDO / APAGADO
- Salida con prensacables antidesgarro (2)
- diagrama de cableado
- Grado de protección IP 54

TIPO TYPE	Approx. power		 [+/-10%]		Reg. Prot. Termica Amp. / Thermal Amp. Prot.	Prot. IP	Dimensioni / Dimensions			[kg]
	KW	HP					a	b	c	
Q-BX 50	0,37	0,5	1~230V	20	4 A	50	160	160	70	0,5
Q-BX 75	0,55	0,75	1~230V	25	6 A	50	160	160	70	0,5
Q-BX 100	0,75	1	1~230V	35	8 A	50	160	160	70	0,7
Q-BX 150	1,1	1,5	1~230V	40	10 A	50	160	160	70	0,7
Q-BX 200	1,5	2	1~230V	60	14 A	50	160	160	70	0,8
Q-BX 300	2,2	3	1~230V	80	18 A	50	160	160	70	1



QUADRI TRIFASE STELLA - TRIANGOLO

- Alimentazione 3 ~ 50/60Hz 400V±10%;
- Trasformatore 24 Vac per circuito ausiliario;
- Ingressi e circuiti di comando in bassa tensione;
- LED blu di presenza rete;
- Protezione ausiliari e motore con fusibili;
- Sezionatore generale bloccoporta;
- Box in ABS fino a 11KW, metallico da 15KW, IP55;
- Temperatura ambiente: -5/+40 °C;
- Umidità relativa 50% a 40 °C (non condensata);
- Ingresso normalmente aperto per comando di avviamento;
- Ingresso normalmente aperto per comando di minimo livello/pressione;
- Selettore Automatico-0-Manuale (stabile):
Manuale: funzionamento diretto senza controlli;
Automatico: funzionamento con controllo da ingressi di minima e di avviamento;
- LED verde di motore attivo;
- LED rosso di allarme motore in sovraccarico;
- Teleruttori di linea-stella-triangolo in AC3;
- Relé termico di sovraccarico ripristinabile internamente;
- Temporizzatore stella-triangolo regolabile.

COFFRET DE COMMANDE TRIPHASE ETOILE - TRIANGLE



- Alimentation d'entrée 3-phase ~ 50/60Hz 400V±10%;
- Transformateurs 400/24 V pour auxiliaires;
- Entrées et circuits de commande à basse tension;
- LED bleu de présence réseau;
- Fusible protection du auxiliaires et moteur;
- Sectionneur général avec verrouillage porte;
- Boîtier en ABS jusqu'à 11kW, métal 15 KW, IP55;
- Température ambiante: -5/+40 °C;
- Humidité relative 50% a 40 °C (non condensée);
- Entrée normalement ouverte pour commande de démarrage;
- Entrée normalement ouverte pour commande de niveau minimum / pression;
- Sélecteur AUTOMATIQUE-O-MANUEL (stable):
Manuel: fonctionnement direct sans commandes;
Automatique: fonctionnement avec contrôle à partir des entrées minimum et démarrage;
- LED vert moteur actif;
- LED rouge alarme moteur en surcharge;
- Télérupteurs dimensionnés en AC3;
- Relais thermique de surcharge réinitialisable en interne;
- Minuterie étoile-triangle réglable.

STAR - DELTA START CONTROL PANEL

- Power supply 3~50/60 Hz 400V ±10%;
- Transformer 24 Vac for auxiliary circuit;
- Auxiliaries contacts and circuits in low voltage;
- Blue LED indicating mains supply;
- Auxiliaries and motor protection fuses;
- Main switch interlocking door;
- Enclosure in ABS up to 11KW, metallic box from 15KW, IP55;
- Ambient temperature: -5/+40 °C;
- Relative humidity 50% at 40 °C (not condensed);
- Normally open contact for start;
- Normally open contact for minimum level/ pressure contact;
- Selector for Auto-Off-Manual (stable) operation:
Manual: direct operation without controls;
Automatic: operation controlled by min input and start input;
- Green led indicating motor running;
- Red led indicating motor overload;
- Line, star and delta contactors in AC3;
- Overload thermal relay internally restorable;
- Adjustable star/delta timer.

CUADRO TRIFASICAS CON ESTELA - TRIANGULO

- Entrada red 3 fasicàs 50/60Hz 400V±10%;
- Transformadores 400/24V para auxiliares;
- Entrada y circuitos con tensión baja;
- LED azul para la energía;
- Fusibles de protección de motores e auxiliar
- Seccionador general con bloqueador de puerta
- Caja de ABS hasta 11kW, metálico desde 15kW, IP55;
- Temperatura ambiente: -5/+40 °C;
- Humedad relativa 50 % a 40 °C (sin condensación);
- Entrada normalmente abierta para el accionamiento del arranque;
- Entrada normalmente abierta para el accionamiento de nivel mínimo/presión;
- Selector Automático-0-Manual (estable):
Manual: funcionamiento directo sin controles;
Automático: operación con control desde entradas mínimas y de arranque;
- LED verde de motor activo
- LED rojo de alarma de motor sobrecargado;
- Telerruptores de categoría AC3;
- Relé de sobrecarga térmica reajustable internamente;
- Temporizador de estrella-triángulo ajustable.

TIPO TYPE	Approx. power		 [+/-10%]		Reg. Prot. Termica Amp. / Thermal Amp. Prot.		Prot. IP	Dimensioni / Dimensions			[kg]
	KW	HP						a	b	c	
Q-BS 1000	7,5	10	3 ~400V	-	10	16	55	420	320	170	6
Q-BS 1500	11	15	3 ~400V	-	15	20	55	420	320	170	6
Q-BS 2000	15	20	3 ~400V	-	24	31	55	530	400	230	16
Q-BS 2500	18,5	25	3 ~400V	-	24	36	55	530	400	230	16
Q-BS 3000	22	30	3 ~400V	-	34	50	55	530	400	230	16
Q-BS 4000	30	40	3 ~400V	-	48	62	55	530	400	230	20

Q-B2S

quadri elettrici di controllo e comando



QUADRI TRIFASE STELLA - TRIANGOLO

- Alimentazione 3 ~ 50/60Hz 400V±10%;
- Trasformatore 24 Vac per circuito ausiliario;
- Ingressi e circuiti di comando in bassa tensione;
- LED blu di presenza rete;
- Protezione ausiliari e motore con fusibili;
- Sezionatore generale bloccoporta;
- Box in ABS fino a 11KW, metallico da 15KW, IP55;
- Temperatura ambiente: -5/+40 °C;
- Umidità relativa 50% a 40 °C (non condensata);
- 2 ingressi normalmente aperti per comando di avviamento;
- 2 ingressi normalmente aperti per comando di minimo livello/pressione;
- 2 Selettori Automatico-0-Manuale (stabili):
Manuale: funzionamento diretto senza controlli;
Automatico: funzionamento con controllo da ingressi di minima e di avviamento;
- 2 LED verdi di motore attivo;
- 2 LED rossi di allarme motore in sovraccarico;
- 2 Teleruttori di linea-stella-triangolo in AC3;
- 2 Relé termico di sovraccarico ripristinabile internamente;
- 2 Temporizzatori stella-triangolo regolabile.

STAR - DELTA START CONTROL PANEL



- Power supply 3~50/60 Hz 400V ±10%;
- Transformer 24 Vac for auxiliary circuit;
- Auxiliaries contacts and circuits in low voltage;
- Blue LED indicating mains supply;
- Auxiliaries and motor protection fuses;
- Main switch interlocking door;
- Enclosure in ABS up to 11KW, metallic box from 15KW, IP55;
- Ambient temperature: -5/+40 °C;
- Relative humidity 50% at 40 °C (not condensed);
- 2 Normally open contacts for start;
- 2 Normally open contacts for minimum level/pressure contact;
- 2 Selectors for Auto-Off-Manual (stable) operation:
Manual: direct operation without controls;
Automatic: operation controlled by min input and start input;
- 2 Green LED indicating motor running;
- 2 Red LED indicating motor overload;
- 2 Line, star and delta contactors in AC3;
- 2 Overload thermal relays internally restorable;
- 2 Adjustable star/delta timers

COFFRET DE COMMANDE TRIPHASE ETOILE - TRIANGLE

- Alimentation d'entrée 3-phase ~ 50/60Hz 400V±10%;
- Transformateurs 400/24 V pour auxiliaires;
- Entrées et circuits de commande à basse tension;
- LED bleu de présence réseau;
- Fusible protection du auxiliaires et moteur;
- Sectionneur général avec verrouillage porte;
- Boîtier en ABS jusqu'à 11KW, métal 15 KW, IP55;
- Température ambiante: -5/+40 °C;
- Humidité relative 50% a 40 °C (non condensée);
- 2 Entrées normalement ouvertes pour commande de démarrage;
- 2 Entrées normalement ouvertes pour commande de niveau minimum / pression;
- 2 Sélecteurs AUTOMATIQUE-O-MANUEL (stable):
Manuel: fonctionnement direct sans commandes;
Automatique: fonctionnement avec contrôle à partir des entrées minimum et démarrage;
- 2 LED verts moteur actif;
- 2 LED rouges alarme moteur en surcharge;
- 2 Têlerrupteurs dimensionnés en AC3;
- 2 Relais thermique de surcharge réinitialisable en interne;
- 2 Minuteriers étoile-triangle réglable.

CUADRO TRIFASICAS CON ESTELA - TRIANGULO

- Entrada red 3 fasicas 50/60Hz 400V±10%;
- Transformadores 400/24V para auxiliares;
- Entrada y circuitos con tensión baja;
- LED azul para la energía;
- Fusibles de protección de motores e auxiliar
- Seccionador general con bloqueador de puerta
- Caja de ABS hasta 11kW, metálico desde 15kW, IP55;
- Temperatura ambiente: -5/+40 °C;
- Humedad relativa 50 % a 40 °C (sin condensación);
- 2 Entradas normalmente abiertas para el accionamiento del arranque;
- 2 Entrada normalmente abiertas para el accionamiento de nivel mínimo/presión;
- 2 Selectores Automático-0-Manual (estable):
Manual: funcionamiento directo sin controles;
Automático: operación con control desde entradas mínimas y de arranque;
- 2 LED verdes de motor activo
- 2 LED rojos de alarma de motor sobrecargado;
- 2 Telerruptores de categoría AC3;
- 2 Relé de sobrecarga térmica reajutable internamente;
- 2 Temporizadores de estrella-triángulo ajustable.

TIPO TYPE	Approx. power		 [+/-10%]		Reg. Prot. Termica Amp. / Thermal Amp. Prot.		Prot. IP	Dimensioni / Dimensions			[kg]
	KW	HP						a	b	c	
Q-B2S 1500	11	15	3 ~400V	-	15	20	55	630	400	230	12
Q-B2S 2000	15	20	3 ~400V	-	24	31	55	690	500	230	32
Q-B2S 2500	18,5	25	3 ~400V	-	24	36	55	840	600	280	40
Q-B2S 3000	22	30	3 ~400V	-	34	50	55	840	600	280	40

Q-BR - Q-BRT

quadri elettrici di controllo e comando



QUADRO DI COMANDO ELETTRONICO PER ELETTROPOMPE MONOFASE O TRIFASE SOMMERSE PER DRENAGGIO

- Alimentazione monofase 100-240Vac 50/60Hz (Monofase);
- Alimentazione 3F 100-240Vac o 310-450Vac 50/60Hz (Trifase);
- 3 ingressi per sonde di livello unipolari (COM-MIN-MAX);
- Ingresso G.A. normalmente aperto per attivazione allarme;
- Pulsanti AUTOMATICO-0-MANUALE (instabile);
- Selettori DIP-SWITCH per:
 - » abilitazione allarme livello da sonde;
 - » ritardo intervento termico 5/10 secondi;
 - » impostazione uscite allarmi;
 - » abilitazione reset allarme da clicson motore;
 - » funzionamento riempimento/svuotamento;
 - » abilitazione galleggianti marcia/arresto;
 - » abilitazione ritardo attivazione scheda da rientro rete.
- LED verde di presenza rete / mancanza o errata sequenza fasi;
- LED rosso allarme livello da sonde o ingresso G.A.;
- Controllo elettronico massima corrente per sovraccarico con taratura assistita;
- Controllo elettronico minima corrente per marcia a secco con taratura assistita;
- Ripristino automatico per allarme minima corrente;
- Temporizzatore ritardo abilitazione motore da rientro rete;
- Protezione ausiliari e motore con fusibili;
- Uscita allarme cumulativa a contatti puliti (COM-NA-NC carico resistivo - 5A / 250V);
- Uscita allarme cumulativa in tensione (12Vcc/ 100mA);
- Sezionatore generale blocco-porta;
- Predisposizione per condensatori di marcia per versione monofase (non inclusi);
- Box in ABS, IP55;
- Temperatura ambiente: -5/+40 °C;
- Umidità relativa 50% a 40 °C (non condensata);
- Ingresso G/P1 normalmente aperto;
- Ingresso T1 per clicson motore;
- LED verde automatico inserito;
- LED verde motore attivo;
- LED rosso allarme motore in sovraccarico/ allarme minima corrente;
- LED rosso allarme attivazione clicson motore.

ELECTRONIC CONTROL PANEL FOR SINGLE-PHASE OR THREE PHASE SEWAGE PUMP

- Power supply 1phase 100-240Vac 50/60Hz (Mono-phase);
- Power supply 3phase 100-240Vac 50/60Hz (Three-phase);
- Input for 3 single-pole probes (COM-MIN-MAX);
- Input G.A. normally open for alarm activation;
- Push-buttons for selecting operation AUTOMATIC-0-MANUAL (temporary);
- DIP-SWITCH selectors for:
 - » enabling level alarm from probes;
 - » thermal cut-out activation delay 5/10 seconds;
 - » alarm output settings;
 - » alarm reset enable from motor clicson;
 - » filling/emptying mode;
 - » enabling start/stop float function;
 - » delay of electronic board activation on power mains return.
- Green led: power ON / failure or incorrect phase sequence;
- Red led: level alarm from probes or GA input;
- Electronic control of max current due to overload, with assisted calibration;
- Electronic control of minimum current due to dry run, with assisted calibration;
- Automatic reset due to minimum current alarm;
- Timer for delay of motor enabling on power mains return;
- Protection of auxiliary circuits and motor with fuses;
- Cumulative alarm output with voltage-free contacts (COM-NO NC resistive load - 5A / 250V);
- Cumulative alarm output, live (12Vcc / 100mA);
- Door lock general disconnect switch;
- Provision for run capacitors, single phase version (not included);
- Box in ABS, IP55;
- Ambient temperature: -5/+40 °C;
- Relative humidity 50% at 40 °C (condensate free);
- G/P1 normally open input;
- T1 input for motor clicson;
- Green led: automatic mode enabled;
- Green led: motor active;
- Red led: motor overload alarm/ minimum current alarm;
- Red led: motor clicson activation alarm.



COFFRET DE COMMANDE POMPE MONOPHASE ET TRIPHASE POUR ELETTROPOMPE EAUX USEES

- Alimentation monophasée 100-240 Vca 50/60 Hz;
- Alimentation triphasée 100-240 Vca ou 310-450 Vca 50/60 Hz;
- 3 entrées pour sondes de niveau unipolaires (C-MIN-MAX);
- Entrée GA normalement ouverte pour activation alarme;
- Boutons AUTOMATIQUE-0-MANUEL (instable);
- DIP-SWITCH pour:
 - » activation alarme de niveau sur sondes;
 - » temporisation intervention thermique 5/10 secondes;
 - » configuration sorties alarmes;
 - » activation reset alarme par clicson moteur;
 - » fonctionnement remplissage/évacuation ou pressurisation;
 - » activation flotteurs marche/arrêt;
 - » activation temporisation carte après rétablissement alimentation secteur;
- LED verte de présence alimentation secteur / séquence de phases absente ou erronée;
- LED rouge allarme niveau sur sonde ou entrée G.A.;
- Contrôle électronique courant maximum pour surcharge avec étalonnage assisté;

CUADRO ELETTRICOS PARA 1 ELECTROBOMBA SUMERJIBLE DE DRENAJE

- Alimentación monofásica 100-240Vac 50/60Hz;
- Alimentación trifásica 100-240Vac o 310-450Vac 50/60Hz;
- 3 entradas para sondas de nivel unipolares (C-MIN-MAX);
- Entrada G.A. normalmente abierta para la activación de la alarma;
- Botón AUTOMATICO-0-MANUAL (inestable);
- Selector DIP-SWITCH 1 para:
 - » habilitación alarma nivel desde sondas;
 - » retardo desconexión térmico 5/10 segundos;
 - » configuración salidas alarmas;
 - » habilitación reajuste alarma desde clicson del motor;
 - » para el funcionamiento llenado/vaciado o presurización;
 - » habilitación flotadores arranque/parada;
 - » habilitación retardo activación tarjeta por reactivación red;
- LED verde de llegada tensión/falta o secuencia incorrecta de fases;
- LED rojo alarma nivel desde sondas o entrada G.A.;
- Control electrónico de corriente máxima para sobrecarga con ajuste asistido;

- Contrôle électronique courant minimal pour démarrage à sec avec étalonnage assisté;
 - Réinitialisation automatique pour alarme courant minimal;
 - Protections auxiliaires et moteur avec fusibles;
 - Sortie alarme cumulative à contacts secs (NC-C-NO charge résistive - 5 A / 250 V);
 - Sortie alarme cumulative sous tension (12 Vcc / 100 mA);
 - Sectionneur général blocage porte;
 - Prédiposition pour condensateurs de démarrage version monophasée (non inclus);
 - Boîtier en ABS, IP55;
 - Température ambiante : -5/+40 °C;
 - Humidité relative 50 % à 40 °C (non condensée);
 - Entrée G/P1 normalement ouverte;
 - Entrée T1 pour klicson;
 - LED verte automatique activée ;
 - LED verte moteur activée ;
 - LED rouge alarme moteur en surcharge/ alarme courant minimal;
 - LED rouge alarme activation Klixon moteur.
- *Control electrónico de corriente mínima para funcionamiento en seco con ajuste asistido;*
 - *Reajuste automático por alarma mínima corriente;*
 - *Protección dispositivos auxiliares y motor con fusibles;*
 - *Salida alarma cumulativa contactos secos (NC-C-NO carga resistiva - 5 A / 250 V);*
 - *Salida alarma acumulativa bajo tensión (12 Vcc / 100 mA);*
 - *Interruptor general enclavamiento puerta;*
 - *Predisposición para condensadores de marcha para versión monofásica (no incluidos);*
 - *Caja de ABS, IP55;*
 - *Temperatura ambiente: -5/+40 °C;*
 - *Humedad relativa 50 % a 40 °C (sin condensación);*
 - *Entrada G/P1 normalmente abierta;*
 - *Entrada T1 para klixon del motor;*
 - *LED verde modo automático activo;*
 - *LED verde motor activo;*
 - *LED rojo alarma motor sobrecargado / alarma mínima corriente;*
 - *LED rojo alarma activación klixón del motor.*

TIPO TYPE	Approx. power		 [+/-10%]		Reg. Prot. Termica Amp. / Thermal Amp. Prot.		Prot. IP	Dimensioni / Dimensions			[kg]
	KW	HP						a	b	c	
Q-BR 05/300	0,37-2,2	0,5 - 3	1~230V	-	2	16	55	340	240	170	1,5
Q-BRT 08/750	0,55-5,5	0,75-7,5	3~400V	-	2	11	55	340	240	170	2
Q-BRT 08/1000	0,55-7,5	0,75-10	3~400V	-	2	15	55	340	240	170	3
Q-BRT 1000/1500	7,5-11	10-15	3~400V	-	16	24	55	340	220	170	3

Q-B2X - Q-B2T

quadri elettrici di controllo e comando



QUADRI MONOFASE O TRIFASE DI PRESSURIZZAZIONE PER GRUPPI A DUE POMPE

- Alimentazione monofase 100-240Vac 50/60Hz (Monofase);
- Alimentazione 3F 310-450Vac 50/60Hz (Trifase);
- 3 ingressi per sonde di livello unipolari (COM-MIN-MAX);
- Ingresso G.A. normalmente aperto per attivazione allarme;
- Pulsanti AUTOMATICO-0-MANUALE (instabile);
- Selettori DIP-SWITCH per:
 - » abilitazione allarme livello da sonde;
 - » ritardo intervento termico 5/10 secondi;
 - » impostazione uscite allarmi;
 - » abilitazione reset allarme da clicson motore;
 - » funzionamento riempimento/svuotamento;
 - » abilitazione galleggianti marcia/arresto;
 - » abilitazione ritardo attivazione scheda da rientro rete.
- LED verde di presenza rete / mancanza o errata sequenza fasi;
- LED rosso allarme livello da sonde o ingresso G.A.;
- Controllo elettronico massima corrente per sovraccarico con taratura assistita;
- Controllo elettronico minima corrente per marcia a secco con taratura assistita;
- Ripristino automatico per allarme minima corrente;
- Temporizzatore ritardo abilitazione motore da rientro rete;
- Protezione ausiliari e motore con fusibili;
- Uscita allarme cumulativa a contatti puliti (COM-NA-NC carico resistivo - 5A / 250V);
- Uscita allarme cumulativa in tensione (12Vcc/ 100mA);
- Sezionatore generale blocco-porta;
- Predisposizione per condensatori di marcia per versione monofase (non inclusi);
- Box in ABS, IP55;
- Temperatura ambiente: -5/+40 °C;
- Umidità relativa 50% a 40 °C (non condensata);
- Ingressi G/P1 e G/P2 normalmente aperto;
- Ingressi T1 e T2 per clicson motore;
- 2 LED verdi automatico inserito;
- 2 LED verdi motori attivi;
- 2 LED rossi allarme motori in sovraccarico / allarme minima corrente;
- 2 LED rossi allarme attivazione clicson motore;
- Selettore DIP-SWITCH #8 abilitazione scambiatore motori.

SINGLE-PHASE OR THREE-PHASE CONTROL PANEL FOR 2 PUMPS BOOSTER SET PUMPS

- Power supply 1phase 100-240Vac 50/60Hz (Mono-phase);
- Power supply 3phase 310-450Vac 50/60Hz (Three-phase);
- Input for 3 single-pole probes (COM-MIN-MAX);
- Input G.A. normally open for alarm activation;
- Push-buttons for selecting operation AUTOMATIC-0-MANUAL (temporary);
- DIP-SWITCH selectors for:
 - » enabling level alarm from probes;
 - » thermal cut-out activation delay 5/10 seconds;
 - » alarm output settings;
 - » alarm reset enable from motor clicson;
 - » filling/emptying mode;
 - » enabling start/stop float function;
 - » delay of electronic board activation on power mains return.
- Green led: power ON / failure or incorrect phase sequence;
- Red led: level alarm from probes or GA input;
- Electronic control of max current due to overload, with assisted calibration;
- Electronic control of minimum current due to dry run, with assisted calibration;
- Automatic reset due to minimum current alarm;
- Timer for delay of motor enabling on power mains return;
- Protection of auxiliary circuits and motor with fuses;
- Cumulative alarm output with voltage-free contacts (COM-NO NC resistive load - 5A / 250V);
- Cumulative alarm output, live (12Vcc / 100mA);
- Door lock general disconnect switch;
- Provision for run capacitors, single phase version (not included);
- Box in ABS, IP55;
- Ambient temperature: -5/+40 °C;
- Relative humidity 50% at 40 °C (condensate free);
- G/P1 and G/P2 normally open input;
- T1 and T2 inputs for motor clicson;
- 2 Green leds: automatic mode enabled;
- 2 Green led: motor active;
- 2 Red led: motor overload alarm/ minimum current
- 2 Red led: motor clicson activation alarm
- DIP-SWITCH selector #8 for enabling motors exchange.



COFFRET DE COMMANDE DE 2 ELECTROPOMPES MONOPHASE ET TRIPHASE DE PRESURISATION

- Alimentation monophasée 100-240 Vca 50/60 Hz;
- Alimentation triphasée 310-450 Vca 50/60 Hz;
- 3 entrées pour sondes de niveau unipolaires (C-MIN-MAX);
- Entrée GA normalement ouverte pour activation alarme;
- Boutons AUTOMATIQUE-0-MANUEL (instable);
- DIP-SWITCH pour:
 - » activation alarme de niveau sur sondes;
 - » temporisation intervention thermique 5/10 secondes;
 - » configuration sorties alarmes;
 - » activation reset alarme par clicson moteur;
 - » fonctionnement remplissage/évacuation ou pressurisation;
 - » activation flotteurs marche/arrêt;
 - » activation temporisation carte après rétablissement alimentation secteur;
- LED verte de présence alimentation secteur / séquence de phases absente ou erronée;
- LED rouge alarme niveau sur sonde ou entrée G.A.;
- Contrôle électronique courant maximum pour surcharge avec étalonnage assisté;

CUADRO MONOFASICAS O TRIFASICAS POR EL CONTROL DE PRESION PARE 2 ELECTROBOMBAS

- Alimentación monofásica 100-240Vac 50/60Hz;
- Alimentación trifásica 310-450Vac 50/60Hz;
- 3 entradas para sondas de nivel unipolares (C-MIN-MAX);
- Entrada G.A. normalmente abierta para la activación de la alarma;
- Botón AUTOMATICO-0-MANUAL (inestable);
- Selector DIP-SWITCH 1 para:
 - » habilitación alarma nivel desde sondas;
 - » retardo desconexión térmico 5/10 segundos;
 - » configuración salidas alarmas;
 - » habilitación reajuste alarma desde clicson del motor;
 - » para el funcionamiento llenado/vaciado o presurización;
 - » habilitación flotadores arranque/parada;
 - » habilitación retardo activación tarjeta por reactivación red;
- LED verde de llegada tensión/falta o secuencia incorrecta de fases;
- LED rojo alarma nivel desde sondas o entrada G.A.;
- Control electrónico de corriente máxima para sobrecarga con ajuste asistido;
- Control electrónico de corriente mínima para funcionamiento en seco con ajuste asistido;

- Contrôle électronique courant minimal pour démarrage à sec avec étalonnage assisté;
 - Réinitialisation automatique pour alarme courant minimal;
 - Protections auxiliaires et moteur avec fusibles;
 - Sortie alarme cumulative à contacts secs (NC-C-NO charge résistive - 5 A / 250 V);
 - Sortie alarme cumulative sous tension (12 Vcc / 100 mA);
 - Sectionneur général blocage porte;
 - Prédiposition pour condensateurs de démarrage version monophasée (non inclus);
 - Boîtier en ABS, IP55;
 - Température ambiante : -5/+40 °C;
 - Humidité relative 50 % à 40 °C (non condensée);
 - Entrée G/P1 et G/P2 normalement ouverte pour command de démarrage;
 - Entrées T1 et T2 pour klixon;
 - 2 LED vertes automatique activée;
 - 2 LED vertes moteur activée;
 - 2 LED rouges alarme moteur en surcharge/ alarme courant minimal;
 - 2 LED rouges alarme activation Klixon moteur;
 - DIP SWITCH 8 abilitacion changeur moteur.
- *Reajuste automático por alarma mínima corriente;*
 - *Protección dispositivos auxiliares y motor con fusibles;*
 - *Salida alarma cumulativa contactos secos (NC-C-NO carga resistiva - 5 A / 250 V);*
 - *Salida alarma acumulativa bajo tensión (12 Vcc / 100 mA);*
 - *Interruptor general enclavamiento puerta;*
 - *Predisposición para condensadores de marcha para versión monofásica (no incluidos);*
 - *Caja de ABS, IP55;*
 - *Temperatura ambiente: -5/+40 °C;*
 - *Humedad relativa 50 % a 40 °C (sin condensación);*
 - *Entrada G/P1 y G/P2 normalmente abierta;*
 - *Entradas T1 y T2 para klixon del motor;*
 - *LED verdes modo automático activo;*
 - *LED verdes motor activo;*
 - *LED rojos alarma motor sobrecargado / alarma mínima corriente;*
 - *LED rojos alarma activación klixón del motor;*
 - *Selector DIP-SWITCH 8 habilitación intercambiador motores.*

TIPO TYPE	Approx. power		 [+/-10%]		Reg. Prot. Termica Amp. / Thermal Amp. Prot.		Prot. IP	Dimensioni / Dimensions			[kg]
	KW	HP						a	b	c	
Q-B2X 05/300	0,37-2,2	0,5-3	1~230V	-	2	18	55	320	240	190	2
Q-B2T 750/1000	0,55-7,5	0,75-10	3~400V	-	2	16	55	320	240	190	3
Q-B2T 1000/1500	7,5-11	10-15	3~400V	-	16	25	55	390	310	175	3,5
Q-B2T 1500/2000	11-15	15-20	3~400V	-	16	32	55	390	310	175	3,5



QUADRI MONOFASE E TRIFASE DI SICUREZZA PER POMPE SOMMERSE CON TRITURATORE (SGR)

- Ingresso rete di alimentazione quadro 1-230V 50/60 Hz
- Condensatore disgiuntore da 85 μ F
- Predisposizione per galleggiante
- Protezione termica con interruttore reset esterno
- LED spia rossa di allarme
- Interruttore generale ON / OFF
- Pressatavi (2)
- Schema elettrico
- Protezione IP54.

SAFETY CONTROL PANEL FOR SUBMERSIBLE PUMPS WITH CRUSHING SYSTEM (SGR)



- Input Voltage 1-230V 50/60Hz (Q-DA M)
- Starting capacitor 85 μ F
- Predisposed for float switch
- Thermal protection with external reset switch
- Red alarm LED indicator
- main switch ON / OFF
- adjustable thermal protection (Q-DA T)
- Cable gland nuts (2)
- Electrical diagram
- Protection IP54.

COFFRET DE COMMANDE POUR ELECTROPOMPE EAUX USÉES EQUIPEES D'UN SYSTEME DE DILACERATION (SGR)

- Entrée tension 1-230V 50/60 Hz
- Condensateur disjoncteur da 85 μ F
- Entrée pour la commande par interrupteur de marche a flotteur
- Bouton de réarmement protection)
- Led rouge de alarme
- Bouton pour le fonctionnement moteur ON / OFF
- Protection électroniques surcharge de moteur réglable
- Presse-cable (2)
- Protection IP54

CUADRO ELETRICOS PARA 1 ELECTROBOMBA SUMERIBLE DE DRENAJE (SGR)

- Entrada red 1-230V 50/60 Hz
- Condensador interruptor de circuito 85 μ F
- Entrada para control desde interruptor de flotador de marcia
- LED royo par alarm (Q-DA M)
- Protección de sorbergada del motor regulable (Q-DA T)
- Botones de reiniciación de la protección
- Interuptor de ENCENDIDO / APAGADO
- Salida con prensacables antidesgarro (2)
- Grado de protección IP 54

TIPO TYPE	Approx. power		 [+/-10%]		Reg. Prot. Termica Amp. / Thermal Amp. Prot.	Prot. IP	Dimensioni / Dimensions			[kg]
	KW	HP					a	b	c	
Q-DA M 150	1,1	1,5	1~230V	31,5	10 A	54	320	240	150	2
Q-DA T 200	1,47	2	1~230V	35	12A	54	320	240	150	2

Q-BEL M - Q-BEL T

quadri elettrici di controllo e comando



QUADRI PER POMPE SOMMERGIBILI DA DRENAGGIO E PER ACQUE NERE

Quadro elettromeccanico adatto per pompe sommergibili monofasi e trifasi

- Alimentazione 1 ~ 50/60Hz 230V±10% (Q-BEL M);
- Alimentazione 3 ~ 50/60Hz 400V±10% (Q-BEL T);
- Selettore Automatico-0-Manuale (stabile):
Manuale: funzionamento diretto senza controlli;
Automatico: funzionamento con controllo da ingressi di minima e di avviamento;
- Led verde di motore attivo;
- Led rosso di allarme motore in sovraccarico;
- Condensatore per quadro monofase;
- Protezione termica con interruttore reset esterno;
- Interruttore generale luminoso 0-1;
- Box in ABS, IP55.

CONTROL PANEL FOR SUBMERSIBLE DRAINAGE AND FOR WASTEWATER ELECTRIC PUMPS

Electromechanical panel suitable for single-phase and three-phase submersible pumps.

- Input Voltage 1~ 50/60Hz 230V±10% (Q-BEL M);
- Input Voltage 3~ 50/60Hz 400V±10% (Q-BEL T);
- Selector for Auto-Off-Manual (stable) operation:
» Manual: direct operation without controls;
» Automatic: operation controlled by min input and start input;
- Green led indicating motor running;
- Red led indicating motor overload;
- Capacitor for monophase control panel;
- Thermal protection with external reset switch;
- Luminous main switch 0-1;
- Box in ABS, IP55.

COFFRET DE COMMANDE POUR ELECTROPOMPES DE DRAINAGE SUBMERSIBLES ET POUR EAUX USÉES



Panneau électromécanique adapté aux pompes submersibles monophasées et triphasées.

- Entrée tension 1 ~ 50/60Hz 230V±10% (Q-BEL M);
- Entrée tension 3 ~ 50/60Hz 400V±10% (Q-BEL T);
- Sélecteur AUTOMATIQUE-O-MANUEL (stable):
» Manuel: fonctionnement direct sans commandes;
» Automatique: fonctionnement avec contrôle à partir des entrées minimum et démarrage;
- LED vert moteur actif;
- LED rouge alarme moteur en surcharge;
- Condensateur pour coffret de commande monophasé;
- Relais thermique de surcharge réinitialisable en interne;
- Bouton pour le fonctionnement moteur ON / OFF;
- Coffret en ABS, IP55.

CUADRO PARA BOMBAS ELÉCTRICAS DE DRENAJE SUMERGIBLES Y DE AGUAS SUCIAS

Cuadro electromecánico para bombas sumergibles monofásicas y trifásicas.

- Entrada red 1 ~ 50/60Hz 230V±10% (Q-BEL M);
- Entrada red 3 ~ 50/60Hz 400V±10% (Q-BEL T);
- Selector Automático-0-Manual (estable):
• Manual: funcionamiento directo sin controles;
• Automático: operación con control desde entradas mínimas y de arranque;
- LED verde de motor activo;
- LED rojo de alarma de motor sobrecargado;
- Condensador para cuadro monofásico;
- Relé de sobrecarga térmica reajutable internamente;
- Interruptor de ENCENDIDO / APAGADO;
- Box en ABS, IP55.

TIPO / TYPE	Potenza / Power		 [+/-10%]		Reg. Prot. Termica Amp. / Thermal Amp. Prot.	Prot. IP	Dimensioni / Dimensions			[kg]
	KW	HP					a	b	c	
Q-BEL 150 M	1,1	1,5	1~230V	31,5	10	55	320	240	150	2
Q-BEL 150 T	1,1	1,5	3~400V	-	3	55	320	240	150	2
Q-BEL 200 M	1,5	2	1~230V	35	12	55	320	240	150	2
Q-BEL 200 T	1,5	2	3~400V	-	4	55	320	240	150	2
Q-BEL 300 M	2,2	3	1~230V	50	13	55	320	240	150	2
Q-BEL 300 T	2,2	3	3~400V	-	7	55	320	240	150	2

KIT PRESS

kit di pressurizzazione



KIT DI PRESSURIZZAZIONE

- Basamento completo di asta e piastra porta quadro
- Collettori di aspirazione
- Valvola di ritegno, valvola sezionatrice ed attacco per eventuali alimentatori d'aria in aspirazione a ciascuna pompa
- Collettore di mandata con attacchi per pressostati, manometro ed eventuali autoclavi verticali a membrana
- Valvola sezionatrice in mandata a ciascuna pompa
- Manometro

KIT DE PRESSURISATION

- Socle muni d'une barre et d'une plaque porte panneau
- Collecteurs d'aspiration
- Clapet de non-retour, vanne de sectionnement et prise pour d'éventuels alimentateurs d'air en aspiration à chaque pompe
- Collecteur de refoulement avec prises pour pressostats, manomètre et éventuels autoclaves verticaux à membrane
- Vanne de sectionnement en refoulement à chaque pompe
- Manomètre

PRESSURE SYSTEM KIT

- Base frame complete of bar and plate for control panel
- Suction manifold
- Check valve, ball valve and connection for possible air feedings in suction to each pump
- Outlet manifold with connections for pressure switch, pressure gauge and eventual vertical pressure tanks
- Outlet ball valve on each pump
- Pressure gauge

KIT DE PRESURIZACIÓN

- Base con asta y placa porta-cuadro incluidas
- Colectores de aspiración
- Válvula de retención, válvula de corte y acometida para eventuales alimentadores de aire en aspiración en cada bomba
- Colector de descarga con acometidas para presostatos, manómetro y eventuales autoclaves verticales de membrana
- Válvula de corte en descarga para cada bomba
- Manómetro

TIPO / TYPE	COLLETTORI ASPIRAZIONE / SUCTION MANIFOLD		RIDUZIONI / REDUCTIONS	COLLETTORI MANDATA / OUTLET MANIFOLD		TIPO DI GRUPPO ESEGUIBILE / PRESSURE SYSTEM FEASIBLE TYPE
	DNA	DNAP		DNM	DNMP	
Kit Press A	1"1/2	1"	0	1"1/2	1"	TP2 - MK - Jet - K - MJS - BK100 - MC ≤ 1,2 Hp
Kit Press B	2"	1"1/4	0	1"1/2	1"	TP2 - K 150÷300
Kit Press E	2"	1"1/4	0	2"	1"1/4	TP2 - MK 150 - 300
Kit Press F	2"1/2	1"1/2	0	1"1/2	1"	TP2 - BK 150÷300 - JB150÷300
Kit Press G	2"1/2	1"1/2	0	2"	1"1/4	TP2 - KD - JET150÷300
Kit Press H	2"1/2	1"1/2	0	2"	1"1/4	TP2 - MKV 3 ÷ 6 ÷ 9 ÷ 12
Kit Press I	2"1/2	1"1/2	0	2"1/2	1"1/2	TP2 - KC
Kit Press L	3"	2"	0	2"	1"1/4	TP2 - BK400÷1000-CN 32 (max 7,5kW)
Kit Press M	2"	1"1/4	0	2"	1"1/4	TP2 - MVX 6
Kit Press N	3"	2"	2" F 1"1/2 M	3"	2"	TP2 - MVX 10÷15
Kit Press O	DN100	2"1/2	0	3"	1"1/2	TP2 - CN 40 (max 7,5kW)
Kit Press P	DN125	2"1/2	0	DN100	2"	TP2 - CN 50 (max 7,5kW)
DNA = Ø ASPIRAZIONE COLLETTORE / SUCTION MANIFOLD				DNAP = Ø ASPIRAZIONE POMPA / SUCTION PUMP		
DNM = Ø MANDATA COLLETTORE / OUTLET MANIFOLD				DNMP = Ø MANDATA POMPA / OUTLET PUMP		

ATTENZIONE | Kit sono Max Pn 16 - The kits are Pn Max 16

ATTENZIONE a richiesta raccordi niples per attacco alimentatori d'aria - to request nipple fittings to attack air supply units

ATTENZIONE Quadro elettrico e pressostati non compresi - Control panel & pressure switch not included



Vaso di espansione - *Expansion tanks* - Réservoirs d'expansion - *Tanques de expansion*

Serbatoio verticale - *Vertical tank* - Réservoirs verticale - *Tanque vertical*
19 l. - 24 l. - 100 l. - 200 l. - 300 l. - 500 l. - 1000 l.

Serbatoio orizzontale - *Horizontal tank* - Réservoirs horizontale - *Tanque horizontal*
20 l. - 40 l. - 60 l. - 80 l. - 100 l. - 200 l.

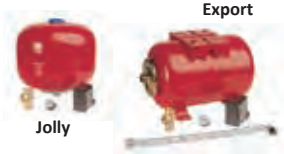

pressostato, manometro, raccordo 5 vie, serbatoio verticale da 24 l.
pressure switch, pressure gauge, 5 ways fitting, 24 l. vertical tanks
pressostats, manometer, raccord en laiton 5 voies, réservoirs d'expansion verticale du 24 l.
presostato, manómetro, racor 5 vías, Tanque de expansión vertical de 24 l.

pressostato, manometro, raccordo 5 vie, tubo flessibile, serbatoio orizzontale da 20 l.
pressure switch, pressure gauge, flexible hose, 5 ways fitting, 20 l. horizontal tanks
pressostats, manometer, raccord en laiton 5 voies, tube flexibles, réservoirs horizontale du 20 l.
presostato, manómetro, racor 5 vías, manguito antivibratorio, tanque horizontal de 20 l.



Membrana per usi alimentari - *Diaphragms for drinking water* -
Membrane pour l'eau potable - *Membrana de caucho natural atóxico*
19/20/24/40 l.



Controllo elettronico per elettropompe - *Flow electronic switch* -
Regulateur de pression électronique - *Controladores electrónico de presión*



Pressostato - *Pressure switch* - Pressostats - *Presostatos*



Manometro - *Pressure gauge* - Manometer - *Manómetro*



Tubo flessibile con curva - *Flexible hose with bend* -
Tube flexibles avec courbe - *Manguito antivibratorio con curva*
1" x 500 cm - 1" x 700 cm - 1" x 800 cm - 1" x 1000 cm



Raccordo 5 vie in ottone - *5 Ways fitting* - Raccord 5 voies - *Racor 5 vías*
Raccordo 3 vie in ottone - *3 Ways fitting* - Raccord 3 voies - *Racor 3 vías*



Valvola di fondo in ottone - *Foot valve in brass* - Clapet crépine - *Válvula de pie*
1" - 2" - 3"



Valvola di non ritorno a palla - *Ball check valve* -
Clapets de retenue a boule - *Válvulas de retención de bola*
2" PN 10 - DN 65 PN 10 - DN 80 PN 10



Portagomma Ottone - *Brass hose connector* - Connexion en laiton - *Conexión en latón*
Ø 60mm
Portagomma curvo con nipples ottone - *Brass hose connector with curve & nipples* -
Raccord curvè et filetés en laiton - *Ajuste curvado con niples en latón*
Ø 1" 1/4 - Ø 1" 1/2



Connessione cavo sommerso - *Submersible cable connection* -
Jonction en resine pour le cable submersibles - *Conexión para cable sumergibles*



Gallegiante con contrappeso - *Float switch with counter weight* -
Flotteurs avec contre-poids - *Flotador con contapeso*
3X1 x 3 m - 3X1 x 5 m - 3X1 x 10m

Gallegiante per acque cariche - *Heavy duty Float switch with* -
Flotteurs pour liquides charges - *Flotador para aguas sucias*
3X1 x 10 mt

Contrappeso in plastica - *Plastic counter weight* -
Contre-poids en technopolymère - *Contapeso de plástico*



Condensatori
Capacitors
Condensateurs
Condensatores

TABELLA DELLE PERDITE DI CARICO per tubazioni nuove e zincate
TABLE OF THE HEAD LOSSES trough new galvanized pipe lines

PORTATA	CAPACITY	DIAMETRO NOMINALE (mm _{inc}) - NOMINAL DIAMETER (mm _{inc})													
		15,75 1/2"	21,25 3/4"	27 1"	35,75 1 1/4	41,25 1 1/2	52,5 2"	68 2 1/2	80,25 3"	92,5 3 1/2	105 4"	130 5"	155 6"	206 8"	
0,6	10	0,856 9,01	0,47 2,09	0,291 0,65											
1,2	20	1,712 32,47	0,94 7,55	0,582 2,35	0,332 0,6										
1,8	30	2,568 68,74	1,411 15,98	0,874 4,98	0,498 1,27	0,37 0,63									
2,4	40		1,881 27,22	1,165 8,48	0,664 2,16	0,5 1,08	0,31 0,33								
3	50		2,351 41,13	1,456 12,81	0,831 3,27	0,62 1,63	0,39 0,5								
3,6	60		2,821 57,63	1,747 17,95	0,997 4,58	0,75 2,28	0,46 0,7	0,28 0,2							
4,2	70		3,291 76,64	2,039 23,88	1,163 6,08	0,87 3,03	0,54 0,94	0,32 0,27							
4,8	80			2,33 30,57	1,329 7,79	1 3,88	0,62 1,2	0,37 0,34	0,26 0,15						
5,4	90			2,621 38,01	1,495 9,69	1,12 4,83	0,69 1,49	0,41 0,42	0,3 0,19						
6	100			2,912 46,19	1,661 11,77	1,25 5,86	0,77 1,81	0,46 0,51	0,33 0,23						
7,5	125			3,641 69,79	2,077 17,79	1,56 8,86	0,96 2,74	0,57 0,78	0,41 0,35	0,31 0,17					
9	150				2,492 24,92	1,87 12,41	1,16 3,84	0,69 1,09	0,49 0,49	0,37 0,24	0,29 0,13				
10,5	175				2,97 33,15	2,18 16,51	1,35 5,1	0,8 1,45	0,58 0,65	0,43 0,32	0,34 0,17				
12	200				3,322 42,43	2,5 21,14	1,54 6,53	0,92 1,85	0,66 0,83	0,5 0,41	0,39 0,22				
15	250				4,153 64,12	3,12 31,94	1,93 9,87	1,15 2,8	0,82 1,25	0,62 0,63	0,48 0,34	0,31 0,12			
18	300					3,74 44,75	2,31 13,83	1,38 3,92	0,99 1,75	0,74 0,88	0,58 0,47	0,38 0,17			
24	400					4,99 76,2	3,08 23,55	1,84 6,68	1,32 2,98	0,99 1,49	0,77 0,81	0,5 0,28	0,35 0,12		
30	500						3,85 35,58	2,3 10,09	1,65 4,51	1,24 2,26	0,96 1,22	0,63 0,43	0,44 0,18		
36	600						4,62 49,85	2,75 14,14	1,98 6,31	1,49 3,16	1,16 1,7	0,75 0,6	0,53 0,26		
42	700							3,21 18,81	2,31 8,4	1,74 4,2	1,35 2,27	0,88 0,8	0,62 0,34	0,35 0,09	
48	800							3,67 24,08	2,64 10,75	1,99 5,38	1,54 2,9	1,01 1,03	0,71 0,44	0,4 0,11	
54	900							4,13 29,94	2,97 13,37	2,23 6,69	1,73 3,61	1,13 1,28	0,8 0,54	0,45 0,14	
60	1000							4,59 36,39	3,3 16,24	2,48 8,13	1,93 4,39	1,26 1,55	0,88 0,66	0,5 0,16	
75	1250								4,12 24,54	3,1 12,29	2,41 6,63	1,57 2,34	1,1 0,99	0,63 0,25	
90	1500								4,95 34,39	3,72 17,22	2,89 9,29	1,88 3,28	1,33 1,39	0,75 0,35	
105	1750									4,34 22,9	3,37 12,35	2,2 4,37	1,55 1,85	0,88 0,46	
120	2000									4,96 29,31	3,85 15,81	2,51 5,59	1,77 2,37	1 0,59	
150	2500										4,81 23,89	3,14 8,44	2,21 3,59	1,25 0,9	
180	3000											3,77 11,83	2,65 5,02	1,5 1,26	
240	4000											5,03 20,15	3,53 8,55	2 2,14	
300	5000												4,42 12,93	2,5 3,23	

n° Velocità acqua [m/s] - Water speed [m/s]
 N° Perdite di carico in metri per 100m di tubazione
 Total head loss in meters every 100m of pipes

TABELLA DELLE PERDITE DI CARICO VALVOLAME E RACCORDERIA
TABLE OF HEAD LOSSES VALVES AND FITTINGS

TIPO TYPE	DIAMETRO NOMINALE (mm _{inc}) - NOMINAL DIAMETER (mm _{inc})												
	25	32	40	50	65	80	100	125	150	200	250	300	
Saracinesca Gate			0,3	0,3	0,3	0,6	0,6	0,9	1,2	1,5	1,8		
Valvola di non ritorno													
Check valve	1,5	2,1	2,7	3,3	4,2	4,8	6,6	8,3	10,4	13,5	16,5	19,5	
Raccordo: T o Croce													
Fitting: T or Cross	1,5	1,8	2,4	3	3,6	4,5	6	7,5	9	10,5	15	18	
Curva: 45°	0,3	0,3	0,6	0,6	0,9	0,9	1,2	1,5	2,1	2,7	3,3	3,9	
Curve: 90° (gomito)	0,6	0,9	1,2	1,5	1,8	2,1	3	3,6	4,2	5,4	6,6	8,1	
90° (ampia - spacious)	0,6	0,6	0,6	0,9	1,2	1,5	1,8	2,4	2,7	3,9	4,8	5,4	

Per calcolare perdite di carico differenti dell'acciaio zincato moltiplicare per:
 To calculate the head losses different from galvanized multiple stell for:

1,4 Tubo in FIBRA CEMENTO e GHISA - Pipe in concrete and cast iron

0,8 Tubo in ACCIAIO LAMINATO, INOX e GHISA - Pipe in laminated steel, stainless steel and cast iron

0,7 Tubo in ALLUMINIO - Pipe in aluminium

0,6 Tubo in PVC - Pipe in PVC

CONVERSIONE UNITÀ DI MISURA
CONVERSION UNITS OF MEASURE

Grandezza Size	Valore da convertire Value to convert	CONVERSIONI - CONVERSIONS							
pressione <i>pressure</i>		kg/cm²	Pa	kPa	bar	mm H₂O	atm	mm Hg	psi
	1 kg/cm ²	1	98066,5	98,066	0,9806	10000	0,96784	735,561	14,223
	1 Pa (N/m ²)	1,0197 10 ⁻⁵	1	01	10 ⁻⁵	0,11972	9,86923 10 ⁻⁶	7,5064 10 ⁻³	1,45038 10 ⁻⁴
	1 kPa	1,0197 10 ⁻²	1000	1	10 ⁻²	101,972	9,86923 10 ⁻³	7,5064	1,45038 10 ⁻¹
	1 bar	1,01972	10 ⁵	100	1	10197,2	9,86923 10 ⁻¹	750,064	14,538
	1 kgf/m ² (mm H ₂ O)	10 ⁻⁴	9,8665	9,8665 10 ⁻³	9,8665 10 ⁻⁵	1	9,67841 10 ⁻⁵	7,35561 10 ⁻²	1,42233 10 ⁻³
	1 atm	1,03323	101325	101,325	1,01325	10332,3	1	760	14,6959
	1 torr (mm Hg)	1,35951 10 ⁻³	133,322	0,13332	1,3332 10 ⁻³	13,5951	1,31579 10 ⁻³	1	1,93367 10 ⁻²
1 lbf/in ² (psi)	7,0307 10 ⁻²	6894,76	6,89476	6,89476 10 ⁻²	703,07	6,846 10 ⁻²	51,7151	1	
lunghezza <i>length</i>		m	dm	cm	mm	in	ft	yd	
	1 m	1	10	100	1000	39,36	3,28	1,0936	
	1 dm	0,1	1	10	100	3,936	0,328	0,194	
	1 cm	0,01	0,1	1	10	0,394	0,033	0,0109	
	1 mm	01	0,01	0,1	1	0,039	03	011	
	1" (inch o in o pollice)	0,0254	0,254	2,54	25,4	1	0,0833	0,0278	
	1' (foot o ft o piede)	0,348	3,048	30,48	304,8	12	1	0,3333	
1 yd (yard)	0,9144	9,144	91,44	914,4	36	3	1		
portata <i>capacity</i>		l/min	l/s	m³/h	m³/s	Imp.g.p.m.	US.g.p.m.		
	1 l/min	1	0,0166	0,06	1,67 10 ⁻⁵	0,21997	0,2642		
	1 l/s	60	1	3,6	01	13,252	15,916		
	1 m ³ /h	16,667	0,2778	1	2,77 10 ⁻⁴	3,6662	4,453		
	1 m ³ /s	60000	1000	3600	1	13175,2	15822,8		
	1 Imp.g.p.m.	4,546	0,07546	0,27276	7,59 10 ⁻⁵	1	1,21		
1 US.g.p.m.	3,785	0,06283	0,227	6,32 10 ⁻⁵	0,8326	1			
potenza <i>power</i>		W	kW	CV	HP	lbf ft/s			
	1 W	1	01	1,35962 10 ⁻³	1,34102 10 ⁻³	7,37561 10 ⁻¹			
	1 kW	1000	1	1,35962	1,34102	737,561			
	1 CV	735,499	7,35499 10 ⁻¹	1	9,8632 10 ⁻¹	542,475			
	1 HP	745,7	0,7457	1,01387	1	550			
1 lbf ft/s	1,35582	1,35582 10 ⁻³	1,8434 10 ⁻³	1,81818 10 ⁻³	1				
peso e forza <i>weight and force</i>		kg	N	lb					
	1 kg	1	9,81	2,23					
	1 N	0,12	1	0,2246					
	1 lb	0,454	4,452	1					
temperatura <i>temperature</i>	°C	=K-273	=5/9(°F-32)						
	K	=°C+273	=5/9(°F-32)+273						
	°F	=9/5°C+32							



APPLICATIONS



ELETTROPOMPE DI CIRCOLAZIONE A ROTORE BAGNATO

Le elettropompe di circolazione a rotore bagnato con tre velocità della serie CKR sono state progettate per pompare liquidi caldi senza parti abrasive in sospensione, non esplosivi o aggressivi per i materiali della pompa (glicole max. 30%)

- Temperatura max. del liquido 110 °C e min. 5 °C e temperatura ambiente fino a 35 °C.

CARATTERISTICHE COSTRUTTIVE

- Corpo pompa: Ghisa G20 con trattamento anticorrosione
- Camicia rotore e flangia motore: Acciaio inox AISI 303
- Cuscinetti: Grafite
- Girante: Tecnopolimero
- Albero pompa: Acciaio inox AISI 420

MOTORE

I motori di comando sono del tipo asincrono a gabbia di scoiattolo chiusi, a ventilazione esterna

- Motoprotettore incorporato e condensatore permanentemente inserito per i tipi monofasi
- La protezione del motore nella versione trifase è a cura del utente e si raccomandano apparecchiature in accordo con le norme vigenti
- Isolamento classe H; 200 per 32-60-180, 32-100-180 e 36-80-200
- Servizio S1
- Grado di protezione IP 44

CIRCULATING ELECTRIC PUMPS WITH WET ROTOR

The three speeds circulating electric pumps with wet rotor of the series CKR have been designed to pump warm liquids without suspended abrasives, non-explosive or aggressive for the pumps' material (glycol max. 30%)

- Liquid temperature not higher than 110 °C and not lower than 5 °C, while the ambient temperature must not be higher than 35 °C.

TECHNICAL FEATURES

- Pump body: Cast iron G20 with anti-corrosive coating
- Rotor sleeve and motor flange: Stainless steel AISI 303
- Bearings: Graphite
- Impeller: Techno-polymer
- Pump shaft: Stainless steel AISI 420

MOTOR

The control motors are asynchronous, squirrel cage-type, closed, with external ventilation

- Incorporated motor protection and capacitor always on, for single-phase models
- The motor protection for three-phase models must be installed by the customer. Equipment compliant with current standards should be used
- Class of insulation: H; 200 for 32-60-180, 32-100-180 and 36-80-200
- Service: S1
- Grade of protection: IP 44

ÉLECTROPOMPES DE CIRCULATION À ROTOR NOYÉ

Les électropompes de circulation à rotor noyé à trois vitesses de la série CKR ont été conçues pour pomper des liquides chauds sans parties abrasives en suspension, non explosifs ou agressifs pour les matériaux de la pompe (glycol max. 30%).

- Température max. du liquide 110 °C et min. 5 °C et température ambiante jusqu'à 35 °C.

CARACTERISTIQUES DE CONSTRUCTION

- Corp de pompe: Fonte G20 avec traitement anti-corrosion
- Chemise rotor et bride moteur: Acier inox AISI 303
- Roulements: Graphite
- Turbine: Technopolymère
- Arbre de pompe: Acier inox AISI 420

MOTEUR

Le moteurs sont asynchrones à cage d'écurueil fermés a à ventilation extérieure monofásicos.

- Pour le modèles monofásic son avec protection thermique et condensateur connecté en permanence
- Pour les modèles triphasés, la protection est à la charge de l'utilisateur. A recommandé l'équipement conformément à la réglementation
- Classe d'isolation: H; 200 pour 32-60-180, 32-100-180 et 36-80-200
- Service S1
- Protection IP 44

ELECTROBOMBAS DE CIRCULACIÓN CON ROTOR HÚMEDO

Las electrobombas de circulación con rotor húmedo a tres velocidades de la serie CKR han sido proyectadas para bombear líquidos calientes sin partes abrasivas en suspensión, que no sean explosivos ni agresivos para los materiales de la bomba (glicol max. 30%).

- Temperatura max. del líquido 110 °C y min. 5 °C y temperatura ambiente hasta 35 °C.

CARACTERÍSTICAS DE CONSTRUCCIÓN

- Cuerpo de bomba: Fundición gris G20 con tratamiento contracorrosión
- Camisa de rotor y tapa motor: Acero Inox AISI 303
- Rodamientos: Grafite
- Rodete: Tecnopolímero
- Eje de la bomba: Acero Inox AISI 420

MOTOR

Los motores de accionamiento son asíncrono de jaula de ardilla cerrados, ventilados externamente.

- Para los modelos monofásicos, protección térmica y condensador incorporado
- Para los modelos trifásicos de la protección se encarga el usuario y el equipo recomendado de acuerdo con las normas
- Aislamiento de Clase: H; 200 para 32-60-180, 32-100-180 y 36-80-200
- Funcionamiento S1
- Protección IP 44

Tipo Type	Max Potenza nominale Max nominal power	Velocità Speed	n	Corrente assorbita Input current [A]	Portata - Capacity								
					Q [m³/h]	0	1	2	3	4	6	8	10
a	W	pos.	rpm	1~ 230 V	Q [l/min]	0	17	33	50	67	100	133	167
					Prevalenza (m C.A.) - Total head (m W.C.)								
CKR 25-40-130 CKR 25-40-180	36	1	1315	0,15	3,6	1,3	0,3						
	44	2	1885	0,19	4,1	2,6	1						
	50	3	2456	0,21	4,3	3,3	1,9	0,7	0,1				
CKR 25-60-130 CKR 25-60-180	40	1	1080	0,17	3,6	0,9	0,1						
	67	2	1530	0,29	5,1	3,5	1,1	0,1					
	90	3	1980	0,39	5,6	5	3,7	2,1	0,6				
CKR 25-80-180	107	1	1150	0,49	5,4	3,9	2	0,8	0,4				
	176	2	1750	0,8	7,1	6,4	5,5	4,4	3,4	1,4			
	210	3	2450	0,95	7,4	7	6,5	6	5,3	4,1	2,7	1,1	
CKR 32-60-180	40	1	1080	0,17	3,6	0,9	0,1						
	67	2	1530	0,29	5,1	3,5	1,1	0,1					
	90	3	1980	0,39	5,6	5	3,7	2,1	0,6				
CKR 32-80-180	107	1	1150	0,49	5,4	3,9	2	0,8	0,4				
	176	2	1750	0,8	7,1	6,4	5,5	4,4	3,4	1,4			
	210	3	2450	0,95	7,4	7	6,5	6	5,3	4,1	2,7	1,1	
CKR 32-100-180	176	1	1150	0,85	8,5	4,9	2,4	0,9	0,1				
	251	2	1750	1,14	10,7	8,8	7	5,4	3,9	1,3			
	265	3	2450	1,15	11	10	9,5	8,3	7,2	4,6	1,8		

a) ~Monofase 230 V

CKR 25-40/60 + CKR 32-60-180

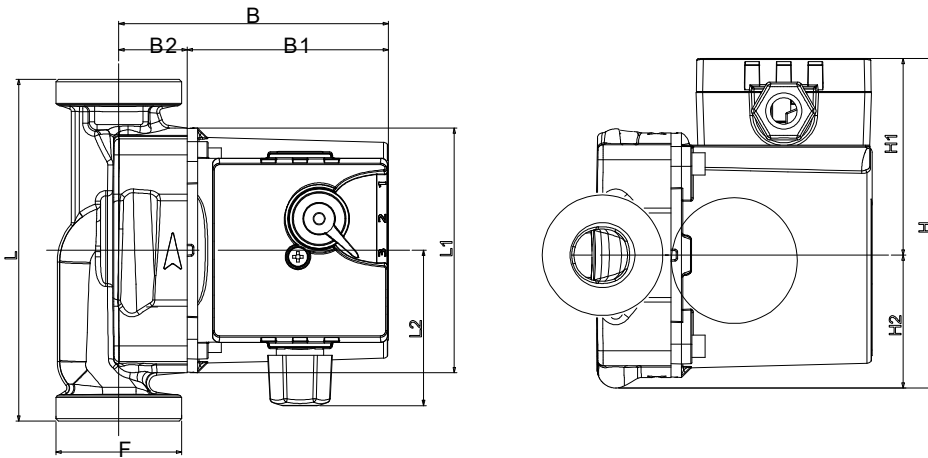

CKR 25-80-180 + 32-80-180

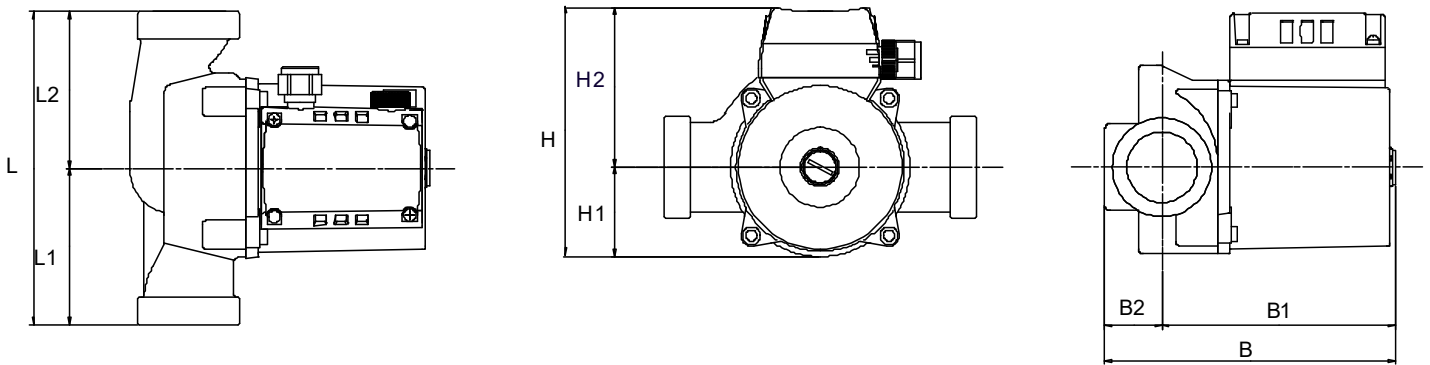

CKR 32-100-180

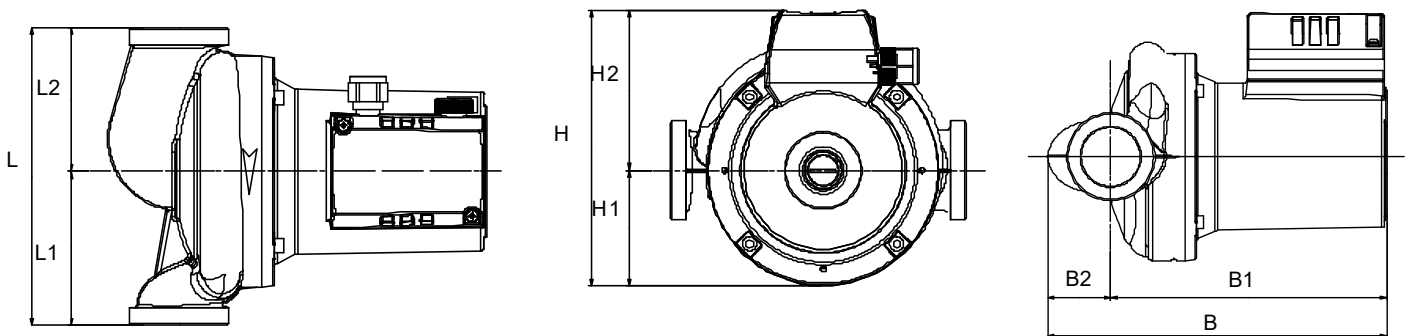

TIPO TYPE	DIMENSIONI [mm] DIMENSIONS [mm]						IMBALLO [mm] PACKING [mm]			PESO WEIGHT [kg]
	F	L	B	h1	h2	b2	L	B	H	
CKR 25-40-130	1 1/2"	130	104	75	49	26	135	135	150	2,5
CKR 25-40-180	1 1/2"	130	104	75	49	26	135	135	150	2,5
CKR 25-60-130	1 1/2"	180	104	75	49	26	130	190	150	2,6
CKR 25-60-180	1 1/2"	180	104	75	49	26	130	190	150	2,6
CKR 25-80-180	1 1/2"	180	173	52	92	34	206	170	180	4,8
CKR 32-60-180	2"	180	104	75	49	26	130	190	150	2,6
CKR 32-80-180	2"	180	173	52	92	34	206	170	180	4,8
CKR 32-100-180	2"	180	229	70	97	42	237	200	272	7,5

Printed in Italy
Arti Grafiche Meroni - Lissone

La Sea-Land S.R.L., al fine di migliorare i propri prodotti
si riserva di apportare modifiche in ogni momento
e senza preavviso alcuno.

With a policy of continuous product development Sea-Land
S.R.L. reserves the right to modify product design and
specification without due notice.

Запитуйте продукцію в магазинах Півдюйма | www.pivduyma.ua